



CITROËN JUMPER RELAY

GHID DE UTILIZARE

CRÉATIVE TECHNOLOGIE

Accesarea Manualului



Descărcați aplicația **Scan MyCitroën** pentru smartphone, din magazinul corespunzător.

Apoi selectați:

- vehiculul,
- ediția corespunzătoare datei primei înmatriculări a vehiculului.

Descărcați conținutul **Manualului** vehiculului.



Manualul este disponibil pe site-ul web CITROËN, în secțiunea „MyCitroën” sau la adresa: <http://service.citroen.com/ddb/>

Selectați:

- limba utilizată,
- vehiculul, tipul de caroserie,
- ediția manualului corespunzătoare datei primei înmatriculări a vehiculului.



Acces direct la **Manual**.



Această pictogramă indică cele mai recente informații disponibile.

Bine ați venit

Vă mulțumim că ați ales un model Citroën Jumper – Relay.

În aceste documente sunt prezentate informațiile și recomandările de care aveți nevoie pentru a putea explora vehiculul în deplină siguranță.





Vehiculul este dotat cu unele dintre echipamentele descrise în acest document, în funcție de nivelul de echipare, de versiunea și de caracteristicile din țara în care se comercializează.

Descrierile și imaginile au rol pur orientativ.
Automobiles CITROËN își rezervă dreptul de a modifica specificațiile tehnice, echipamentele și accesoriile fără a avea obligația de a actualiza prezentul ghid de utilizare.

Dacă înstrăinați vehiculul, vă rugăm să predați și **Manualul complet** noului proprietar.



În acest document veți găsi toate instrucțiunile și recomandările privind utilizarea, care vă vor permite să vă bucurați pe deplin de vehiculul dvs. Vă recomandăm cu insistență să vă familiarizați cu acesta și cu documentul carnet de întreținere și garanții care conține informații despre garanții, service și intervenții rutiere asociate vehiculului.

Legendă

-  Avertizare de siguranță
-  Informații suplimentare
-  Contribuie la protecția mediului
-  Vehicul cu volanul în partea stângă
-  Vehicul cu volanul în partea dreaptă

Legendă

Aceste simboluri vă vor permite să distingeți caracteristicile specifice vehiculului:

-  Furgon
-  Platformă
-  Cabină dublă
-  Benă
-  Cabină extinsă
-  Combi, minibus
-  Șasiu

<hr/>		<hr/>		<hr/>	
Vedere generală		Deschideri		Iluminat și vizibilitate	
■		2		4	
<hr/>		<hr/>		<hr/>	
Conducere Eco		Cheia		Comenzi de iluminare	
■		30		61	
<hr/>		Telecomanda		Lumini de drum automate	
		30		63	
		Uși față		Reglarea farurilor pe verticală	
		33		65	
		Uși laterale culisante		Maneta de comandă a ștergătoarelor de geamuri	
		33		65	
		Uși spate			
		34			
		Alarmă			
		35			
		Geamuri electrice			
		36			
<hr/>		<hr/>		<hr/>	
Instrumente de bord		Ergonomie și confort		Siguranță	
1		3		5	
<hr/>		<hr/>		<hr/>	
Tablouri de bord		Scaune față		Recomandări generale de siguranță	
7		37		67	
Martori luminoși		Banchetă față		Lumini de avarie	
8		39		68	
Indicatoare		Scaune spate		Claxon	
18		40		68	
Configurarea vehiculului		Bancheta spate		Program de stabilitate electronică (ESC)	
22		40		68	
Setarea datei și a orei		Reglarea volanului		Centuri de siguranță	
28		41		72	
Calculator de bord		Retrovizoare		Airbaguri	
28		42		75	
Tahograf		Încălzire/climatizare manuală		Scaune pentru copii	
29		43		77	
		Aer condiționat automat		Dezactivarea airbagului frontal al pasagerului	
		44		78	
		Sistem de încălzire adițional		Scaune ISOFIX	
		46		83	
		Încălzire/Aer condiționat spate		Sistem de siguranță pentru copii	
		46		86	
		Încălzire suplimentară programabilă			
		47			
		Dezaburire/degivrare față			
		51			
		Degivrarea lunetei			
		51			
		Configurație de cabină			
		52			
		Amenajări spate			
		57			
		Amenajări exterioare			
		60			

6	7	9
Conducere	Informații practice	Caracteristici tehnice
Recomandări de conducere	Carburant	Caracteristici motorizări și sarcini
Pornirea-oprirea motorului	Compatibilitatea carburanților	remorcabile
Sistem de trecere a bateriei în stare de veghe	Lanțuri pentru zăpadă	Motorizări Diesel
Frâna de staționare	Tractarea unei remorci	Mase
Cutie de viteze	Dispozitiv de remorcare cu sferă demontabilă	Dimensiuni
Indicator de schimbare de treaptă	Sisteme de transport pe acoperiș	Marcaje de identificare
Stop & Start	Înlocuirea unei lamele de ștergător	Glosar de etichete
Asistență la pornirea în rampă	Capotă	
Recunoașterea indicatoarelor	Motorizări Diesel	
Limitator de viteză	Verificarea nivelurilor	
Regulator de viteză	Verificări	
Regulator de viteză (Motor 3 litri HDi)	AdBlue® (Motoare BlueHDi)	
Avertizare de părăsire involuntară a căii de rulare		
Detectare pneu dezumflat		
Senzori de parcare cu spatele		
Cameră de marșarier		
Suspensie pneumatică		
	8	
	În caz de pană	
	Kit de depanare provizorie a pneului	
	Roata de rezervă	
	Înlocuirea unui bec	
	Înlocuirea unei siguranțe	
	Baterie	
	Remorcarea vehiculului	
		10
		Particularități
		Cabina extinsă
		Șasiu/Platformă
		Cabina dublă
		Benă
		Audio și telematică
		Index alfabetic

Instrumente și comenzi

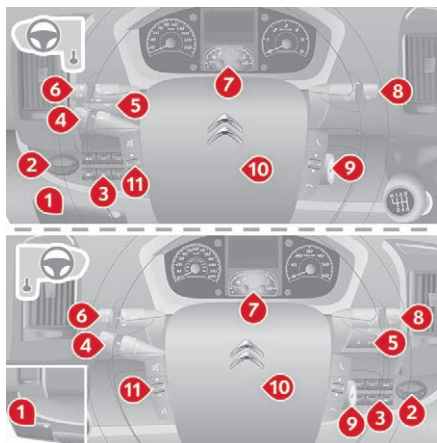

1. Tablou cu siguranțe.
2. Încălzire suplimentară programabilă.
3. Suspensie pneumatică/lumini de citit/ventilație suplimentară spate.
4. Comenzile regulatorului/limitatorului de viteză.
5. Configurarea vehiculului/înălțimea proiectoarelor/lumini de ceață față/spate.
6. Comenzi de iluminat și de semnalizare a direcției.
7. Tablou de bord cu afișaj.
8. Manetă de comandă ștergătoare/spălare geamuri/calculator de bord.
9. Contactor.

10. Airbag frontal al șoferului/claxon.
11. Comenzi la volan pentru sistemul audio.

Consolă centrală

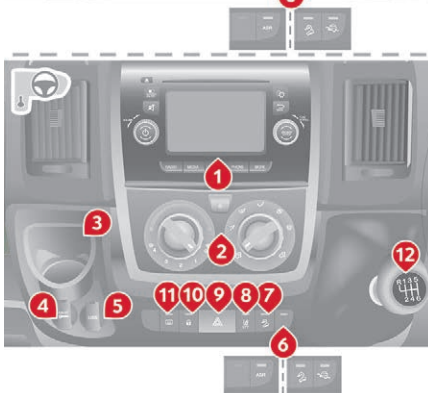

1. Sistem audio/navigație.
2. Încălzire/aer condiționat.

3. Compartimente de depozitare/scrumieră mobilă.
4. Priză accesorii 12 V (max. 180 W).
5. Conector USB/brichetă.
6. Control dinamic al stabilității (CDS/ASR)/sistem inteligent de control al tracțiunii.
7. Asistență la coborârea în pantă.
8. Avertizare de părăsire involuntară a benzii de rulare.
9. Lumini de avarie.
10. Blocare centralizată a deschiderilor/martor de blocare.
11. Dezaburire/degivrare
12. Manetă de viteze.

Conducere Eco

Conducerea Eco este un ansamblu de practici de rutină ce permit automobilistului să optimizeze consumul de carburant și emisiile de CO₂.

Optimizarea utilizării cutiei de viteze

Dacă aveți cutie de viteze manuală, porniți ușor și cuplați fără a aștepta într-o treaptă de viteză superioară. În faza de accelerare, schimbați vitezele mai devreme.

Cu o cutie de viteze automată, utilizați cu precădere modul automat, fără a apăsa puternic sau brusca pedala de accelerație.

Indicatorul de eficiență a treptelor de viteză vă invită să cuplați treapta de viteză adecvată: imediat ce este afișată o indicație pe tabloul de bord, urmați-o.

Pentru vehiculele echipate cu o cutie de viteze automată, acest indicator nu apare decât în modul manual.

Adoptați un stil de conducere flexibil

Respectați distanțele de siguranță între vehicule, utilizați frâna de motor în locul pedalei de frână și apăsați progresiv pedala de accelerație. Aceste practici contribuie la reducerea consumului de carburant, a emisiilor de CO₂ și la atenuarea zgomotului de fundal din trafic.

În condiții de circulație fluidă, dacă vehiculul este echipat cu regulator de viteză, utilizați acest sistem începând de la 40 km/h.

Controlați utilizarea echipamentelor electrice

Înainte de a porni, dacă habitaclul este supraîncălzit, aerisiți-l coborând geamurile și deschizând aeratoarele, înainte de a utiliza aerul condiționat.

De la 50 km/h în sus, ridicați geamurile și lăsați aeratoarele deschise.

Utilizați echipamentele care permit limitarea temperaturii în habitaclu (transparent obturator și volete de obturare etc.).

Dacă nu este cu reglare automată, opriți aerul condiționat imediat ce se atinge temperatura dorită.

Oprirea butoanelor de dezaburire și degivrare, dacă acestea nu sunt gestionate automat. Opriți cât mai curând posibil comanda de încălzire a scaunelor.

Nu rulați cu proiectoarele anticeață și cu farurile aprinse când condițiile de vizibilitate sunt suficiente.

Nu țineți motorul în funcțiune înainte de a porni, mai ales în timpul iernii; vehiculul se încălzește mult mai repede în mers.

Ca pasager, dacă evitați utilizarea simultană a mai multor suporturi multimedia (film, muzică, jocuri video etc.), contribuiți la limitarea consumului de energie electrică, ceea ce înseamnă economie de carburant. Deconectați dispozitivele portabile înainte de a părăsi vehiculul.

Limitați cauzele supraconsumului

Repartizați greutatea în vehicul; plasați bagajele mai grele în partea inferioară a portbagajului, cât mai aproape de scaunele din spate.

Limitați încărcarea vehiculului și minimizați rezistența aerodinamică (bare de pavilion, bare transversale, suport de biciclete, remorcă etc.). Alegeți un portbagaj de pavilion închis.

Îndepărtați barele de pavilion și barele transversale după utilizare.

La sfârșitul iernii, schimbați pneurile de iarnă cu cele de vară.

Respectați recomandările de întreținere

Verificați periodic și la rece presiunea din pneuri, având ca referință eticheta situată pe cadrul ușii șoferului.

Efectuați această verificare cu precădere:

- înainte de un drum lung,
- la fiecare schimbare de anotimp,
- după o staționare prelungită.

Nu uitați, de asemenea, roata de rezervă și pneurile remorcii sau rulotei.

Efectuați regulat întreținerea vehiculului (ulei, filtru de ulei, filtru de aer, filtru habitacul etc.) și urmați calendarul acestor operații, prevăzut în planul de întreținere al constructorului.

Motorul diesel BlueHDi devine poluant dacă sistemul SCR este defect. Vizitați cât mai curând un dealer CITROËN sau un Service autorizat pentru a regla emisiile de oxid de azot la un nivel conform cu standardul.

În timpul alimentării cu carburant, nu insistați după a 3-a oprire a pompei, pentru a evita revărsarea carburantului.

Când conduceți un vehicul nou, numai după parcurgerea primilor 3.000 kilometri veți constata o regularizare a consumului mediu de carburant.

Tablouri de bord

Tablou de bord/afișaj nivel 1

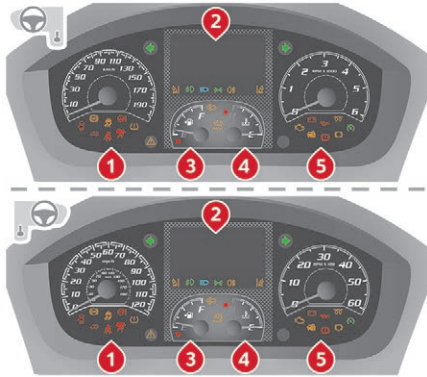

1. Vitezometru (mile/h sau km/h).
2. Afișaj.
3. Indicator de nivel de carburant.
4. Temperatura lichidului de răcire.
5. Turometru (rot/min x 1.000).

Afișaj nivel 1

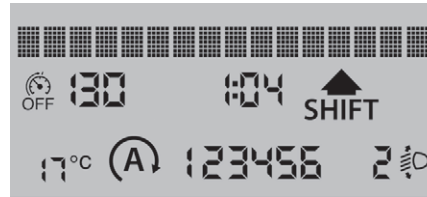

În partea inferioară:

- Ora,
- Temperatura exterioară,
- Kilometri/mile parcurse,
- Calculator de bord (autonomie, consum etc.),
- Poziție verticală proiectoare,
- Alertă de depășire a unei viteze, programabilă,
- Regulator sau limitator de viteză,
- Indicator de schimbare treaptă ~ Indicator de eficiență a treptei,
- Stop & Start.

În partea superioară:

- Data,
- Indicator de întreținere,
- Mesaje de avertizare,
- Mesaje privind starea sistemului,
- Configurarea vehiculului.

Tablou de bord/afișaj nivel 2

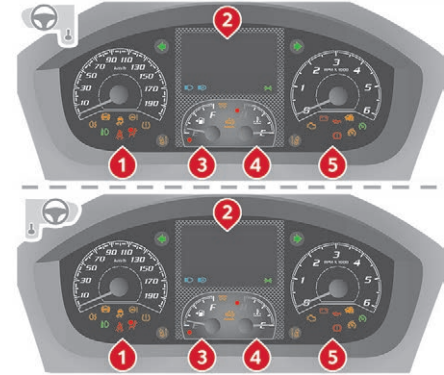

1. Vitezometru (mile/h sau km/h).
2. Afișaj.
3. Indicator de nivel de carburant.
4. Temperatura lichidului de răcire.
5. Turometru (rot/min x 1.000).

Afișaj nivel 2

1:04	/i\	Trip A
17°C	Distance A 205.2	
▲ SHIFT	2	123456

În partea stângă:

- Ora,
- Temperatura exterioară,
- Martori de avertizare/indicatori,
- Regulator sau limitator de viteză.

În partea dreaptă:

- Data,
- Indicator de întreținere,
- Calculator de bord (autonomie, consum etc.),
- Mesaje de avertizare,
- Mesaje privind starea sistemului,
- Configurarea vehiculului,
- Poziție verticală proiectoare,
- Kilometri/mile parcurse.

Luminozitate la postul de conducere

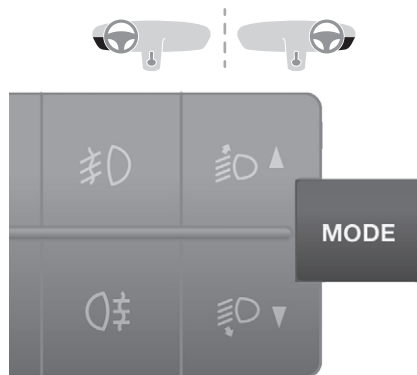

Luminozitatea postului de conducere poate reglată apăsând pe butonul MODE, cu luminile de poziție pornite.

Pentru mai multe informații despre **Configurarea vehiculului**, consultați secțiunea corespunzătoare.

Martori luminoși

Indicatoare vizuale care anunță șoferul că un sistem funcționează (lumini indicatoare de funcționare sau de dezactivare) sau că a apărut o defecțiune (martori de avertizare).

La cuplarea contactului

Unii martori de avertizare se aprind timp de câteva secunde, la cuplarea contactului vehiculului.

Imediat după pornirea motorului, acești martori trebuie să se stingă.

Dacă nu se sting, consultați martorul de avertizare respectiv înainte de a porni la drum.

Avertizări asociate

Anumiți martori de avertizare se pot aprinde într-unul din următoarele moduri: fix (continuu) sau intermitent.

Numai corelarea tipului de lumină cu starea de funcționare a vehiculului permite decizia dacă situația este normală sau dacă a apărut o defecțiune.

În caz de defecțiune, aprinderea martorului poate fi însoțită de un semnal sonor și/sau de un mesaj.

Martori de avertizare

Atunci când motorul este pornit sau vehiculul este în mișcare, aprinderea unuia dintre următorii martori indică apariția unei defecțiuni ce necesită intervenția șoferului.

Orice anomalie care determină aprinderea unui martor de avertizare necesită un diagnostic suplimentar, cu ajutorul mesajului asociat.

Dacă întâmpinați probleme, contactați un dealer CITROËN sau un Service autorizat.



Martori de funcționare

Aprinderea unuia dintre următorii martori de avertizare confirmă faptul că sistemul respectiv este pornit.

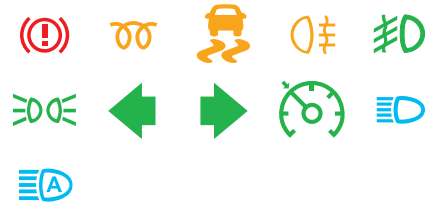











Indicatoare de dezactivare





Dacă se aprinde acest indicator, acest lucru confirmă oprirea voluntară a sistemului corespunzător.





Aprinderea matorului poate fi însoțită de un semnal sonor și de afișarea unui mesaj.













Martor de avertizare/ indicator	Stare	Cauză	Acțiuni/Observații
Martori de avertizare roșii			
	Temperatura lichidului de răcire	Pe H în zona roșie a indicatorului. Continuu, cu acul în zona roșie.	Temperatură prea ridicată a lichidului de răcire și/sau o creștere anormală a temperaturii. Opriți-vă și decuplați contactul. Lăsați să se răcească circuitul. Verificați vizual nivelul lichidului. Pentru mai multe informații despre Verificarea nivelurilor , consultați secțiunea corespunzătoare. Dacă nivelul este insuficient, completați. Dacă nivelul este corect, apelați la un dealer CITROËN sau la un Service autorizat.
	Presiunea uleiului de motor	Intermitent, câteva secunde, cu un mesaj pe afișaj. Aprins temporar sau continuu, când motorul este pornit.	Degradare pronunțată a calității uleiului de motor. Nivel redus de ulei sau o anomalie majoră. Imediat ce este posibil, schimbați uleiul din motor. După o a doua avertizare, performanțele motorului vor fi limitate. Opriți-vă și decuplați contactul. Verificați manual nivelul lichidului. Pentru mai multe informații despre Verificarea nivelurilor , consultați secțiunea corespunzătoare. Dacă nivelul este insuficient, completați. Dacă nivelul este corect, apelați la un dealer CITROËN sau la un Service autorizat.
	Încărcarea bateriei	Continuu. Luminează continuu sau intermitent, în ciuda verificărilor.	O defecțiune la circuitul de încărcare sau la baterie. Defecțiune a sistemului de aprindere sau de injectare. Verificați bornele bateriei. Pentru mai multe informații despre Baterie , consultați secțiunea corespunzătoare. Apelați la un dealer CITROËN sau la un Service autorizat pentru a efectua o verificare.
	Detectarea deschiderii	Continuu.	Una dintre închiderile vehiculului nu este închisă corect. Verificați închiderea ușilor de la cabină, a ușilor laterale și spate, precum și a capotei motorului.









Martor de avertizare/ indicator	Stare	Cauză	Ațiuni/Observații
 Direcție asistată	Continuu, însoțit de un semnal sonor și de un mesaj pe afișaj.	Direcția asistată este defectă.	Vehiculul păstrează sistemul de direcție clasic, fără asistare. Apelați la un dealer CITROËN sau la un Service autorizat pentru a efectua o verificare.
 Airbag frontal/ lateral	Intermitent sau continuu.	Defecțiune a unui airbag sau a unui dispozitiv de pretensionare al centurii de siguranță.	Apelați la un dealer CITROËN sau la un Service autorizat pentru a efectua o verificare. Pentru mai multe informații despre Airbaguri , consultați secțiunea corespunzătoare.
 Centură de siguranță necuplată	Continuu, apoi intermitent.	Șoferul nu și-a cuplat centura de siguranță.	Trageți centura, apoi introduceți catarama în dispozitivul de cuplare.
	Însoțit de un semnal sonor și apoi rămâne aprins continuu.	Vehiculul rulează, șoferul nu și-a cuplat centura.	Verificați cuplarea trăgând de centură.
 Suspensie pneumatică	Continuu.	Sistemul este defect.	Apelați la un dealer CITROËN sau la un Service autorizat pentru a efectua o verificare.
 Frână de staționare	Continuu.	Frâna de staționare este acționată sau eliberată incomplet.	Eliberați frâna de staționare pentru a stinge martorul, ținând piciorul pe pedala de frână.
 Nivelul lichidului de frână	Continuu.	Nivelul lichidului este insuficient.	Completați cu un lichid aprobat de CITROËN.
	Luminează continuu, deși nivelul lichidului este corect.		Trebuie să opriți vehiculul imediat ce puteți face acest lucru în siguranță. Parcați, decuplați contactul și apelați la un dealer CITROËN sau la un Service autorizat.







Martor de funcționare		Stare	Indică	Acțiuni/comentarii
	Repartitor electronic de frânare	Continuu.	Sistemul este defect.	Trebuie să opriți vehiculul imediat ce puteți face acest lucru în siguranță. Contactați un dealer CITROËN sau un Service autorizat.
Martori de avertizare portocalii				
	Antiblocare roți (ABS)	Continuu.	Sistemul de antiblocare a roților este defect.	Vehiculul păstrează frânarea clasică. Rulați prudent, cu viteză moderată și contactați de urgență un dealer CITROËN sau un Service autorizat.
	Întreținere	Temporar aprins.	Există defecțiuni minore	Contactați un dealer CITROËN sau un Service autorizat.
		Continuu, însoțit de un mesaj pe afișaj.	Există defecțiuni majore.	Notați mesajul de avertizare și apelați la un dealer CITROËN sau la un Service autorizat.
	Plăcuțe de frână	Continuu.	Plăcuțele de frână din față sunt uzate.	Solicitați unui dealer CITROËN sau unui Service autorizat să schimbe plăcuțele de frână.
	CDS/ASR	Intermitent.	În funcțiune.	Sistemul optimizează tracțiunea și permite îmbunătățirea stabilității direcționale a vehiculului.
		Continuu, însoțit de un semnal sonor și de un mesaj pe afișaj.	Defecțiune a sistemului sau a asistării la pornirea în rampă.	Contactați un dealer CITROËN sau un Service autorizat.
		Continuu.	Defecțiune a sistemului Control Intelligent al Tracțiunii.	Pentru mai multe informații despre Controlul dinamic de stabilitate sau despre Sistemul de antipatinare a roților , consultați secțiunile corespunzătoare.

Martor de avertizare/ indicator		Stare	Cauză	Acțiuni/Observații
	Filtru de particule (Diesel)	Continuu.	Regenerarea filtrului de particule.	Se recomandă să lăsați motorul în funcțiune până la stingerea matorului, pentru ca regenerarea să se poată termina. Pentru mai multe informații despre Verificarea nivelurilor , consultați secțiunea corespunzătoare.
	Sistem de diagnosticare a motorului	Continuu.	A fost detectată o defecțiune a motorului sau a sistemului antipoluare (EOBD). EOBD (European On Board Diagnosis) este un sistem european de diagnosticare, care respectă, printre altele, normele de emisii de: <ul style="list-style-type: none"> - CO (monoxid de carbon), - HC (hidrocarburi neare), - NOx (oxizi de azot) detectați de senzorii de oxigen plasați după catalizatoare, - particule. 	Apelați la un dealer CITROËN sau la un Service autorizat pentru a efectua o verificare.
	Detectare pneu dezumflat	Continuu.	Un pneu este dezumflat sau are pană.	Opriți-vă și decuplați contactul. Înlocuiți sau reparați roata.
		Continuu, însoțit de matorul de întreținere.	Un senzor defect.	Apelați la un dealer CITROËN sau la un Service autorizat pentru a efectua o verificare.

Martor de avertizare/ indicator	Stare	Cauză	Acțiuni/Observații
 Avertizare de părăsire involuntară a benzii de rulare	Intermitent, însoțit de un semnal sonor.	Părăsire involuntară a benzii de rulare în partea stângă.	Rotiți volanul în direcția opusă, pentru a reveni la traiectoria corectă.
	Continuu, însoțit de un semnal sonor.	Sistemul de avertizare la părăsirea involuntară a benzii este defect.	Curățați parbrizul. Dacă problema persistă, apelați la un dealer CITROËN sau la un Service autorizat pentru a verifica sistemul.
 Imobilizare electronică	Continuu.	Cheia de contact introdusă nu este recunoscută. Pornirea este imposibilă.	Folosiți altă cheie și duceți cheia defectă la un dealer CITROËN, pentru verificări. Pentru mai multe informații despre Siguranța antifurt , consultați secțiunea corespunzătoare.
	Aprins timp de aproximativ 10 secunde, la cuplarea contactului.	Declanșarea alarmei.	Apelați la un dealer CITROËN sau la un Service autorizat pentru a verifica starea încuietorilor.
 Apă în filtrul de motorină	Continuu, însoțit de un mesaj pe afișaj.	Apă în filtrul de carburant.	Curățați filtrul la un dealer CITROËN sau la un Service autorizat. Pentru mai multe informații despre Verificarea nivelurilor , consultați secțiunea corespunzătoare.
AdBlue	Continuu, însoțit de un mesaj pe afișaj.	Diminuare a autonomiei de rulare.	Completați de urgență cu AdBlue. Pentru mai multe informații despre sistemul AdBlue® , consultați secțiunea corespunzătoare.

Martor de avertizare/ indicator	Stare	Cauză	Acțiuni/Observații
 <p>Nivel redus de carburant</p>	Continuu, cu acul în zona E.	Se utilizează rezerva de carburant.	Alimentați cu carburant fără întârziere. Evaluarea rezervei de carburant este un parametru care depinde de stilul de conducere, de profilul drumului, de condițiile climatice și de numărul de kilometri parcurși de la aprinderea matorului.
	Intermitent.	Sistemul este defect.	Contactați un dealer CITROËN sau un Service autorizat.
 <p>Preîncălzitor Diesel</p>	Continuu.	Condițiile meteorologice impun utilizarea preîncălzirii.	Așteptați stingerea matorului înainte de a porni motorul.
 <p>Lumini de ceață spate</p>	Continuu.	Butonul MODE de pe planșa de comandă este acționat.	Selectare manuală. Luminile de ceață funcționează numai dacă sunt aprinse cele de întâlnire. Nu uitați să le stingeți dacă vizibilitatea este normală.
Martori de avertizare verzi			
 <p>Semnalizator de direcție stânga</p>	Intermitent, însoțit de un semnal sonor.	Schimbare de direcție folosind maneta de comandă a luminilor.	Deplasați maneta în jos.
 <p>Semnalizator de direcție dreapta</p>	Intermitent, însoțit de un semnal sonor.	Schimbare de direcție folosind maneta de comandă a luminilor.	Deplasați maneta în sus.
 <p>Proiector anticeață față</p>	Continuu.	Butonul MODE de pe planșa de comandă este acționat.	Selectare manuală. Luminile de ceață funcționează numai dacă sunt aprinse cele de întâlnire.

Martor de avertizare/ indicator	Stare	Cauză	Acțiuni/Observații	
	Regulator de viteză	Continuu.	Regulatorul de viteză este selectat.	Selectare manuală.
	Lumini de întâlnire	Continuu.	O selecție manuală.	Rotiți inelul manetei de comandă a luminilor în poziția a doua.
Martori de avertizare albaștri				
	Lumini de drum	Continuu.	Maneta de comandă a luminilor a fost trasă spre dvs.	Trageți de manetă pentru a reveni la luminile de întâlnire.
	Lumini de drum automate	Continuu.	Această funcție se activează în meniul „MODE”.	Aprinderea și stingerea luminilor de drum se face automat, în funcție de condițiile de drum și de trafic. Pentru mai multe informații despre Configurare vehicul , consultați secțiunea corespunzătoare.
Martor de avertizare aprins pe afișaj	Afișaj	Indică	Acțiuni/comentarii	
 	Temperatură/polei	Martor de avertizare de polei, martorul de temperatură luminează intermitent, însoțit de afișarea unui mesaj pe ecran.	Condiții meteorologice care favorizează apariția poleiului pe șosea.	Conduceți cu mare atenție și nu frânați brusc.
 	Data/ora	Setarea datei și a orei.	Configurare prin meniul „MOD”.	Pentru mai multe informații despre Configurare vehicul , consultați secțiunea corespunzătoare.

Martor de avertizare aprins pe afișaj		Afișaj	Indică	Acțiuni/comentarii
	Poziție verticală proiectoare	Reglarea proiectoarelor pe verticală.	O poziție, de la 0 la 3, în funcție de greutatea transportată.	Reglați cu butoanele de pe panoul de comandă MODE.
	Cheie de întreținere	Un simbol de cheie de întreținere care rămâne aprins.	Se apropie data reviziei.	Consultați lista de verificări din planul de întreținere al constructorului, apoi efectuați vizita de întreținere.
	Stop & Start	Continuu.	La oprirea vehiculului (semafor roșu, ambuteiaje etc.), sistemul Stop & Start a trecut motorul în modul STOP.	Imediat ce doriți să porniți din nou, martorul de avertizare se stinge și motorul repornește automat în modul START.
		Intermitent câteva secunde, apoi se stinge.	Modul STOP nu este momentan disponibil.	Pentru mai multe informații despre Stop & Start , consultați secțiunea corespunzătoare.
	Indicator de schimbare de treaptă	Săgeată în sus.	Se poate cupla următoarea treaptă de viteză.	Pentru mai multe informații despre indicatorul de schimbare a treptei , consultați secțiunea corespunzătoare.
	Limitator de viteză	Continuu.	Limitatorul de viteză este pornit.	Selectare manuală. Pentru mai multe informații despre Limitatorul de viteză , consultați secțiunea corespunzătoare.
		Continuu în poziția „OFF” (Oprit).	Limitatorul de viteză este selectat, dar inactiv.	

Indicatoare

Informații despre întreținere

Cheie care simbolizează informațiile de întreținere și este afișată timp de câteva secunde de la cuplarea contactului. Afișajul vă informează când trebuie făcută următoarea revizie, prevăzută de documentul plan de întreținere al constructorului.



Această informație se determină în funcție de numărul de kilometri parcurși de la revizia precedentă.

Nivelul uleiului de motor

În funcție de motorizare, în continuare apare nivelul uleiului din motor, gradat de la 1 (Min.) la 5 (Max.).

Dacă nu este afișată nicio gradație, nivelul de ulei este insuficient; este imperativă completarea cu ulei, pentru a evita deteriorarea motorului.

Pentru ca măsurarea acestui nivel să fie precisă, vehiculul trebuie să fie oprit pe teren orizontal, cu motorul oprit de cel puțin 30 de minute.

i Dacă aveți dubii, verificați nivelul cu joja de ulei.
Pentru mai multe informații despre **Verificarea nivelurilor**, consultați secțiunea corespunzătoare.



După câteva secunde, afișajul revine la funcțiile sale obișnuite.

Calitatea uleiului de motor



Acest mator de avertizare luminează intermitent și, dacă vehiculul este echipat cu această funcție, la fiecare pornire a motorului este afișat un mesaj: sistemul a detectat o degradare a uleiului de motor. Schimbați cât mai repede uleiul.



Acest al 2-lea mator de avertizare, cuplat cu primul, se aprinde pe tabloul de bord dacă nu a fost efectuat schimbul de ulei, iar degradarea uleiului a depășit un nou prag. Dacă acest mator de avertizare se aprinde la intervale regulate, efectuați urgent schimbul de ulei.

i La motorizările HDi 3,0 l, turația motorului este restricționată la 3.000 rot/min, apoi la 1.500 rot/min atât timp cât nu se realizează schimbul de ulei. Schimbați uleiul pentru a evita orice deteriorare.

Resetarea informațiilor de întreținere

Aprinderea intermitentă continuă a acestui mator este oprită de un Service autorizat folosind un instrument de diagnosticare, după fiecare revizie.

Dacă ați efectuat personal revizia vehiculului, trebuie să reseați indicatorul de întreținere după cum urmează:

- ☞ introduceți cheia de contact în contactor,
- ☞ rotiți cheia în poziția **RUN**,
- ☞ apăsați simultan pedalele de frână și de accelerație mai mult de 15 secunde.

i Consultați lista de verificări din planul de întreținere al constructorului primit la livrarea vehiculului.

Citirea informațiilor de întreținere

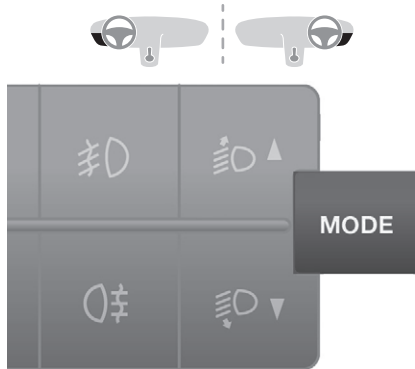

Pentru a accesa în orice moment indicatorul de întreținere, apăsați scurt pe butonul **MODE**. Utilizați săgețile sus/jos pentru a vizualiza informațiile legate de interval și de uzură ale uleiului de motor. Apăsați din nou pe butonul **MODE** pentru a reveni la diferitele meniuri ale afișajului. Mențineți apăsat acest buton pentru a reveni la pagina de pornire.

Meniu...	Alegere...	Vă permite să...
Service	Service (km/mile până la revizie)	Afișarea numărului de kilometri/mile ce rămân de parcurs până la următoarea revizie.
	Schimb de ulei (km/mile până la schimbul de ulei)	Afișarea numărului de kilometri/mile până la următorul schimb de ulei.

i Pentru mai multe informații despre **Configurarea vehiculului**, consultați secțiunea corespunzătoare.

Temperatura lichidului de răcire

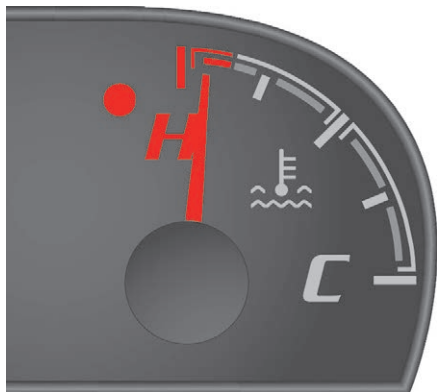

Acul este poziționat între C (rece) și H (cald): funcționare normală.

În condiții grele de utilizare sau condiții climatice calde, acul se poate apropia de gradațiile roșii.

Dacă acul intră în zona roșie sau dacă martorul de avertizare se aprinde:

- opriți imediat și decuplați contactul. Ventilatorul poate continua să funcționeze un anumit interval, până la aproximativ 10 minute.
- așteptați răcirea motorului, pentru a verifica nivelul, iar dacă este nevoie completați-l.

Recomandări:

Atenție, circuitul agentului de răcire este sub presiune!

Pentru a evita orice risc de arsură, utilizați o lavetă pentru a deșuruba capacul cu două ture, pentru a permite scăderea presiunii. Când presiunea a scăzut, îndepărtați capacul pentru a verifica nivelul și completați cu lichid.

! Dacă acul rămâne în zona roșie, contactați un dealer CITROËN sau un Service autorizat.

i Verificați regulat nivelul lichidului de răcire. Pentru mai multe informații despre **Verificarea nivelurilor**, consultați secțiunea corespunzătoare.

Indicator de nivel de carburant



Nivelul de carburant este verificat la fiecare cuplare a contactului.

Indicatorul de nivel se poziționează la:

- **F (plin):** rezervorul este plin.
- **E (gol):** se utilizează rezerva, indicatorul privind nivelul minim este aprins permanent.

La aprinderea indicatorului de alarmă, rezerva este de aproximativ:

- 10 litri în cazul rezervoarelor de 60 și de 90 de litri,
 - 12 litri în cazul rezervoarelor de 120 de litri.
- Opțional sunt disponibile rezervoare de diferite capacități:
- 60 litri (toate motorizările),
 - 120 litri (cu excepția motorizării Euro 6).

i Pentru mai multe informații despre **Carburant**, consultați secțiunea corespunzătoare.

Indicatoare de autonomie AdBlue®

Dacă s-a ajuns la rezerva din rezervorul de AdBlue® sau s-a detectat o defecțiune a sistemului de depoluare SCR, la cuplarea contactului se afișează o estimare a distanței care se mai poate parcurge până când sistemul va împiedica pornirea motorului.

În cazul detectării simultane a unei defecțiuni și a unui nivel redus de AdBlue®, se afișează autonomia mai mică.

În cazul riscului ca motorul să nu mai pornească din cauza lipsei de AdBlue®

! Imobilizatorul electronic impus de lege se activează automat, imediat după golirea rezervorului de AdBlue®.

Autonomie de peste 2.400 km

La cuplarea contactului, pe tabloul de bord nu se afișează automat nicio informație despre autonomie.

Autonomie cuprinsă între 2.400 și 600 km



Imediat după atingerea pragului de 2.400 km, se aprinde acest maror de avertizare, însoțit de un mesaj temporar, care indică autonomia, exprimată în kilometri sau mile, înainte de a bloca pornirea motorului.

La fiecare cuplare a contactului se va emite o avertizare și un semnal sonor. S-a atins nivelul de rezervă; se recomandă completarea, imediat ce este posibil.

i Pentru mai multe informații despre AdBlue® (motorizări BlueHDi) și în mod deosebit despre completare, consultați secțiunea corespunzătoare.

Autonomie sub 600 km



Imediat după atingerea pragului de 600 km, se aprinde acest maror de avertizare, însoțit de un mesaj care indică autonomia rămasă, exprimată în kilometri sau mile, înainte de a bloca pornirea motorului.

Avertizarea va fi repetată la fiecare 50 km, cu actualizarea autonomiei.

La fiecare cuplare a contactului se va emite o avertizare și un semnal sonor.

Este esențial să completați cât mai curând posibil și înainte de golirea completă a rezervorului. În caz contrar, nu veți mai putea porni vehiculul.

i Pentru mai multe informații despre AdBlue® (motorizări BlueHDi) și în mod deosebit despre completare, consultați secțiunea corespunzătoare.

Până provocată de lipsa de AdBlue®

A fost atinsă autonomia de 0 km: rezervorul de AdBlue® este gol. Dispozitivul prevăzut de lege împiedică pornirea motorului. Dacă nu se adaugă lichid AdBlue® în rezervorul special, vehiculul rămâne imobilizat.

! Pentru a putea reporni motorul, trebuie să completați cu cel puțin 4 litri de AdBlue®. Pentru completarea cu lichid, puteți apela la un dealer CITROËN sau la un Service autorizat.

! Pentru mai multe informații despre **AdBlue® (motorizări BlueHDi)** și în mod deosebit despre completare, consultați secțiunea corespunzătoare.

În cazul unei defecțiuni la sistemul antipoluare SCR

Detectarea



Se aprinde matorul Autodiagnosticare.

La fiecare cuplare a contactului, semnalul sonor și mesajul afișat confirmă un defect al sistemului antipoluare.

Dacă este vorba despre un defect temporar, avertizarea va dispărea imediat ce nivelul emisiilor de noxe revine la un nivel conform cu standardele.

! În schimb, dacă matorul este aprins și după ce ați parcurs 50 km, defecțiunea este confirmată.

La 400 km parcurși după această confirmare se va activa automat un dispozitiv de imobilizare electronică a motorului.

Contactați de urgență un dealer CITROËN sau un Service autorizat.

Defecțiune confirmată



În afară de semnalele precedente, autonomia autorizată va fi afișată pe tabloul de bord, în kilometri sau în mile. Avertizarea va fi reluată la intervale de 30 de secunde, cu actualizarea autonomiei. Contactați de urgență un dealer CITROËN sau un Service autorizat. Riscați să nu mai puteți porni vehiculul.

Pornirea va fi împiedicată peste 400 de km



La fiecare încercare de pornire se activează avertizarea și se afișează mesajul de pornire împiedicată.

Pentru a putea reporni motorul, trebuie să apelați la un dealer CITROËN sau la un Service autorizat.

Configurarea vehiculului

Prin panoul de comandă MODE

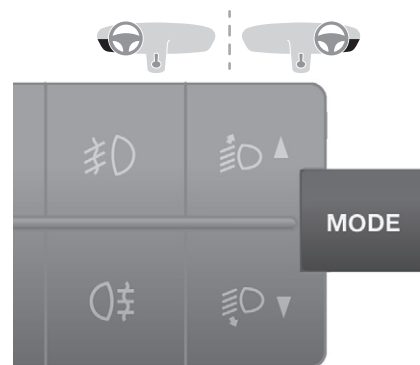

Acest panou de comandă permite accesul la meniurile prin care se personalizează anumite sisteme ale vehiculului.



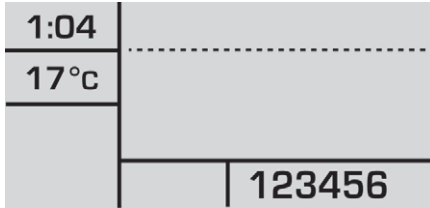

Informațiile corespunzătoare apar pe ecranul tabloului de bord.

Limbile disponibile sunt: italiană, engleză, germană, franceză, spaniolă, portugheză, olandeză, portugheză braziliană, poloneză, rusă, turcă și arabă.

Dacă vehiculul este echipat cu sistem audio, aveți acces la toate meniurile.

Dacă vehiculul este echipat cu sistem audio cu ecran tactil, unele meniuri sunt accesibile doar prin intermediul panoului de comenzi al sistemului audio.

! Din motive de siguranță, unele meniuri nu sunt disponibile decât cu contactul decuplat.

MODE

Butonul MODE permite:

- accesarea meniurilor și a submeniurilor,
- confirmarea selecțiilor într-un meniu,
- ieșirea din meniuri.

MODE

Mențineți apăsat acest buton pentru a reveni la pagina de pornire.



Acest buton permite:

- parcurgerea meniului în sus,
- creșterea unei valori.



Acest buton permite:

- parcurgerea meniului în jos,
- diminuarea unei valori.

Meniu... M ▲ ▼	Apăsați...	Submeniu...	Apăsați...	Alegere...	Confirmare și ieșire	Vă permite să...	
1 Luminozitate	M			▲ Creștere	M	Reglați luminozitatea terminalului și a postului de conducere (cu luminile de poziție pornite).	
				▼ Diminuare			
2 Semnal sonor viteză	M	▲ ON	M	▲ Creștere	M	Activarea/dezactivarea semnalului sonor care indică depășirea vitezei programate și selectarea vitezei.	
				▼ Diminuare			
		▼ OFF					
3 Senzor de faruri	M			▲ Creștere	M	Reglarea sensibilității senzorului de luminozitate (de la 1 la 3), ceea ce influențează farurile	
				▼ Diminuare			
4 Activare Traseu B	M			▲ ON	M	Afișarea celei de-a doua distanțe „Traseu B”.	
				▼ OFF			
5 Panouri	M			▲ ON	M	Activarea/dezactivarea funcției de citire a panourilor rutiere.	
				▼ OFF			
6 Setare oră (Oră)	M	▼ Ore/minute	M	▲ Creștere	M	Configurarea ceasului.	
		▲		▼ Diminuare			
		▲ Format		M	▲ 24 ore	M	Alegerea modului de afișare a ceasului.
		▼			▼ 12 ore		
7 Setare dată	M	An/Lună/Zi	M	▲ Creștere	M	Setarea datei.	
				▼ Diminuare			

Meniu... M ▲ ▼	Apăsați...	Submeniu...	Apăsați...	Alegere...	Confirmare și ieșire	Vă permite să...
8 Autoblocare	M			▲ ON	M	Activarea/dezactivarea blocării automate a ușilor la viteze mai mari decât aproximativ 20 km/h
				▼ OFF		
9 Unitate de măsură (Unitate)	M	▲ Distanță	M	▲ km	M	Selectarea unității de afișare a distanțelor.
				▼ mile		Selectarea unității de afișare a consumului de carburant.
		Consum de carburant	M	▲ km/l		Selectarea unității de afișare a temperaturii.
				▼ l/100 km		Selectarea unității de afișare a presiunii în pneuri.
		Temperatură	M	▲ °C		▲ psi
				▼ °F		
		▼ Presiuni în pneuri	M	▼ kPa		
10 Limbi	M			▲ ▼ Lista limbilor disponibile	M	Alegerea limbii de afișare.
11 Volumul anunțurilor (Semnal)	M			▲ Creștere	M	Creșterea/diminuarea volumului anunțurilor sau a semnalului sonor de avertizare.
				▼ Diminuare		

Meniu... M ▲ ▼	Apăsați...	Submeniu...	Apăsați...	Alegere...	Confirmare și ieșire	Vă permite să...
12 Service	M			▲ Service (km/mile până la revizie)	M	Afișarea numărului de kilometri/mile până la următoarea revizie.
				▼ Schimb de ulei (km/mile până la schimbul de ulei)		Afișarea numărului de kilometri/mile până la următorul schimb de ulei
13 Lumini de zi	M			▲ ON	M	Aprinderea/stingerea luminilor de zi.
				▼ OFF		
14 Comutare automată lumini de drum	M			▲ ON	M	Activarea/dezactivarea funcției de comutare automată a luminilor de drum.
				▼ OFF		
15 Airbag de pasager (BAG P)	M	▲ ON	M	▲ Da	M	Activarea airbagului de pasager.
				▼ Nu		Dezactivarea airbagului de pasager.
		▼ OFF		▲ Da		
				▼ Nu		
16 Ieșire din meniu					M	Ieșire din meniu. O apăsare pe săgeata de jos vă aduce la primul meniu.

Prin ecranul tactil al sistemului audio



Acest panou de comenzi al sistemului audio, situat în centrul planșei de bord, permite accesarea meniurilor de personalizare a unor echipamente.

Informațiile corespunzătoare apar pe ecranul tactil.

Sunt disponibile nouă limbi: germană, engleză, spaniolă, franceză, italiană, olandeză, poloneză, portugheză, turcă.

Din motive de siguranță, unele meniuri nu sunt disponibile decât cu contactul decuplat.



Cu ajutorul acestui buton de pe panoul de comandă puteți accesa meniul „Reglaje”.



Cu ajutorul acestui buton de pe ecran puteți să reveniți la meniul anterior sau puteți crește o valoare.



Cu ajutorul acestei taste de pe ecran puteți derula în jos un meniu sau puteți diminua o valoare.

Meniu „Reglaje”

1. „Afișaj”.
2. „Comenzi vocale”.
3. „Ora și data”.
4. „Siguranță/Asistență”.
5. „Iluminat”.
6. „Uși & blocare”.
7. „Audio”.
8. „Telefon/Bluetooth”.
9. „Setări radio”.
10. „Restaurare setări” pentru a reveni la parametrii din uzină.
11. „Ștergere date pers.” pentru a șterge toate datele personale legate de echipamentul Bluetooth din sistemul audio.



Pentru mai multe informații despre sistemul audio, telefon, radio și navigație, consultați secțiunile corespunzătoare.



Parametrii submeniurilor 4, 5 și 6 variază în funcție de echipamentele instalate pe vehicul.

Din submeniul „Afișaj”, puteți:

- selecta „Limbile” și alege una dintre limbile menționate mai sus,
- selecta „Unitate de măsură” și seta unitățile pentru consum (l/100 km, mpg), distanțe (km, mile) și temperaturi (°C, °F),
- selecta „Afișaj Traseu B” pentru activarea sau dezactivarea traseului B din calculatorul de bord.

Din submeniul „Siguranță/Asistență”, puteți:

- selecta „Parkview Camera”, apoi „Camera video de marșarier” pentru a o activa sau dezactiva (pornit, oprit),
- selecta „Parkview Camera”, apoi „Întârziere cameră” pentru a activa sau dezactiva menținerea afișajului timp de 10 secunde sau până la 18 km/h (pornit, oprit),
- selecta „Panou rutier” pentru a-l activa sau dezactiva (pornit, oprit),
- selecta „Airbag de pasager” pentru a-l activa sau dezactiva (pornit, oprit).

Din submeniul „Iluminat”, puteți:

- selecta „Lumini de zi”, pentru a le activa sau dezactiva (pornit, oprit),
- selecta „Lumini de drum automate” pentru a activa sau dezactiva funcția (pornit, oprit),
- selecta „Senzor de faruri”, pentru a-i regla sensibilitatea (1, 2, 3).

Din submeniul „Uși & blocare deschideri”, puteți:

- selecta „Închidere automată”, pentru a o activa sau dezactiva (pornit, oprit).

Setarea datei și a orei

Prin panoul de comandă MODE

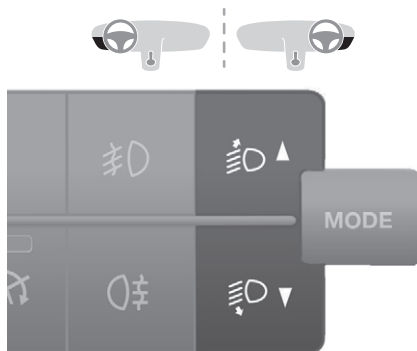

- ☞ Apăsăți butonul „MODE”.
- ☞ Selectați meniul „Setare oră” pentru a seta ora și formatul de oră (24 h sau 12 h).
Selectați meniul „Setare dată” pentru a seta ziua, luna și anul.

Pentru mai multe informații despre **Configurare vehicul**, consultați secțiunea corespunzătoare.

Prin ecranul tactil al sistemului audio

Din submeniul „Ora și data” puteți:

- ☞ să selectați „Reglarea orei și a formatului” pentru a seta ora, minutele, secunde și pentru a alege formatul (24 h, 12 h cu am sau pm),
- ☞ să selectați „Reglarea datei” pentru a seta ziua, luna și anul.

! Pentru a putea regla ora manual, opțiunea „Sincronizare oră” trebuie să fie dezactivată (Off).

Calculator de bord

Informații despre deplasarea curentă (autonomie, consum instantaneu de carburant, consum mediu de carburant etc.).

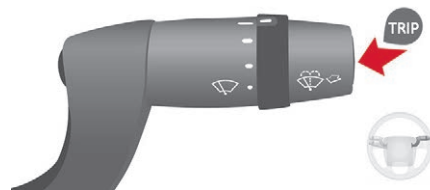

- ☞ Când parcursul este afișat, apăsați butonul **TRIP** de la capătul manetei de comandă a ștergătoarelor.

Autonomie

Indică distanța care mai poate fi parcursă cu carburantul din rezervor, calculată în funcție de consumul mediu din ultimii kilometri parcuși.

Distanța A

Indică distanța parcursă de la ultima aducere la zero a calculatorului de bord.

Consum mediu A

Aceasta este cantitatea medie de carburant consumat de la ultima aducere la zero a calculatorului.

Consum instantaneu A

Este cantitatea medie de carburant consumat de câteva secunde.

Viteza medie A

Este viteza medie calculată de la ultima aducere la zero a calculatorului de bord (cu contactul cuplat).

Durată traseu A

Indică timpul cumulată de la ultima aducere la zero a calculatorului de bord.

Dacă opțiunea de traseu B (TRIP B) este activată în meniul **MODE**:

- Distanța B
- Consum mediu B
- Viteza medie B
- Durată traseu B

Când discul este introdus în aparat toate informațiile pot fi:

- afișate pe ecranul tahografului,
- imprimate,
- transferate pe un suport de stocare extern, printr-o interfață de conectare.

Pentru mai multe informații, consultați documentele furnizate de producătorul tahografului.

■ Dacă vehiculul este echipat cu un tahograf și urmează să staționeze peste 5 zile, este recomandat să debransați borna negativă (-) a bateriei (situată sub podeaua din partea stângă, în cabină).

Tahograf



Dacă vehiculul este dotat cu tahograf, acesta vă permite să memorați în aparat sau pe discul de carton inserat, toate datele cu privire la utilizarea vehiculului.

De exemplu: la plecarea în orice deplasare sau la schimbarea șoferului.

Cheia



Aceasta permite blocarea și deblocarea ușilor vehiculului, deschiderea și închiderea bușonului de rezervorului de carburant, precum și pornirea și oprirea motorului.

Telecomanda cu 2 butoane



Deblocarea centralizată a deschiderilor



O apăsare a acestei comenzi permite deblocarea simultană a tuturor ușilor vehiculului.

Plafoniera interioară se aprinde temporar și semnalizatoarele de direcție clipesc de două ori. Dacă vehiculul are sistem de alarmă, apăsarea acestei comenzi o dezactivează. Martorul luminos al comenzii de blocare centralizată a deschiderilor, situat pe planșa de bord, se stinge.

Blocarea centralizată a deschiderilor



O apăsare a acestei comenzi permite blocarea simultană a tuturor ușilor vehiculului.

Dacă una dintre uși este deschisă sau nu s-a închis corect, blocarea centralizată nu se realizează. Luminile semnalizatoare de direcție se aprind o dată.

Dacă vehiculul are sistem de alarmă, apăsarea acestei comenzi o activează.



Martorul luminos al comenzii de blocare centralizată, situat pe planșa de bord, se aprinde intermitent.

Telecomanda cu 3 butoane



Deblocarea cabinei



O apăsare a acestei comenzi permite deblocarea deschiderilor cabinei vehiculului.

Plafoniera interioară se aprinde temporar și semnalizatoarele de direcție clipesc de două ori.

Martorul luminos al comenzii de blocare centralizată a deschiderilor, situat pe planșa de bord, se stinge.

Deblocarea spațiului de încărcare



O apăsare a acestei comenzi permite deblocarea ușii laterale și a ușilor din spate ale compartimentului de încărcare.

Luminile semnalizatoare de direcție se aprind de două ori.

Dacă vehiculul are sistem de alarmă, apăsarea acestei comenzi o dezactivează.

Blocarea centralizată a deschiderilor



O apăsare a acestei comenzi permite deblocarea simultană a tuturor ușilor vehiculului, a cabinei și a compartimentului de încărcare.

Dacă una dintre uși este deschisă sau nu s-a închis corect, blocarea centralizată nu se realizează. Luminile semnalizatoare de direcție se aprind o dată.

Dacă vehiculul are sistem de alarmă, apăsarea acestei comenzi o activează.



Martorul luminos al comenzii de blocare centralizată, situat pe planșa de bord, se aprinde intermitent.

Plierea/deplierea cheii

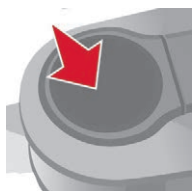

Apăsați acest buton pentru a plia/deplia cheia.

! Dacă nu apăsați butonul, mecanismul se poate deteriora.

Superblocarea



O nouă apăsare a butonului realizează superblocarea.

Ulterior, ușile nu se pot deschide, nici din interior, nici din exterior. Semnalizatoarele de direcție clipesc de trei ori.

! Nu lăsați niciodată pe cineva în interiorul vehiculului când acesta este superblocat.

Înlocuirea bateriei

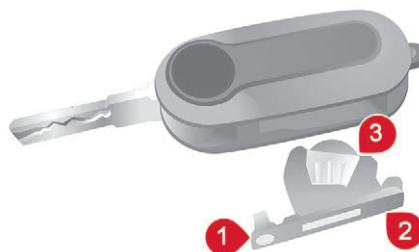

Tip: CR 2032/3 volți.

- ☞ Apăsați butonul pentru a scoate cheia.
- ☞ Rotiți șurubul **1** din poziția lacăt închis spre poziția lacăt deschis, folosind o șurubelniță cu vârf subțire.
- ☞ Deschideți suportul bateriei **2** folosind șurubelnița ca pe o pârgă.

- ☞ Scoateți suportul bateriei și înlocuiți bateria **3** respectând polaritatea.
- ☞ Închideți suportul bateriei **2** din interiorul cheii și blocați-l: rotiți șurubul **1**.

i Dacă bateria nu este de tipul corect, suportul de poate deteriora. Nu folosiți decât baterii identice sau echivalente cu cele recomandate de un dealer CITROËN. Predați bateriile uzate la punctele de colectare autorizate.

Principalele funcții ale cheii

Tip de cheie	Deblocarea cabinei	Blocarea ușilor	Deblocarea ușilor spate
Cheie simplă	Rotire în sens antiorar (pe partea șoferului).	Rotire în sens orar (pe partea șoferului).	-
Cheie cu telecomandă			-
Semnalizare			
Lumini semnalizatoare de direcție	2 clipiri.	1 clipire.	2 clipiri.
Martorul luminos al comenzii de blocare centralizată, pe planșa de bord	Stins.	Luminează continuu timp de aproximativ 3 secunde, apoi intermitent.	Intermitent.

i Utilizarea cheii mecanice în încuietorea ușii șoferului nu permite activarea/dezactivarea alarmei.

Blocare/deblocare din interior

Cabina și spațiul de încărcare

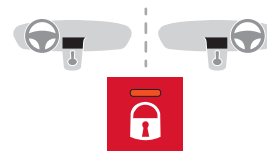

☞ Apăsați acest buton pentru a bloca/debloca ușile cabinei și ale spațiului de încărcare.

Deschiderea ușilor este întotdeauna posibilă din interior.

! Dacă una dintre uși este deschisă sau nu s-a închis corect, blocarea centralizată nu se realizează.

Martorul luminos al comenzii:

- se aprinde când deschiderile sunt blocate și contactul este cuplat,
- apoi clipește la blocarea ușilor vehiculului oprit, cu motorul oprit.

i Acest buton nu declanșează nicio acțiune dacă deschiderile vehiculului sunt blocate sau superblocate din exterior (în funcție de echipare, cu cheia sau cu telecomanda).

! Dacă hotărâți să mergeți cu ușile blocate, trebuie să știți că acest lucru ar putea împiedica accesul echipelor de salvare în caz de urgență.

Spațiu de încărcare

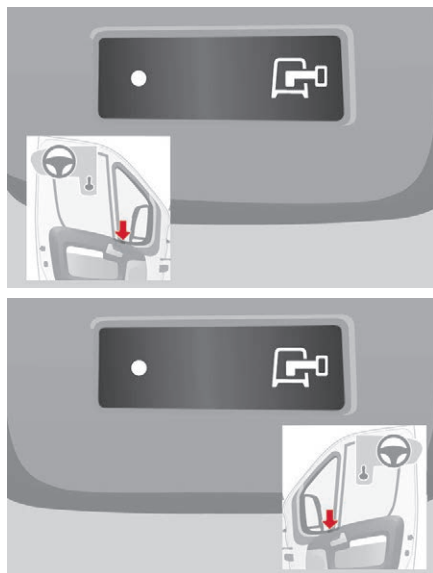

☞ Apăsați acest buton pentru a bloca/debloca ușa laterală și ușile din spate din cabină. Martorul rămâne aprins pe perioada blocării.

Siguranța antiintruziune

La pornirea vehiculului, sistemul blochează automat ușile cabinei și pe cele ale spațiului de încărcare la atingerea a circa 20 km/h. Dacă pe parcurs nu se deschide nicio ușă, blocarea rămâne activă.

Activarea/dezactivarea funcției

Acest sistem poate fi configurat cu butonul

MODE:

☞ În meniul „Închidere automată”, selectați „ON” sau „OFF” (pornit sau oprit).

i Pentru mai multe informații despre **Configurare vehicul**, consultați secțiunea corespunzătoare.

Uși față

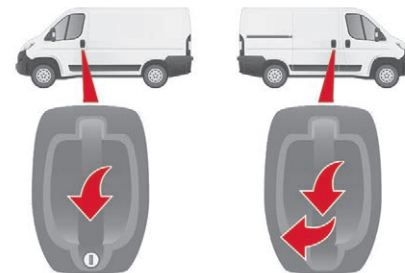

- ☞ Utilizați butonul corespunzător de pe telecomandă sau cheia în încuietoarea ușii șoferului pentru a debloca ușa.
- ☞ Trageți de mâner spre dvs.

Uși laterale culisante

! Aveți grijă să blocați ghidajul din podea, pentru buna culisare a ușii.

Deschidere

Din exterior

- ☞ Trageți mânerul spre dvs., apoi înapoi.

Din interior

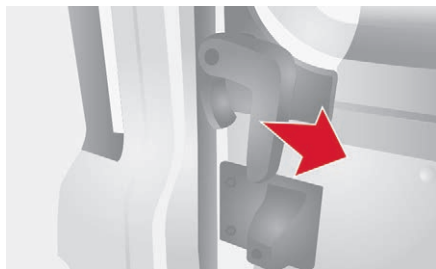

☞ Pentru deblocare și deschidere, trageți mânerul înapoi.

i Pentru a ține ușa laterală culisantă deschisă, deschideți-o complet pentru a bloca dispozitivul situat în partea inferioară a ușii.

! Nu rulați cu ușa laterală culisantă deschisă.

Închidere

Din exterior

☞ Trageți mânerul spre dvs., apoi înainte.

Din interior

☞ Pentru deblocare și închidere, trageți de mâner și culisați ușa.

Uși spate

i Cu vehiculul oprit, la deschiderea ușilor din spate, camera video se activează și transmite imaginea pe ecranul amplasat în cabină.

Deschidere

Din exterior

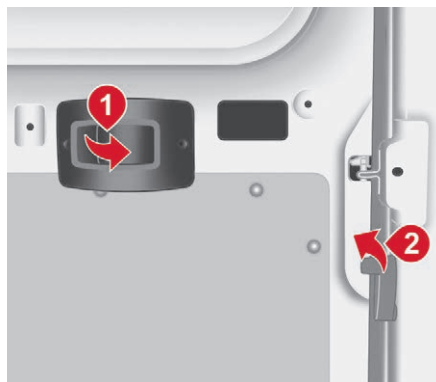

☞ Trageți mânerul spre dvs., apoi trageți pârghia pentru a deschide ușa din stânga. Cele două uși batante se deschid la 96°.

Din interior

- ☞ Trageți mânerul de pe panoul ușii către dvs., apoi apăsați pentru a deschide ușa din dreapta.
- ☞ Împingeți pârghia pentru a deschide ușa din stânga.

! Nu rulați cu o ușă spate deschisă.

Deschidere la 180°

Dacă vehiculul are această opțiune, un sistem de chingi retractabile permite deschiderea de la 96° la 180°.



- ☞ Apăsați butonul de pe panoul ușii pentru a putea deschide mai larg ușa. Chinga va reveni automat în momentul închiderii ușii.

Închidere

- ☞ Pentru a închide, începeți cu ușa din stânga, apoi închideți-o pe cea din dreapta.

Alarmă

Sistem de protecție și de descurajare împotriva furtului și efracției. Dacă este montat pe vehicul, asigură următoarele tipuri de monitorizare:

- Monitorizare de perimetru

Sistemul asigură o protecție perimetrică exterioară, prin senzori de detectare a deschiderilor (uși, capotă) și de continuitate a alimentării electrice,

- Monitorizare antiînclinare

Sistemul controlează modificarea înclinării longitudinale a vehiculului.

Activare

- ☞ Decuplați contactul și ieșiți din vehicul.



- ☞ Apăsați acest buton de pe telecomandă.

După câteva secunde, se activează protecția asigurată de sistemul de alarmă.

Declanșarea alarmei

Acest lucru se semnalează prin declanșarea sirenei și clipirea luminilor semnalizatoare de direcție timp de treizeci de secunde.



Alarma trece apoi în modul de monitorizare, dar declanșarea evenimentului se memorează și este semnalată prin aprinderea marotorului luminos de imobilizare electronică, timp de aproximativ 10 secunde, la cuplarea contactului.

Alarma se declanșează și după întreruperea alimentării electrice, la restabilirea acesteia.

Dezactivarea cu telecomanda



- ☞ Apăsați pe acest buton.

Sistemul se dezactivează la deblocarea deschiderilor vehiculului.

Dezactivarea protecției antiînclinare

(în funcție de motorizare).



- ☞ Apăsați această comandă pentru a dezactiva protecția (de exemplu, în caz de remorcare a vehiculului cu alarma activată).

Protecția rămâne activă până la deblocarea centralizată a ușilor.

Defectarea telecomenzii

- ☞ Deblocați ușile cu cheia în încuietorea ușii. Se declanșează alarma.
- ☞ Cuplați contactul. Identificarea codului cheii va opri alarma.

i Dacă încuiați ușile cu cheia în încuietore, alarma nu se activează.

i Pentru neutralizarea rapidă a sirenei în caz de alarmă falsă:

- ☞ cuplați contactul; identificarea codului cheii va opri alarma,
- ☞ apăsați butonul de deblocare (cabina și cheie) de pe telecomandă.

Pentru a evita declanșarea alarmei, de exemplu, înainte de spălare, blocați vehiculul cu cheia.

Deblocarea deschiderilor vehiculului cu telecomanda dezactivează automat sirena.

Geamuri electrice

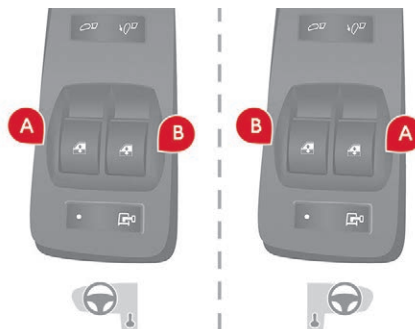

- A.** Comanda geamului șoferului
- B.** Comanda geamului pasagerului

Utilizare manuală

- ☞ Pentru a deschide sau a închide geamul, apăsați sau trageți ușor comutatorul **A/B**, fără a depăși punctul de rezistență. Geamul se oprește imediat ce ați eliberat comutatorul.

Funcționare automată

- ☞ Pentru a deschide sau închide geamul, apăsați pe comanda **A** sau trageți complet, trecând de punctul de rezistență: geamul se deschide sau se închide complet după ce ați eliberat comanda. La o nouă acționare, geamul se oprește.

! Scoateți cheia din contact ori de câte ori părăsiți vehiculul, chiar și pentru o scurtă perioadă de timp.
Dacă geamul întâlnește un obstacol atunci când este acționat, trebuie să-l mișcați în direcția opusă. Apăsați comanda corespunzătoare.
Când șoferul acționează comenzile geamurilor pasagerilor, trebuie să se asigure că nicio persoană nu împiedică închiderea corectă a geamurilor. Șoferul trebuie să se asigure că pasagerii folosesc corect geamurile electrice. Aveți grijă în special de copii atunci când acționați geamurile.

Scaun șofer

! Din motive de siguranță, este imperativ ca reglajele scaunelor să se realizeze numai cu vehiculul în staționare.

Înainte-înapoi

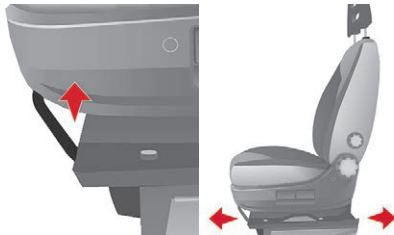

☞ Ridicați comanda și culisați scaunul înainte sau înapoi.

! Înainte de a deplasa scaunul în spate, verificați ca niciun obiect și nicio persoană să nu împiedice cursa acestuia. Există riscul de blocare sau prindere în cazul prezenței pasagerilor pe scaunele din spate sau de blocare a scaunului dacă există obiecte mari așezate pe podea, în spatele scaunului.

Înălțime scaun

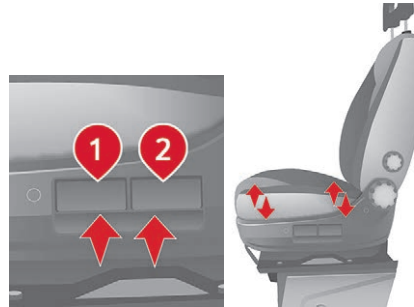

☞ Ridicați mânerul 1 pentru a ridica sau coborî partea din față a scaunului.
☞ Ridicați mânerul 2 pentru a ridica sau coborî partea din spate a scaunului.

Înclinarea spătarului

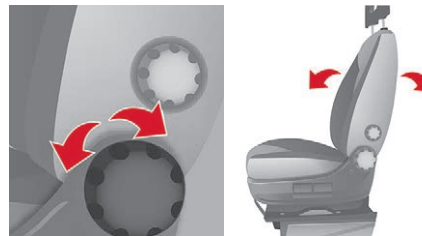

☞ Rotiți rozeta pentru a regla spătarul.

Srijin lombar



☞ Rotiți rola pentru a obține srijinul lombar dorit.

Tetiere



☞ Apăsăți clapeta pentru a regla înălțimea tetierei.



☞ Pentru a o scoate, apăsați clapeta și ridicați tetiera.

Cotieră reglabilă

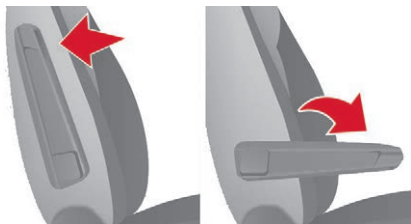

- ☞ Ridicați sau coborâți cotiera.
- ☞ Rotiți comanda de la extremitatea cotierei, pentru a o bloca în poziția dorită.

Încălzire scaun

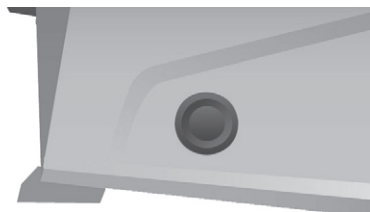

Această comandă permite pornirea sau întreruperea încălzirii scaunului.



După ce scaunul și habitacul au atins o temperatură adecvată, puteți opri funcția; reducerea consumului de curent electric reduce consumul de carburant.

! Dacă scaunul este liber, nu porniți încălzirea acestuia. Utilizarea îndelungată nu este recomandată pentru persoanele cu piele sensibilă.

Persoanele cu percepția căldurii afectată (boală, tratament etc.) pot suferi arsuri. Dacă se utilizează materiale izolatoare, cum ar fi husele de scaune, sistemul se poate supraîncălzi.

Nu utilizați sistemul:

- dacă purtați îmbrăcăminte umedă,
- dacă sunt montate scaune pentru copii.

Pentru a evita ruperea foliei de încălzire din scaun:

- nu așezați pe scaun obiecte grele,
- nu stați pe scaun în genunchi sau în picioare,
- nu așezați pe scaun obiecte ascuțite,
- nu vărsați lichide pe scaun.

Pentru a preveni riscul unui scurtcircuit:

- nu utilizați produse lichide pentru curățarea scaunului,
- nu utilizați niciodată funcția de încălzire cât timp scaunul este umed.

Scaun cu amortizor variabil



- ☞ Dacă scaunul are acest sistem, rotiți rola pentru a adapta nivelul de amortizare la greutatea șoferului.

Scaun pivotant

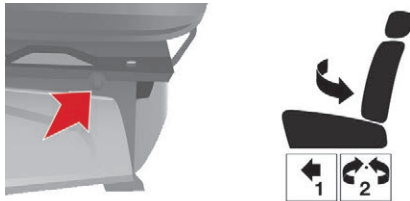

- ☞ Dacă scaunul are această echipare, apăsați comanda pentru a pivota scaunul la 180°.

Banchetă față cu 2 locuri



Este echipată cu două tetiere și două centuri de siguranță.

Măsuța de scris

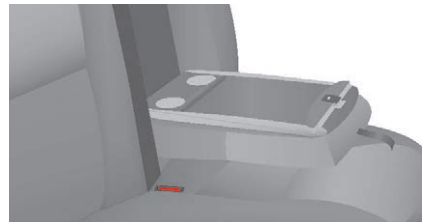

Spătarul scaunului central se rabatează pentru a forma o măsuță de scris.

- ☞ Trageți de chinga din partea superioară a spătarului.

Scaune spate



Înclinarea spătarului

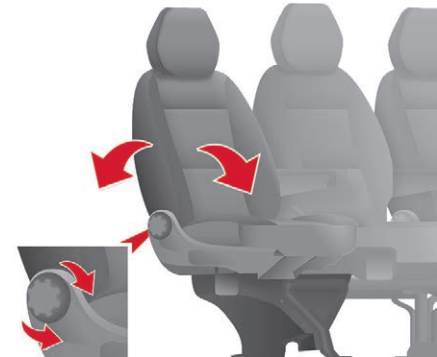

- ☞ Rotiți rola pentru a regla înclinarea spătarului.

Acces la rândul 3



- ☞ Pentru a ajunge la rândul 3, manevrați comanda scaunului exterior din rândul 2 și basculați spătarul înainte.
- ☞ Pentru a pune la loc spătarul, aduceți-l în poziție verticală fără a atinge comanda.

Poziție cu spătarul scaunului central rabatat (rândurile 2 și 3)

Spătarul scaunului central poate fi rabatat complet peste perna de șezut și utilizat ca măsuță și suport de pahare.



- ☞ Coborâți tetiera, apoi ridicați comanda și rabatați înainte spătarul.
- ☞ Pentru a readuce spătarul în poziția sa inițială, ridicați din nou comanda.

i Pentru a afla semnificația prevederilor menționate pe **Etichete**, consultați secțiunea corespunzătoare.

Bancheta spate

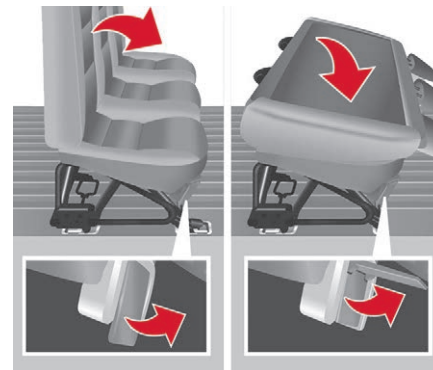

Acces la locurile din spate

- ☞ Coborâți tetiera, apoi ridicați prima pârghie și înclinați înainte spătarul.

Poziție de spătar rabatat

- ☞ Scoateți tetierele, apoi înclinați spătarul conform descrierii de mai sus.
- ☞ Cu mâna dreaptă ridicați a doua pârghie, apoi basculați spătarul înapoi, cu 5°.
- ☞ Cu mâna stângă basculați spătarul înainte, până la capăt, peste perna de șezut.

Demontarea banchetei

i Pentru a demonta bancheta, sunt necesare cel puțin două persoane.

- ☞ Rabatați spătarul peste perna de șezut, conform descrierii de mai sus.

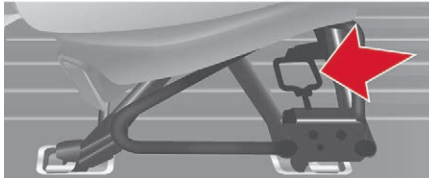
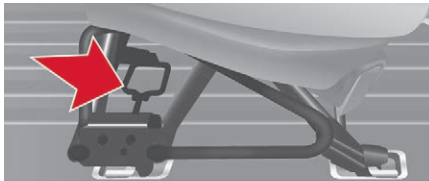

- ☞ Rotiți cele două mânere înainte, pentru a elibera ancorajele din spate.
- ☞ Basculați înainte baza banchetei, pentru a aduce ansamblul în poziție verticală.

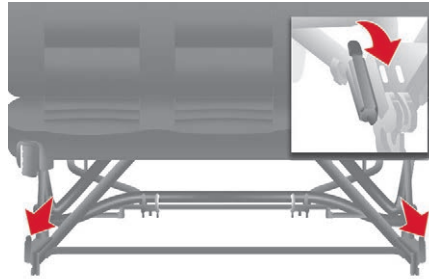

- ☞ Basculați cele două pârghii în sus, pentru a elibera ancorajele din față.
- ☞ Ridicați bancheta și îndepărtați-o.

! Asigurați-vă că centurile de siguranță rămân mereu accesibile și ușor de fixat de către pasageri.

Niciun pasager nu trebuie să se așeze fără a-și regla corect tetiera și fără a-și ajusta și cupla centura de siguranță. Nu demontați tetiera fără a o fixa pe un suport.

Nu permiteți nimănui să călătorească pe rândul al 3-lea, dacă bancheta de pe rândul 2 este în poziție verticală. Nu depozitați niciun obiect pe spătarul rabatat al rândului al 2-lea.

Reglarea volanului

- ☞ Cu vehiculul oprit, reglați mai întâi scaunul în poziția cea mai confortabilă.

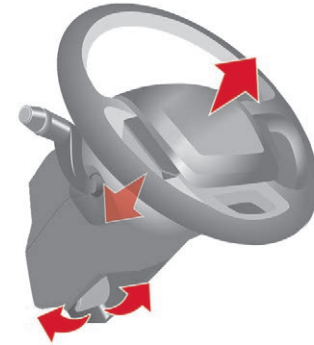

- ☞ Deblocați mecanismul de reglare a volanului: trageți maneta spre dvs.
- ☞ Ajustați adâncimea volanului, apoi blocați-l, împingând maneta până la capăt.

! Ca măsură de siguranță, aceste manevre trebuie realizate numai cu vehiculul oprit.

3

Retrovizoare

Retrovizoare exterioare

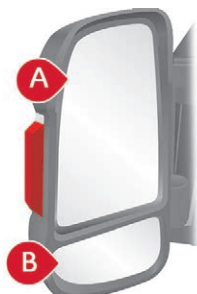

Acestea sunt formate din două zone:

- A - Oglinda superioară
- B - Oglinda inferioară

Oglinda retrovizoare are o formă sferică pentru a mări câmpul vizual lateral. În realitate, obiectele observate sunt mai aproape decât par. Așadar trebuie să țineți cont de acest lucru pentru a aprecia corect distanța. Carcasa oglinzii integrează și o lumină semnalizatoare de direcție laterală și de direcție și antene, în funcție de echipamentele disponibile la bord (GPS, GSM, Radio etc.).

Reglaje electrice

Cheia trebuie să fie în poziția **MAR**.



☞ Rotiți comanda pentru a selecta zona de oglindă.

Oglinda din stânga:

- A1 - Oglinda superioară
- B1 - Oglinda inferioară

Oglinda din dreapta:

- A2 - Oglinda superioară
- B2 - Oglinda inferioară

☞ Înclinați apoi comanda în sensul de reglare dorit.

Rabatere electrică



☞ Apăsați această comandă.

Dezghețarea oglinzilor



☞ Apăsați butonul de degivrare a lunetei.

Oglindă retrovizoare

Comanda situată pe marginea inferioară a oglinzii vă permite să optați între cele două poziții disponibile.

Pentru poziția de zi, comanda este împinsă.

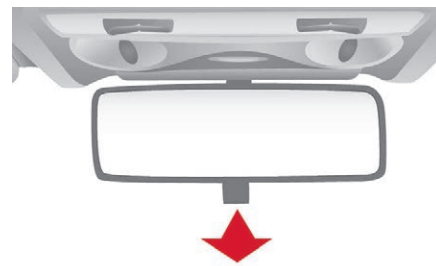

Pentru poziția de noapte pentru a preveni orbirea celorlalți șoferi, trageți comanda spre dvs.

Încălzire/climatizare manuală



1. Pornirea/oprirea climatizării.
2. Reglarea temperaturii.
3. Reglarea debitului de aer.
4. Reglarea repartiției aerului.
5. Admisia/recircularea aerului.

Aer condiționat

Aerul condiționat funcționează numai cu motorul pornit.

Ventilatorul de aer trebuie să fie configurat cel puțin la valoarea 1.



Apăsați acest buton pentru a porni sistemul de aer condiționat; LED-ul este aprins.

O nouă apăsare pe acest buton oprește funcția; LED-ul se stinge.

Temperatură



Rotiți rola pentru a selecta o poziție între albastru (rece) și roșu (cald), pentru a modifica temperatura după dorință.

Debit de aer



Rotiți comanda în poziția dorită pentru a obține un debit de aer suficient pentru a vă asigura confortul.

i Dacă plasați comanda de debit de aer în poziția **0** (dezactivarea sistemului), confortul termic nu mai este gestionat. Totuși, se poate simți în continuare un ușor flux de aer datorită deplasării vehiculului.

Repartiție aer

Repartiția aerului este stabilită prin poziționarea comenzii pe:



aeratoarele laterale și aeratoarele centrale,



aeratoarele laterale, aeratoarele centrale și picioare,



picioare,



parbriz, picioare și geamuri laterale,



parbriz și geamuri laterale.

Intrarea/recircularea aerului

Admisia aerului din exterior permite evitarea apariției condensului pe parbriz și pe geamurile laterale.

Recircularea aerului din interior permite izolarea habitaculului de mirosurile și fumul din exterior.

Utilizată simultan cu aerul condiționat pornit și cu ventilatorul reglat (de la 1 la 4), recircularea permite atingerea nivelului de confort dorit al aerului, atât în cazul încălzirii, cât și al răcirii. De îndată ce este posibil, reveniți la admisia de aer din exterior, pentru a evita degradarea calității aerului din habitacul și formarea de condens.



Aduceți comanda în această poziție pentru a activa funcția de recirculare a aerului din habitacul.



Aduceți comanda în această poziție pentru a permite intrarea aerului din exterior.

Aer condiționat automat cu o singură zonă



1. Modul **AUTO**.
2. Oprirea răcirii.
3. Oprirea completă a sistemului.
4. Reglarea repartii aerului.
5. Reglarea debitului de aer.
6. Admisia/recircularea aerului.
7. Dezaburire/degivrare rapidă.

Mod **AUTO**

Funcționare **FULL AUTO** (Complet automată):



☞ Apăsați pe comanda **AUTO**; sunt pornite funcțiile sistemului, confirmate de afișajul **FULL AUTO**. Acesta este modul normal de utilizare al sistemului de aer condiționat automat.

☞ Prin inelul mobil care înconjoară comanda **AUTO** reglați temperatura de confort ce trebuie obținută, cu o setare între:

- HI (ridicată până la aproximativ 32) și
- LO (joasă până la aproximativ 16).

Sistemul controlează repartizarea, debitul și intrarea de aer pentru a asigura confortul echivalent setării afișate și o recirculare suficientă de aer în habitacul.

Mod **AUTO** personalizat

În modul **AUTO**, anumite reglaje pot fi modificate: repartizarea, debitul de aer, răcirea și intrarea/recircularea aerului.

Afișajul trece de la **FULL AUTO** la **AUTO**.



Pentru a reveni la funcționarea complet automată, apăsați din nou acest buton. Afișajul de pe panoul de comandă se va modifica din **AUTO** în **FULL AUTO**.

Dacă după efectuarea reglajelor manuale, sistemul nu poate să mențină setarea selectată, aceasta clipește, apoi se șterge indicația **AUTO**. Apăsați comanda **AUTO** pentru a reveni la setările automate.

Oprirea aerului condiționat



☞ Apăsați pe această tastă pentru a opri funcțiile de răcire. Fulgul de zăpadă de pe afișaj dispare.

Oprire completă



☞ Apăsați acest buton pentru a opri sistemul. LED-ul și afișajul se sting.

Temperatură

Intervalul setărilor este cuprins între:

- o creștere a temperaturii aerului ambiental interior HI (ridicată) care încălzește până la o setare maximă de 32,
- o scădere a temperaturii aerului ambiental interior LO (joasă) care răcește până la o setare de 16.

Repartiție aer

☞ Apăsați una sau mai multe butoane pentru a orienta debitul de aer către:



aeratoarele parbrizului și ale geamurilor laterale față (dezaburire/degivrare geamuri),



aeratoarele centrale și laterale (bust și față),



aeratoarele din zonele din față și din spate (picioare).

O combinație de butoane permite îmbunătățirea repartizării debitului de aer.

Debit de aer



Apăsați acest buton pentru a mări debitul de aer.



Apăsați acest buton pentru a reduce debitul de aer.

Intrarea/recircularea aerului

Admisia aerului din exterior permite evitarea apariției condensului pe parbriz și pe geamurile laterale.

Recircularea aerului din interior permite izolarea habitacului de mirosurile și fumul din exterior.

Această funcție permite difuzarea selectivă și mai rapidă a aerului cald sau rece.

De îndată ce este posibil, reveniți la admisia de aer din exterior, pentru a evita degradarea calității aerului din habitacul și formarea de condens.



Apăsați acest buton pentru a activa funcția de recirculare a aerului din interior. Martorul luminos se aprinde.

Dacă apăsați din nou acest buton, martorul luminos se stinge, iar admișiile de aer se deschid din nou.

O apăsare a butonului **AUTO** restabilește, de asemenea, intrarea aerului din exterior. Revenirea la această poziție permite înprospătarea aerului în habitacul și dezaburirea. O nouă apăsare a butonului **AUTO** restabilește funcția **FULL AUTO**.

Ventilație adițională în spate



Acest sistem suplimentează echipamentul de ventilație în habitacul.

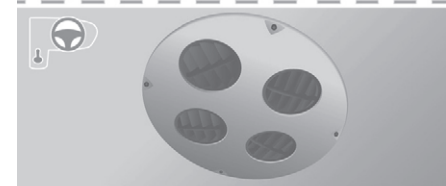

3

Închidere aer



Apăsați pe această comandă pentru a activa expulzarea de aer spre exterior; LED-ul se aprinde. Apăsați din nou pentru a o opri.

Intrare aer



O apăsare pe această comandă activează intrarea de aer exterior în habitacul; LED-ul se aprinde. Apăsați din nou pentru a o opri.

Sistem de încălzire adițional

Încălzire adițională

Acesta este un sistem de încălzire a habitaculului, suplimentar față de echipamentul standard.

Acesta poate funcționa independent de motor.

Încălzire adițională sau încălzire adițională programabilă

Acesta este un sistem suplimentar, programabil și autonom care încălzește circuitul de apă caldă al motorului diesel, pentru a-i ușura pornirea.

Acesta ameliorează acțiunile de dezghețare, dezaburire și încălzește scaunele, dacă vehiculul are această opțiune.

Obținerea temperaturii dorite în habitacul este astfel mai rapidă.

Acest sistem trebuie să fie programat pentru a fi pornit înainte de a pătrunde în vehicul.

Încălzire adițională automată

Acesta este un sistem adițional care pornește automat la cuplarea contactului. Activarea acestuia depinde de temperatura ambiantă și de temperatura din interiorul vehiculului. Acesta se oprește automat imediat ce sistemul de încălzire este pornit manual.

Încălzire suplimentară

La versiunea cu 2-3 locuri, instalația este poziționată sub scaunul de pe partea șoferului, cu o difuzare a aerului orientată spre înainte.



La versiunea cu 5-9 locuri, aceasta este poziționată în partea din spate. În funcție de versiunea modelului, difuzarea de aer este fie directă dinspre spate, fie prin rampa poziționată sub fiecare dintre cele două rânduri de scaune.



Apăsați această comandă pentru a activa/dezactiva încălzirea. LED-ul este aprins atunci când funcția este activată.

În cazul degivrării și dezaburirii rapide, opriți comanda.

Încălzire și/sau aer condiționat spate

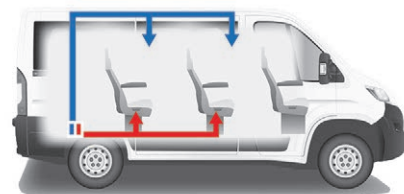
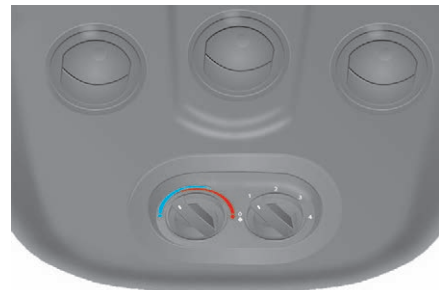

Dacă vehiculul este echipat cu o unitate adițională de aer condiționat, situată în partea din spate a vehiculului: rampa de distribuție aflată în pavilion și duzele de difuzare individuale asigură o distribuție perfectă a aerului rece.

Aerul cald difuzat la nivelul podelei, de la unitatea de aer condiționat din față este repartizat spre picioarele pasagerilor din spate, din rândurile 2 și 3.

O duză de difuzare a aerului cald, aflată pe pasajul roții din spate stânga, poate completa ansamblul pentru picioarele pasagerilor din spate, din rândul 3.

Activare/dezactivare



De pe scaunul șoferului, apăsați acest buton pe panoul de comandă **MODE** pentru a activa funcționarea comenzilor din spate. Se aprinde martorul luminos corespunzător.

O nouă apăsare a acestui buton dezactivează comenzile din spate. Martorul luminos se stinge.

Debit de aer



Rotiți comanda în poziția dorită pentru a obține un debit de aer suficient pentru a vă asigura confortul.

Reglarea temperaturii de confort



Rotiți comanda pentru a selecta o poziție între albastru (rece) și roșu (cald), pentru a regla temperatura după dorință.

Comanda OFF de pe panoul central „Climatizare cu o zonă” oprește funcția. Totuși, un dispozitiv de siguranță va ventila automat circuitul din spate, chiar dacă comanda se află în poziția 0, pentru a evita formarea de condens.

Încălzire suplimentară programabilă



Dacă vehiculul are sistem de încălzire autonom și programabil: acesta aduce progresiv motorul la temperatura optimă pentru a facilita pornirea. Un ceas încorporat vă permite să programați ora de pornire a încălzirii. Habitaclul se va încălzi mai rapid.

Acest sistem facilitează și încălzirea habitaclului, dezaburirea și degivrarea.

Programator digital

Panoul de comandă digital este amplasat în partea laterală a planșei de bord, sub panoul de comutatoare **MODE**.

00:00 Afișare oră



Martor de ciclu de încălzire



Martor de setare și de citire oră

2 Afișarea numărului de program selectat



Martor de ventilație



Butoane de setare a orei



Buton de selectare a programului



Buton de pornire imediată a încălzirii

Setarea ceasului intern

Setați ceasul pe panoul de comandă înainte de a programa pornirea amânată a încălzirii.



☞ Apăsați butonul **set** țineți-l apăsat.

Ecranul și martorul de setare a orei se aprind.

☞ În cel mult 10 secunde, apăsați unul dintre butoanele de reglaj, până la afișarea orei exacte:

- > pentru a mări cifra orei,
- < pentru a micșora cifra orei.

Cifrele se schimbă mai repede dacă țineți butonul apăsat.

☞ Eliberați butonul **set**.

Ora se memorează la stingerea ecranului.

Citirea orei

☞ Apăsați butonul „<” sau „>”.

Se aprinde martorul de citire a orei și se afișează ora timp de circa zece secunde.

Pornirea imediată a încălzirii

Înainte de a porni încălzirea, verificați dacă:

- comanda a temperaturii este în poziția **Hot air** (roșu, aer fierbinte),
- comanda debitului de aer este în poziția **2**.



☞ Apăsați acest buton. Ecranul și martorul ciclului de încălzire se aprind și rămân aprinse pe toată durata de funcționare.

Pornirea amânată a încălzirii

Pornirea se poate programa dinainte, cu o perioadă cuprinsă între un minut și 24 de ore. Puteți memora trei ore de pornire diferite, dar o singură oră de pornire amânată.

i Dacă doriți să porniți încălzirea la aceeași oră în fiecare zi, reprogramați ora stocată pentru fiecare zi.



☞ Apăsați acest buton. Se aprinde ecranul.



Timp de zece secunde se afișează simbolul „- :-” sau ora stocată anterior, precum și numărul (1, 2 sau 3) preselectării reactivare.

i Dacă doriți să reactivați o altă oră presetată, apăsați butonul **set** de mai multe ori în decurs de zece secunde. Apăsați butonul „set”; ecranul se aprinde.

Setarea orei memorate se confirmă prin ștergerea orei de pornire, afișarea numărului preselecției (1, 2 sau 3) și aprinderea ecranului.

i În mod implicit, orele preselectate sunt deja memorate în sistem (1 = 6 h; 2 = 16 h; 3 = 22 h). Orice modificare anulează și înlocuiește ora preselectată anterior. Dacă se deconectează bateria, se vor restabili orele din setarea inițială.

Anularea programării



☞ Apăsați scurt acest buton pentru a șterge ora pornirii programate.

Ecranul și numărul de preselecție (1, 2 sau 3) se sting.

Reactivarea uneia dintre orele de pornire preselectate



☞ Apăsați acest buton de mai multe ori, până la apariția numărului corespunzător orei de pornire preselectate dorite (1, 2 sau 3).

După zece secunde, ora dispăre, dar rămâne memorată, în timp ce numărul corespunzător (1, 2 sau 3) și ecranul rămân aprinși.

Setarea perioadei de funcționare

Durata de funcționare poate fi reglată între 10 și 60 de minute.



☞ Apăsați și țineți apăsat acest buton.

☞ Apăsați în același timp butonul „<” sau „>”. Se aprind ora și martorul de reglaj al orei.

☞ Apăsați din nou butonul **set** și țineți-l apăsat.

☞ În același timp, apăsați din nou butonul „<” sau „>”.

Se afișează durata de funcționare programată. Martorul ciclului de încălzire sau de ventilație se aprinde intermitent.

☞ Reglați durata prin apăsarea butonul „<” sau „>”.

Setarea este confirmată prin dispariția duratei de pe ecran sau printr-o nouă apăsare a butonului **set**.

Oprirea încălzirii

Dacă se activează încălzirea amânată, aceasta se oprește automat la sfârșitul duratei programate.



☞ În cazul pornirii imediate, apăsați din nou acest buton pentru a opri manual încălzirea.

Martorul ciclului de încălzire și ecranul se sting.

i Cel puțin o dată pe an, la venirea iernii, verificați încălzirea suplimentară. Pentru întreținere și reparații, adresați-vă numai unui dealer CITROËN sau unui Service autorizat. Nu folosiți decât piese de schimb originale.

! Pentru a evita riscurile de intoxicare și de asfixiere, încălzirea suplimentară nu trebuie folosită, nici măcar pentru intervale scurte, în spații închise, cum ar fi un garaj sau un atelier, unde nu există sisteme de evacuare a gazelor de eșapament. Încălzirea suplimentară se oprește atunci când tensiunea bateriei este scăzută, pentru a permite pornirea vehiculului. Încălzirea suplimentară este alimentată de rezervorul de carburant al vehiculului. Verificați dacă martorul de avertizare al nivelului de carburant nu este aprins. Oprii întotdeauna încălzirea programabilă pe durata alimentării cu carburant. Pericol de incendiu sau explozie!
Temperatura din jurul sistemului de încălzire nu trebuie să depășească 120° C. O temperatură mai mare (de exemplu, la vopsire) poate deteriora componentele circuitelor electronice. Încălzirea suplimentară are un limitator termic, care întrerupe combustia în caz de supraîncălzire a motorului din cauza lipsei lichidului de răcire. Controlați nivelul de lichid și, dacă este necesar, completați. Pentru mai multe informații despre **Verificarea nivelurilor**, consultați secțiunea corespunzătoare.
Apăsați apoi acest buton de selectare programului înainte de a porni din nou încălzirea.

Recomandări pentru ventilație și climatizare

- i** Pentru ca aceste sisteme să fie eficiente pe deplin, respectați următoarele reguli de utilizare și întreținere:
 - ☞ Pentru a vă asigura că aerul este distribuit uniform, nu blocați grilele de admisie a aerului din exterior, situate în partea de jos a parbrizului, duzele, aeratoarele, gurile de aer, precum și orificiile de evacuare a aerului, din portbagaj.
 - ☞ Nu acoperiți senzorul de lumină de pe planșa de bord: acesta servește la reglarea sistemului de climatizare automat.
 - ☞ Porniți sistemul de climatizare timp de cel puțin 5-10 minute, o dată sau de două ori pe lună pentru a-l păstra în perfectă stare de funcționare.
 - ☞ Aveți grijă ca filtrul de habitacul să fie în stare bună de funcționare și înlocuiți periodic elementele filtrante. Vă recomandăm să utilizați un filtru combinat pentru habitacul. Datorită aditivului activ specific, el contribuie la purificarea aerului respirat de pasageri și la curățarea habitaculului (reducerea simptomelor alergice, a mirosurilor grele și a depunerilor de grăsime).
 - ☞ Pentru a asigura buna funcționare a aerului condiționat, vă recomandăm, de asemenea, să îl verificați conform indicațiilor din carnetul de întreținere și garanții.
 - ☞ Dacă sistemul nu produce aer rece, opriți-l și apelați la un dealer CITROËN sau la un Service autorizat.
- În cazul tractării unei sarcini maxime pe o pantă abruptă și la o temperatură ridicată, oprirea aerului condiționat permite recuperarea puterii motorului, ameliorând astfel capacitatea de tractare.
- Pentru a evita aburirea geamurilor și deteriorarea calității aerului:
- nu rulați mult timp cu ventilația oprită,
 - nu recirculați mult timp aerul din habitacul.



Dacă, după o staționare îndelungată la soare, temperatura interioară este foarte ridicată, întâi aerisiți habitacul câteva momente.
Plasați comanda de debit de aer la un nivel suficient de înalt pentru a asigura o bună aerisire a habitaculului.



Condensul creat de aerul condiționat provoacă, la oprire, o scurgere de apă sub vehicul. Acest lucru este normal.



Conține gaze fluorurate cu efect de seră R134A

În funcție de versiune și de țara de comercializare, sistemul de aer condiționat conține gaze fluorurate cu efect de seră **R134A**.



Stop & Start

Sistemele de încălzire și de aer condiționat nu funcționează decât cu motorul pornit.

Pentru a menține confortul termic în habitacul, aveți posibilitatea sa neutralizați temporar sistemul Stop & Start.

Pentru mai multe informații despre **Stop & Start**, consultați secțiunea corespunzătoare.

Dezaburire/degivrare față



Aceste simboluri de pe panourile de comandă indică stările comenzilor de dezaburire sau de degivrare rapidă a parbrizului și a geamurilor laterale.

Cu climatizare manuală



☞ Aduceți comenzile de debit și de distribuție a aerului în poziția indicată corespunzător.

Pentru degivrarea și dezaburirea mai eficientă și mai rapidă a parbrizului:

☞ creșteți debitul de aer,



☞ activați temporar recircularea aerului din habitacul.

Climatizare automată



☞ Apăsați acest buton, matorul se aprinde.

Sistemul controlează răcirea, debitul și admisia de aer, dezghețarea lunetei și repartizează optim aerul spre parbriz și spre geamurile laterale din față.

Dacă vehiculul are sistem de încălzire auxiliar, dezactivați-l pentru a garanta o dezaburire/dezghețare rapidă și eficientă.

Degivrarea lunetei și a oglinzilor retrovizoare



☞ Apăsați acest buton pentru a activa dezaburirea/degivrarea lunetei și a retrovizoarelor exterioare. Matorul luminos al butonului se aprinde.

Această funcție se oprește automat pentru a preveni consumul excesiv de curent. Dezaburirea/degivrarea se poate opri înainte de oprirea automată: apăsați din nou acest buton. Matorul butonului se stinge.



Dezaburirea/degivrarea lunetei funcționează doar dacă motorul este pornit.

i În cazul unui vehicul cu Stop & Start, modul STOP nu este disponibil cât timp se dezaburește luneta.

Configurație de cabină

Parasolar



e Pentru a vă feri de razele solare, rabatați parasolarul în jos.
În parasolar sunt amenajate buzunare pentru vignete, carduri etc.

Compartiment de depozitare central



Este disponibil un compartiment de depozitare deschis, situat sub panoul consolei centrale. Acesta permite accesul la priza auxiliară Jack și la portul USB, dedicate transferului de date către sistemul audio.
În funcție de echipare, acesta este prevăzut și cu un suport dublu pentru pahare și/sau un suport de smartphone.

Compartiment de depozitare scaun față

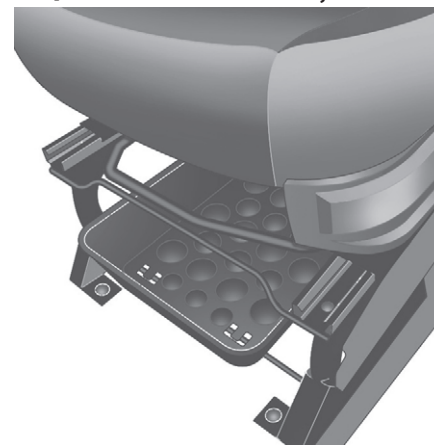

Aveți la dispoziție un compartiment de depozitare fix, sub scaunul șoferului.

i Dacă vehiculul este echipat cu scaun cu amortizare variabilă, acesta nu este prevăzut cu niciun compartiment de depozitare.

Spațiul de sub scaunul pasagerului este destinat depozitării trusei de instrumente ce conține echipamentele necesare pentru schimbarea unei roți, a unui bec sau pentru remorcarea vehiculului.

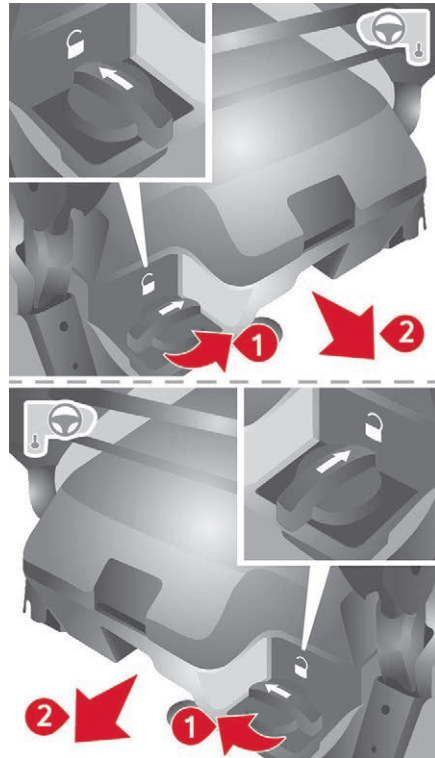

Pentru a scoate caseta, rotiți comanda cu un sfert de tură pentru a o debloca, apoi trageți caseta către înainte.

La readucerea acesteia în poziție, nu uitați să rotiți comanda cu un sfert de tură în sens invers pentru a bloca în locaș caseta.

Măsuța de scris rabatabilă



☞ Trageți sau împingeți partea de sus a măsuței pentru a o deschide sau a o strânge.

Clema servește la fixarea documentelor, notelor etc.

i Pentru a putea introduce sau scoate un CD, trebuie să strângeți măsuța. Dacă vehiculul este echipat cu o banchetă față cu doua locuri și airbag frontal de pasager, măsuța nu poate fi ridicată.

Suport multifuncțional



Păstrează echipamentul mobil, precum smartphone-ul, în poziție verticală, sau tableta cu ecran tactil în poziție orizontală.

3



- ☞ Trageți de partea superioară a suportului, pentru a-l deplia.
- ☞ Rotiți maneta laterală pentru a debloca clema superioară și cea inferioară.
- ☞ Depărtați clemele, pentru a introduce echipamentul portabil.
- ☞ Ridicați maneta laterală pentru a bloca clemele.

i Înainte de plierea suportului, retrageți echipamentul portabil reluând operațiile în ordine inversă.
Apăsăți partea superioară a suportului pentru a-l plia.

Compartimente de depozitare în panoul de ușă față

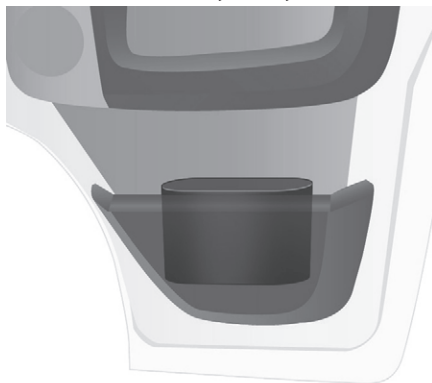

În funcție de țara de comercializare, unul din compartimentele de depozitare poate conține kitul de depanare provizorie a pneului.

Torpedo de pasager

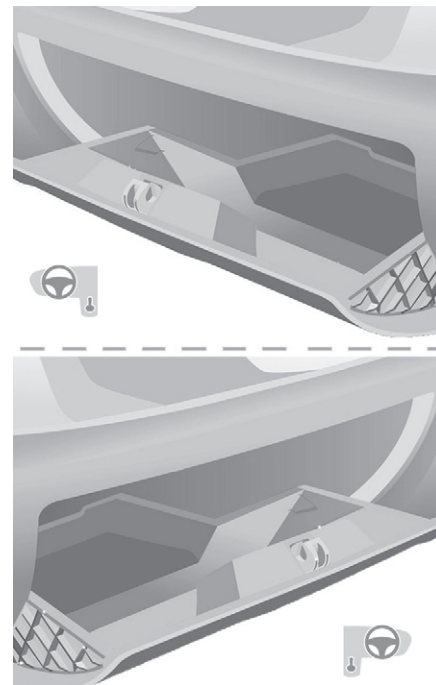

Torpedo refrigerat

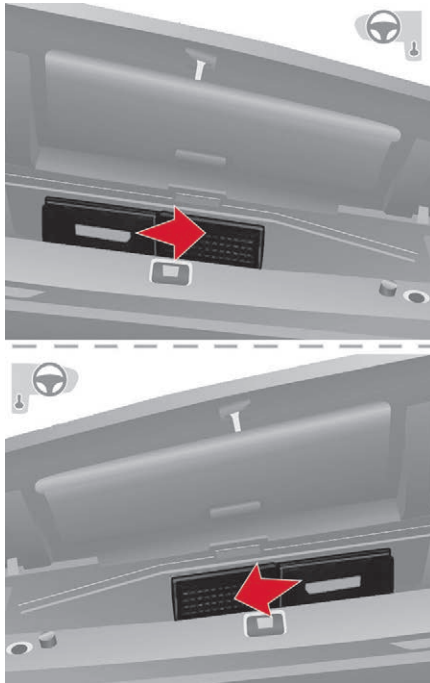

Acesta este situat pe partea superioară a planșei de bord, pe partea pasagerului. Aerul trimis în torpedo este același cu cel din aeratoarele din habitacul.

Port USB



Acest port este utilizat numai pentru alimentarea și încărcarea dispozitivului portabil conectat.

Priză de 12 volți

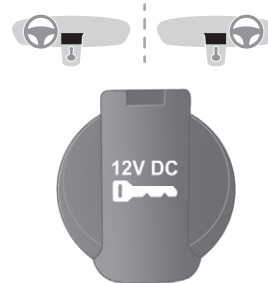

Putere maximă: 180 W.

! Conectarea unui echipament electric neomologat de CITROËN, cum ar fi un încărcător cu conector USB, poate provoca perturbații în funcționarea sistemelor electrice ale vehiculului, de exemplu o recepție telefonică de slabă calitate sau perturbarea afișajelor.

3

Brichetă

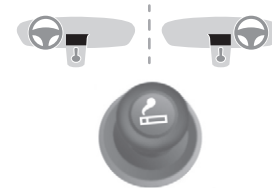

☞ Apăsați și așteptați câteva secunde declanșarea automată.

Scrumieră amovibilă

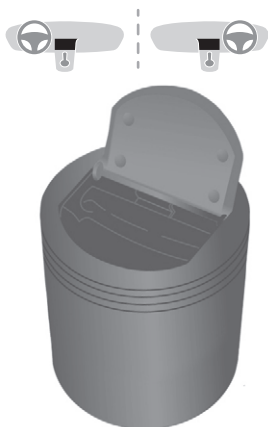

☞ După ce ai deschis capacul scrumierei, trageți în sus pentru a o degaja și goliți-o într-un coș de gunoi.

Compartiment de stocare sub plafon

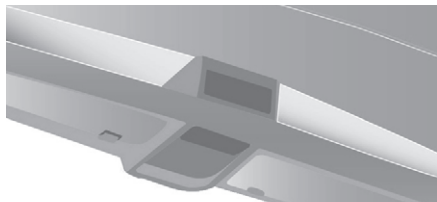

Este situat deasupra parasolarului.
Sarcina maximă: aproximativ 20 kg.

Lumini de citit

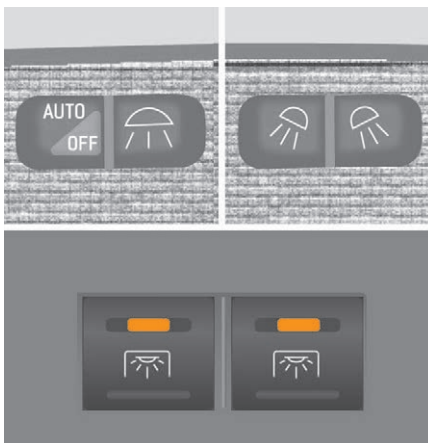

Acestea sunt comandate de întrerupătoare. Întrerupătorul de la șofer comandă simultan ambele lumini de citit. Întrerupătorul de la pasager comandă fie lumina de citit a șoferului, fie cea a pasagerului.



Comenzile situate în partea de jos a planșei de bord pe partea șoferului îi permit acestuia să activeze sau să dezactiveze spotul pasagerului.

Plafonieră

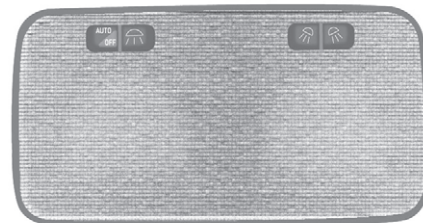

Aceasta poate fi aprinsă de la/prin:

- întrerupătoarele de pe plafonieră, cu contactul cuplat – poziția **RUN**,
- deschiderea sau închiderea unei uși din față,
- blocarea/deblocarea deschiderilor vehiculului.

Aceasta se stinge automat:

- dacă întrerupătorul este în poziție centrală,
- în toate cazurile, după 15 minute, dacă ușile rămân deschise,
- sau la cuplarea contactului.

Amenajări spate

Inele de ancorare

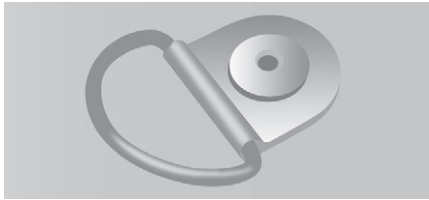

Aveți la dispoziție inele de ancorare pe podea pentru a fixa în siguranță încărcătura: 8 la vehiculele cu lungime L1 și L2; 10 la cele cu lungime L3 și L4.

Pe peretele despărțitor din spatele cabinei sunt montate alte două inele.

Încărcare maximă: 500 kg.

! Ca măsură de prevedere pentru cazurile de frânare bruscă, se recomandă plasarea obiectelor mai grele cât mai în față, aproape de cabină.

Suport pentru șinele de ancorare

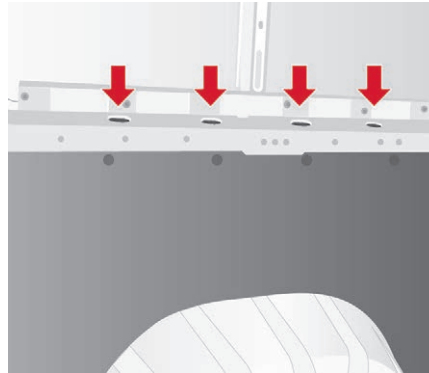

Suporturile pentru fixarea unei șine de ancorare se află deasupra garniturii laterale, pe fiecare parte a vehiculului.

Încărcare maximă: 200 kg.

Garnitura laterală

Părțile interioare laterale sunt prevăzute cu o garnitură de protecție a încărcăturii.

Priză de 12 volți



Putere maximă: 180 W.

! Conectarea unui echipament electric neomologat de CITROËN, cum ar fi un încărcător cu conector USB, poate provoca perturbații în funcționarea sistemelor electrice ale vehiculului, de exemplu o recepție telefonică de slabă calitate sau perturbarea afișajelor.

3

Brichetă



☞ Apăsați și așteptați câteva secunde declanșarea automată.

Plafoniere

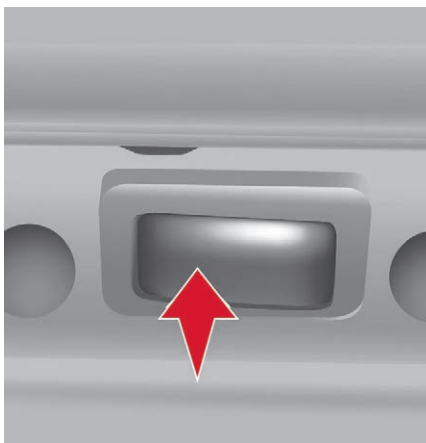

Dacă vehiculul este echipat cu una sau două plafoniere, acestea sunt situate deasupra ușilor din spate și din lateral.

Acestea pot fi activate prin:

- înclinarea plafonierei (spre stânga sau spre dreapta),
- deschiderea sau închiderea ușilor din spate sau din lateral.

Această lumină se stinge automat după câteva minute, dacă ușile rămân deschise.

Lumini de citit



Acestea sunt situate deasupra fiecărui rând de scaune.

Galerie interioară de plafon

Aceasta este o zonă de depozitare situată în spațiul de încărcare, deasupra cabinei. Capacitatea acestora variază în funcție de înălțimea furgonului (tip H2 sau H3).

! Din motive de siguranță, nu așezați obiecte grele în galeria interioară.

Opritor de încărcătură

Pe podea, în spatele scaunelor față, un separator orizontal protejează șoferul și pasagerii din față împotriva riscului de deplasare a încărcăturii.

Separator vertical tip scară

În funcție de țara de comercializare, în spatele scaunului șoferului, un separator vertical tip scară protejează șoferul împotriva riscului de deplasare a încărcăturii.

Perete separator vitrat

În funcție de țara de comercializare, un perete separator vitrat izolează cabina de spațiul de încărcare.

Totuși, puteți utiliza comanda pentru a deschide/închide geamul glisant al acestuia.

Lampă mobilă



Dacă vehiculul este echipat, lampa mobilă cu fixare magnetică este amplasată la nivelul plafonierei spate.

În centrul soclului lămpii mobile este montat un corp de iluminat.

Îndepărtați lampa mobilă din soclu, apăsând pe buton și rotind-o apoi cu 90 de grade în jos.

Pentru a aprinde lampa mobilă, glisați înainte întrerupătorul.

Pentru a înlocui cei 4 acumulatori (tip Ni-MH), îndepărtați masca de protecție de pe lampa mobilă.

Pentru a fixa lampa mobilă în locașul său, cuplați-o în creștăturile din soclu, apoi rotiți-o în sus.

- i** Cu vehiculul oprit, cu cheia în contactor sau nu, încărcarea și iluminatul lămpii mobile se întrerup după aproximativ 15 minute. Când vehiculul rulează, acumulatorii lămpii mobile se încarcă automat.

Geamuri laterale culisante



În funcție de echiparea vehiculului, geamurile laterale din rândul al 2-lea pot fi deschise.

☞ Acționați cele două comenzi și apoi culisați geamul.

! În timpul rulării, geamul trebuie să fie închis sau blocat într-o poziție intermediară.

Nu transportați obiecte lungi scoase pe geamurile vehiculului.

3

Amenajări exterioare

Grilaj de protecție

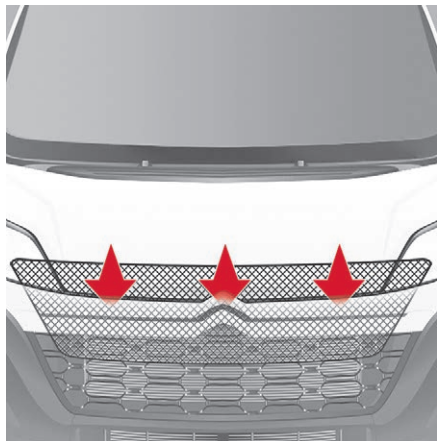

În funcție de țara de comercializare, un grilaj de protecție fixat în partea interioară a barei de protecție față permite protejarea subsansamblelor motorului împotriva proiectării pietrișului etc.

Protecții în caz de temperaturi foarte scăzute

În funcție de țara de comercializare, sunt montate protecții din spumă, pentru a evita pătrunderea frigului sau a zăpezii în partea superioară a compartimentului motorului.

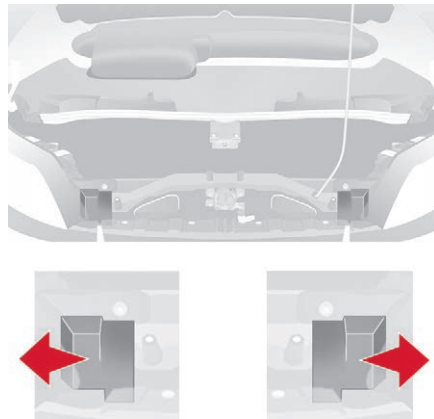

Situate la extremitatea fiecărui far, acestea sunt fixate pe panoul frontal, deasupra radiatorului.

Pentru a le îndepărta, glisați-le lateral, către exteriorul vehiculului.

Treaptă escamotabilă



Pentru a facilita intrarea și ieșirea pasagerilor din spate, vehiculul poate fi echipat cu o treaptă care se depliază la deschiderea ușii laterale culisante.

Comenzi de iluminare

Selectarea și controlul diferitelor lumini față și spate, care asigură iluminatul vehiculului.

În unele condiții de climă (temperatură scăzută, umiditate), este normală apariția fenomenului de aburire a suprafeței interioare a farurilor și a luminilor din spate; acesta dispare în câteva minute, după aprinderea luminilor.

Deplasări în străinătate

Dacă folosiți vehiculul într-o țară în care sensul de circulație este inversat față de cel din țara de comercializare a vehiculului, este necesar să adaptați reglajele proiectoarelor pentru a nu orbi conducătorii care circulă din sens invers. Contactați un dealer CITROËN sau un Service autorizat.

Selectarea modului de iluminat principal

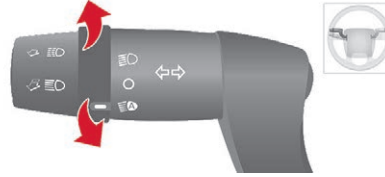

Rotiți inelul pentru a aduce simbolul dorit în dreptul reperului.



Lumini stinse (contact decuplat)
Lumini de zi (motor pornit).



Lumini de întâlnire/lumini de drum



Aprinderea automată a luminilor de întâlnire/de drum.

Comutarea farurilor (lumini de întâlnire/lumini de drum)

Trageți maneta spre dvs. pentru a comuta între luminile de întâlnire și cele de drum. Pentru a aprinde scurt luminile de drum, trageți comanda spre dvs., indiferent de poziția inelului.

Lumini semnalizatoare de direcție (intermitent)

- Stânga: coborâți comanda luminilor, trecând de punctul de rezistență.
- Dreapta: ridicați comanda de semnalizare trecând de punctul de rezistență.

Funcția „autostradă”

- Apăsăți scurt în sus sau în jos, fără a depăși punctul de rezistență: luminile semnalizatoare de direcție corespunzătoare se vor aprinde de cinci ori.

Lumini de ceață

Dacă vehiculul este echipat cu lumini de ceață, acestea funcționează împreună cu luminile de întâlnire sau cu cele de drum.

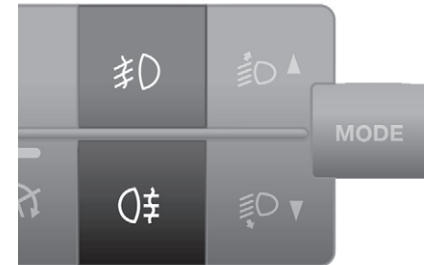



Proiectoare anticeață față



Lumini de ceață spate

- ☞ Apăsati una dintre aceste comenzi pentru a aprinde luminile de ceață din spate.

I Luminele de ceață trebuie utilizate numai pe timp de ceață sau ninsoare. Pe timp senin sau ploios, ziua sau noaptea, luminile de ceață din spate orbesc șoferii și sunt interzise. Nu uitați să le stingeți imediat ce nu mai sunt necesare.

Lumini de zi cu LED-uri

La pornirea vehiculului, la lumina zilei, luminile de zi cu LED-uri se aprind automat. Dacă luminile de poziție, de întâlnire sau cele de drum sunt pornite manual sau automat, luminile de zi se sting.

Programare

Pentru țările în care reglementările nu impun aprinderea luminilor pe timp de zi, puteți activa sau dezactiva funcția din meniul de configurare.

Aprindere automată a luminilor

Pe vehiculele echipate cu această funcție, luminile de întâlnire se aprind automat în caz de luminozitate slabă.

! Pe timp de ceață sau zăpadă, senzorul de lumină poate detecta o lumină suficientă. În acest caz, luminile nu se mai aprind automat. Dacă este necesar, trebuie să aprindeți manual luminile de întâlnire. Acestea se sting automat imediat ce luminozitatea redevine suficientă. Nu mascați senzorul de lumină aflat în partea central superioară a parbrizului.

I Puteți regla sensibilitatea senzorului de lumină. Pentru mai multe informații despre **Configurarea vehiculului**, consultați secțiunea corespunzătoare.

Activare



- ☞ Rotiți inelul de selecție în această poziție.

Luminile se sting automat la decuplarea contactului.

Iluminat de însoțire

Dacă vehiculul este echipat cu această opțiune: când părăsiți vehiculul, faza scurtă rămâne aprinsă pe durata selectată (de exemplu, la ieșirea din parcare).

Contact decuplat sau cheia în poziția STOP

- ☞ Timp de 2 minute după oprirea motorului, poziționați cheia în contact la poziția STOP sau scoateți-o din contact.
- ☞ Trageți comanda pentru lumini spre volan.



Pe tabloul de bord se aprinde acest martor luminos.

De fiecare dată când comanda pentru lumini este trasă spre volan, iluminatul de însoțire este stins cu încă 30 de secunde, până la

aproximativ 3 minute. La expirarea acestui interval, luminile se sting automat. Pentru a dezactiva această funcție, țineți comanda luminilor trasă către volan mai mult de 2 secunde.

Lumini de drum automate

Sistem care aprinde automat luminile de drum, în funcție de lumina ambientă și de trafic, folosind o cameră amplasată în partea superioară a parbrizului.

i Acesta este un sistem de asistare la conducere. Șoferul rămâne responsabil de iluminatul vehiculului și de adaptarea acestuia la condițiile de lumină, de vizibilitate și de trafic, precum și de respectarea codului rutier.

Activare



☞ Aduceți inelul de comandă a luminilor în această poziție.

☞ Activați funcția cu butonul **MODE**; în meniul „Comutare automată lumini de drum”, selectați „ON”.

i Pentru mai multe informații despre **Configurare vehicul**, consultați secțiunea corespunzătoare.

☞ Aprindeți scurt farurile (trecând de punctul de rezistență), pentru a activa funcția.

Funcționare

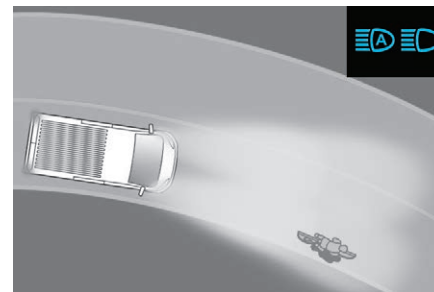
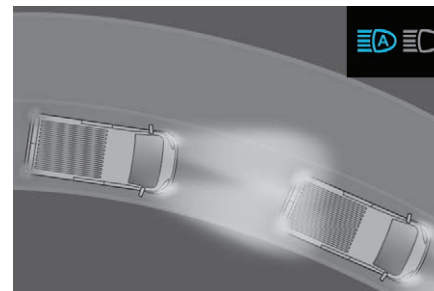
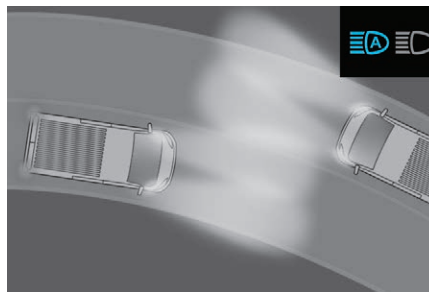
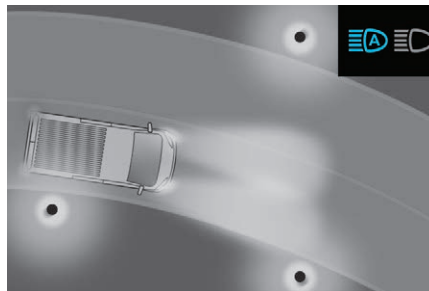

După activarea funcției, sistemul funcționează astfel:

Dacă luminozitatea este suficientă și/sau condițiile de trafic nu permit aprinderea luminilor de drum:

- Luminile de întâlnire vor fi menținute, pe tabloul de bord se aprinde acest martor de avertizare.



Dacă luminozitatea este foarte redusă și condițiile de trafic o permit:



- luminile de drum se vor aprinde automat: pe tabloul de bord se aprind acești martori luminoși.



Dacă situația necesită o schimbare a stării luminilor, șoferul poate interveni în orice moment.

O nouă aprindere scurtă a farurilor determină trecerea funcției în pauză, iar sistemul de iluminat trece în modul „aprindere automată a luminilor”.

Această funcție se dezactivează automat la viteze mai mici decât 15 km/h.

Dacă luminile de drum sunt totuși necesare, aprindeți din nou scurt farurile; luminile de drum vor rămâne aprinse până când vehiculul va atinge viteza de 40 km/h.

La o viteză mai mare decât 40 km/h, funcția se reactivează automat (cu condiția să nu fi efectuat între timp o nouă aprindere intermitentă cu farurile, pentru a trece la luminile de întâlnire).

Dezactivare



- ☞ Aduceți inelul de pe maneta de comandă a luminilor în poziția „Lumini de întâlnire”.

i Sistemul poate fi perturbat sau poate funcționa incorect:

- dacă vizibilitatea este redusă (ninsoare, ploaie puternică sau ceață deasă etc.),
- dacă parbrizul este murdar, aburit sau mascat (de un autocolant etc.) în dreptul camerei,
- dacă vehiculul este în dreptul unor panouri puternic reflectorizante.

i Sistemul nu este în măsură să detecteze:

- participanții la trafic care nu au iluminat propriu, de exemplu, pietonii,
- vehiculele care au luminile mascate, de exemplu, cele care circulă dincolo de bariera despărțitoare dintre sensuri pe autostradă,
- vehiculele care se află în vârful sau la baza unei pante abrupte, în viraje, în intersecții.

Lumini de staționare

Această opțiune vă permite să lăsați luminile de poziție aprinse pe durata staționării; cu contactul oprit, cheia în poziția STOP sau scoasă din contact.



- ☞ Treceți inelul comenzii luminilor în poziția O, apoi la lumini de întâlnire sau de drum.



Pe tabloul de bord se aprinde acest martor luminos.

Luminile rămân aprinse pe toată durata staționării.

- !** O perioadă lungă de funcționare poate reduce semnificativ gradul de încărcare al bateriei.

Reglarea farurilor pe verticală

Pentru a nu deranja ceilalți participanți la trafic, farurile cu halogen trebuie reglate pe înălțime în funcție de sarcina vehiculului.

Această funcție este disponibilă în pozițiile de lumini de întâlnire, respectiv de drum.

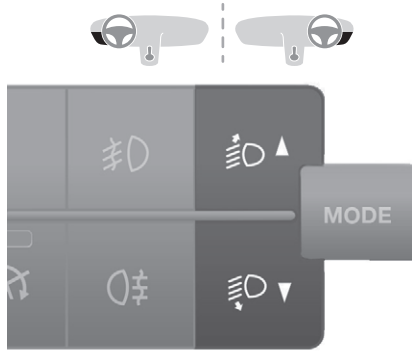

Prin apăsări succesive ale acestor butoane puteți regla înălțimea farurilor.

Un martor pe afișaj indică poziția de reglare aleasă (0, 1, 2, 3).

Maneta de comandă a ștergătoarelor de geamuri

Ștergătoare de parbriz

Ștergerea este activă numai când cheia de contact se află în poziția RUN.

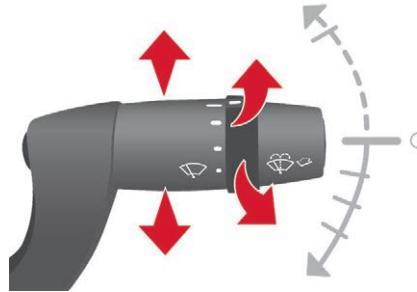

Comanda poate avea cinci poziții diferite:

- Ștergere oprită.
- Ștergere intermitentă: 1 treaptă în jos. În această poziție, rotind inelul, puteți să selectați patru niveluri de frecvență:



- frecvență foarte redusă
- frecvență redusă
- frecvență standard
- frecvență rapidă.

- Ștergere continuă lentă: 2 trepte în jos.

- Ștergere continuă rapidă: 3 trepte în jos.
- O singură ștergere: trageți comanda ștergătoarelor spre volan.

Ștergătoare automate cu senzori de ploaie

Dacă vehiculul este echipat cu acest sistem, cadența de ștergere se reglează automat în funcție de intensitatea ploii.

Ștergere automată: 1 pas în jos. Este confirmată printr-o cursă a ștergătoarelor. Trebuie reactivată după fiecare decuplare a contactului.

În această poziție, sensibilitatea senzorului de ploaie se poate mări prin rotirea inelului.

! Nu mascați senzorul de ploaie, situat în zona centrală superioară a parbrizului. Pentru spălarea vehiculului, decuplați contactul sau dezactivați ștergerea automată.

i Dacă vremea este geroasă, asigurați-vă că lamelele ștergătoarelor de geam se mișcă liber.

Folosiți-vă de treapta ajutătoare din bara de protecție față pentru a elimina zăpada acumulată la baza parbrizului și pe lamele.

i Puteți schimba lamelele ștergătoarelor. Pentru mai multe informații despre **Schimbarea unei lamele de ștergător de geam**, consultați secțiunea corespunzătoare.

i Pe un vehicul echipat cu sistem Stop & Start, când comanda ștergătoarelor de parbriz se află în poziția de ștergere rapidă, modul STOP nu este disponibil.

Spălător de geamuri si spălător de proiectoare

☞ Acționați comanda ștergătoarelor de parbriz spre dvs., spălătorul de geamuri este însoțit de o funcționare temporizată a ștergătoarelor.

În funcție de versiune, spălătorul de proiectoare este cuplat cu spălătorul de geam; acesta se declanșează dacă sunt aprinse luminile de întâlnire.

i Nivelul acestui lichid trebuie verificat în mod regulat, mai ales în perioada de iarnă.

Pentru mai multe informații despre **Verificarea nivelurilor** și în special a nivelului de lichid de spălare geamuri/proiectoare, consultați secțiunea corespunzătoare.

Recomandări generale de siguranță

! Etichetele sunt atașate în diferite locuri de pe vehicul. Ele includ avertismente de siguranță precum și informații de identificare a vehiculului dumneavoastră. Nu le îndepărtați: ele fac parte integrantă din vehicul.

! Pentru orice intervenție asupra vehiculului, adresați-vă unui atelier calificat ce dispune de informații tehnice, competență și echipament tehnic adecvat, ceea ce rețeaua CITROËN este în măsură să vă ofere.

! Vă atragem atenția asupra următoarelor puncte:

- Montarea unui echipament sau a unui accesoriu electric neaprobat de CITROËN poate provoca un supraconsum, defecte și defecțiuni la nivelul sistemelor electrice ale vehiculului. Apelați la un dealer CITROËN pentru a vă fi prezentată oferta de accesorii aprobate.
- Din motive de siguranță, accesul la priza de diagnosticare, asociată cu sistemele electronice ale vehiculului, poate fi accesată doar de dealerii CITROËN sau de un Service autorizat, dotat cu instrumentarul adecvat (risc de defecțiuni ale sistemelor electronice, care pot duce la pene sau la accidente grave). Responsabilitatea Constructorului nu va putea fi angajată în cazul nerespectării acestei indicații.
- Orice modificare sau adaptare, neprevăzută sau neautorizată de CITROËN, sau realizată fără a respecta indicațiile tehnice ale constructorului, duce la anularea garanției legale și contractuale.

! Instalarea de accesorii și emițătoare de radiocomunicații

Înainte de a instala un emițător de radiocomunicații, trebuie să consultați un dealer CITROËN, care vă va informa asupra caracteristicilor emițătoarelor (bandă de frecvență, putere maximă, poziția antenei, condiții specifice de instalare) ce pot fi montate, conform Directivei de Compatibilitate Electromagnetică a Automobilului (2004/104/CE).

! În funcție de reglementările naționale, unele echipamente de siguranță pot fi obligatorii: veste de siguranță reflectorizante, triunghiuri de presemnalizare, etiloteste, becuri de rezervă, siguranțe fuzibile, extincitoare, truse de prim ajutor, bavete de protecție la roțile din spatele vehiculului etc.

Lumini de avarie

Avertizare vizuală pentru ceilalți participanți la trafic, în caz de pană, tractare sau accident.



☞ Apăsați acest buton, semnalizatoarele de direcție clipesc.
Pot funcționa cu contactul decuplat.

Claxon



☞ Apăsați pe zona centrală a volanului.

Program de stabilitate electronică (ESC)

Programul de stabilitate electronică (ESC: programul de stabilitate electronică) integrează următoarele sisteme:

- antiblocarea roților (ABS) și repartitorul electronic de frânare (REF),
- asistarea la frânarea de urgență (AFU),
- antipatinarea roților (ASR) sau controlul tracțiunii,
- controlul dinamic al stabilității (CDS).

Definiții

Antiblocare roți (ABS) și repartitor electronic de frânare (REF)

Acest sistem crește stabilitatea și maniabilitatea vehiculului în timpul frânării și asigură un mai bun control în viraje, mai ales pe carosabil deteriorat sau alunecos. Sistemul ABS împiedică blocarea roților în cazul unei frânări de urgență. Sistemul REF asigură gestionarea integrală a presiunii de frânare pe fiecare roată.

Asistență la frânarea de urgență (AFU)

În caz de urgență, acest sistem permite atingerea mult mai rapidă a presiunii optime de frânare, reducând astfel distanța de oprire. Se declanșează în funcție de viteza la care se apasă pedala de frână. Acest lucru se traduce printr-o diminuare a rezistenței pedalei și o mărire a eficienței frânării.

Antipatinare roți (ASR)

Sistemul ASR optimizează tracțiunea, pentru a limita patinarea roților, acționând asupra frânelor roților motoare și asupra motorului. De asemenea, permite ameliorarea stabilității direcționale a vehiculului la accelerare.

Control dinamic al stabilității (CDS)

În cazul apariției unei diferențe între traiectoria urmată de vehicul și cea dorită de conducător, sistemul CDS monitorizează fiecare roată și acționează automat frâna uneia sau mai multor roți și asupra motorului pentru a înscrie vehiculul pe traiectoria dorită, în limita legilor fizicii.

Antiblocare roți (ABS) și repartitor electronic de frânare (REF)



Aprinderea acestui martor, însoțită de un mesaj pe afișajul din bord, indică o defecțiune a sistemului de antiblocare roți (ABS), ceea ce poate duce la pierderea controlului asupra vehiculului la frânare.



Aprinderea acestui martor, însoțită de un mesaj pe afișajul din bord, indică o defecțiune a repartitorului electronic de frânare (REF), ceea ce poate duce la pierderea controlului asupra vehiculului la frânare.



Trebuie să opriți vehiculul imediat ce puteți face acest lucru în siguranță.

În ambele cazuri, consultați un dealer CITROËN sau un Service autorizat.

i Pentru eficacitatea maximă a sistemului de frânare, este necesară o perioadă de ajustare de aproximativ 500 de kilometri. În acest timp, se recomandă evitarea frânelor bruște, repetate și prelungite.

i Dispozitivul de antiblocare nu permite o distanță de frânare mai redusă. Pe drumuri foarte alunecoase (polei, ulei etc.), sistemul ABS poate mări distanța de frânare. În cazul schimbării roților (pneuri și jante), verificați ca acestea să fie omologate pentru vehiculul dvs.

! În cazul frânării de urgență, nu ezitați să apăsați puternic pedala de frână și să o țineți apăsată, chiar și pe drum alunecos; apoi veți putea manevra vehiculul în continuare, pentru a evita un obstacol.

! După un impact, efectuați o verificare a acestor sisteme la un dealer CITROËN sau la un Service autorizat.

Control dinamic al stabilității (CDS)

Pornire

Sistemul CDS este activat în mod automat la fiecare pornire a vehiculului.

În cazul unor probleme de aderență sau de traiectorie, se activează acest sistem.



Acest lucru este semnalizat prin aprinderea intermitentă a acestui martor de avertizare pe tabloul de bord.

Dezactivare

Acest sistem nu poate fi dezactivat de către șofer.

Defecțiuni



Aprinderea acestui martor de avertizare, însoțită de un semnal sonor și confirmată de afișarea unui mesaj pe afișajul tabloului bord, indică o disfuncție a sistemului CDS.

Apelați la un dealer CITROËN sau la un Service autorizat, pentru a efectua o verificare.

Antipatinare roți (ASR)

Pornire

Acest sistem este activat automat la fiecare pornire a vehiculului.

Acest sistem acționează în cazul unor probleme de aderență sau de traiectorie.

Dezactivare

În condiții excepționale (pornirea vehiculului împotmolit, imobilizat în zăpadă, pe sol instabil etc.), poate fi utilă dezactivarea sistemului ASR, pentru a permite patinarea roților, astfel încât să-și regăsească aderența.

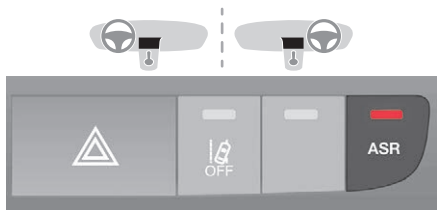

☞ Apăsați acest buton pentru a dezactiva sistemul.

Aprinderea matorului butonului, însoțită de un mesaj pe afișajul din bord indică dezactivarea sistemului ASR.

Reactivare

Sistemul ASR se reactivează automat după fiecare cuplare a contactului.

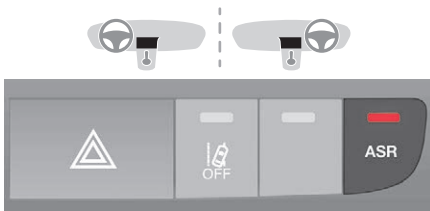

☞ Apăsați din nou acest buton pentru a-l reactiva manual.

Defecțiuni



Aprinderea acestui mator, însoțită de un semnal sonor și de un mesaj pe afișajul tabloului de bord indică o disfuncție a sistemului ASR.

Apelați la un dealer CITROËN sau la un Service autorizat pentru a efectua o verificare.

! ASR/CDS

Aceste sisteme oferă un surplus de siguranță la conducerea normală, dar șoferul nu trebuie să-și asume riscuri suplimentare, nici să ruleze cu viteză prea mare.

Dacă aderența carosabilului scade (ploaie, zăpadă, polei), riscul pierderii controlului crește. De aceea, este important să păstrați aceste sisteme activate în permanență, în special în condiții dificile.

Funcționarea corectă a sistemelor este asigurată sub rezerva respectării indicațiilor constructorului, atât a celor referitoare la roți (pneuri și jante), la elementele sistemului de frânare, la elementele electronice, cât și a procedurilor de montare și intervenție urmate de dealerii CITROËN.

Pentru a beneficia de eficacitatea acestor sisteme în condiții de iarnă, este imperativă echiparea vehiculului cu patru pneuri pentru zăpadă, care vor permite vehiculului păstrarea unui comportament neutru.

Control inteligent al tracțiunii

Sistem de îmbunătățire a tracțiunii pe suprafețe alunecoase (zăpadă, polei, noroi etc.)

Acest sistem permite detectarea situațiilor de aderență redusă, ce ar putea face dificile pornirile și deplasarea vehiculului.

În aceste situații, **controlul inteligent al tracțiunii** se substituie sistemului **ASR**, transferând forța motrice către roata care are aderența mai bună, pentru a optimiza tracțiunea și urmărirea traiectoriei.

Pornire

La pornirea vehiculului, acest sistem este dezactivat.



☞ Apăsăți acest buton pentru a activa sistemul; mărtoșorul de avertizare al butonului se stinge.

Acest sistem este activ până la aproximativ 30 km/h.

Imediat ce viteza depășește 30 km/h, sistemul se dezactivează automat, dar mărtoșorul butonului rămâne aprins.

Sistemul se reactivează automat imediat ce viteza scade sub 30 km/h.

Dezactivare

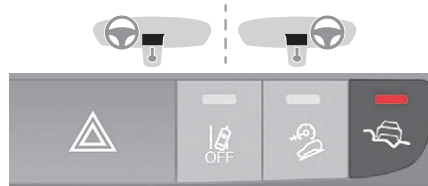

☞ Apăsăți acest buton pentru a dezactiva sistemul; mărtoșorul de avertizare din buton se stinge și sistemul **ASR** este din nou activ.

Defecțiune



În cazul apariției unei defecțiuni a controlului inteligent al tracțiunii, se aprinde acest mărtoșor de avertizare.

Apelați la un dealer CITROËN sau la un Service autorizat, pentru a efectua o verificare.

Controlul inerției încărcăturii

Greutatea totală reală a unui vehicul utilitar poate varia considerabil în funcție de încărcătură. Prin urmare, centrul de greutate al vehiculului se poate deplasa atât longitudinal, cât și în înălțime.

Fiecare dintre aceste variații are repercusiuni asupra frânării, mobilității, comportamentului în viraje și tendinței de răsturnare.

Controlul inerției estimează greutatea totală reală a vehiculului analizând comportamentul acestuia din urmă în timpul fazelor de accelerare și de frânare.

Acest sistem adaptează intervențiile sistemelor CDS și ASR la repartizarea greutății vehiculului. Ca urmare, în situații critice, vehiculul își menține traiectoria într-un mod mai sigur.

Asistență la coborârea în pantă

Sistem de asistare la coborârea pe drumuri cu aderență redusă (noroi, pietriș etc.) sau în pantă abruptă.

Acest sistem reduce riscul de alunecare sau de pierdere a controlului asupra vehiculului în timpul coborârii.

Menține o viteză constantă la coborâre, acționând autonom și diferențiat asupra frânelor.

Pornire

La pornirea vehiculului, sistemul este dezactivat.



☞ La o viteză sub 30 km/h, apăsați acest buton pentru a activa sistemul. Se aprinde martorul luminos.

Imediat ce vehiculul începe coborârea, puteți elibera pedalele de frână și de accelerație.

Martorul butonului se aprinde intermitent.

Când funcția este activată, luminile de stop se aprind automat.

Dacă viteza depășește 30 km/h, sistemul se dezactivează automat, dar martorul butonului rămâne aprins.

Sistemul se reactivează automat imediat ce viteza scade din nou sub 30 km/h.

i Puteți apăsa oricând pedala de frână sau cea de accelerație.

i Sistemul nu se activează decât pe pante de cel puțin 8%.
Nu utilizați sistemul cu cutia de viteze în punctul neutru.
Cuplați o treaptă corespunzătoare vitezei vehiculului, pentru a evita calarea motorului.

Dezactivare

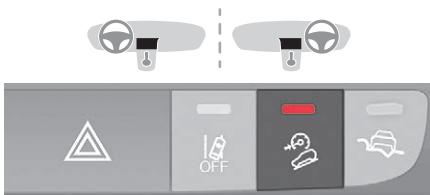

☞ Apăsați acest buton pentru a dezactiva sistemul; martorul de avertizare al butonului se stinge.

La depășirea vitezei de 50 km/h, funcția se dezactivează complet; martorul butonului se stinge.

! Este posibil ca sistemul să nu fie disponibil în cazul supraîncălzirii frânelor. Așteptați câteva minute pentru răcirea acestora înainte de încerca din nou.

Defecțiuni



În cazul apariției unei disfuncții a sistemului de asistență la coborârea pantei, se aprinde acest mator de avertizare.

Apelați la un dealer CITROËN sau la un Service autorizat pentru a efectua o verificare.

Centuri de siguranță

Centuri de siguranță față

Locul șoferului este echipat cu pretensionare pirotehnică și limitator de efort.

La versiunile cu airbag frontal de pasager, locul pasagerului este, de asemenea, echipat cu pretensionare pirotehnică și limitator de efort.

Bancheta față este echipată cu două centuri de siguranță.

i Dacă montați o banchetă față ca post-echipare, este imperativ ca aceasta să fie echipată cu centuri de siguranță omologate.

Cuplarea centurii

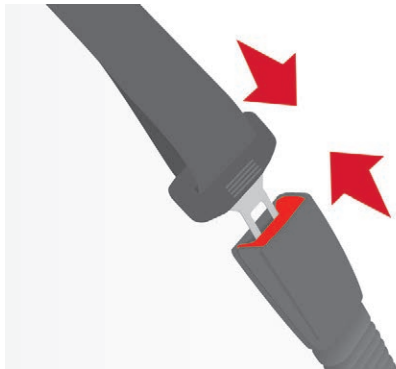

- ☞ Trageți centura prin fața dvs., cu o mișcare uniformă, având grijă ca aceasta să nu se răsucescă.
- ☞ Cuplați catarama în dispozitivul de cuplare.
- ☞ Verificați cuplarea și buna funcționare a dispozitivului de blocare automată, trăgând brusc de centură.

Deblocare

- ☞ Apăsați butonul de culoare roșie al dispozitivului de cuplare. Centura se retrage automat, dar se recomandă să o conduceți cu mâna.

! Din motive de siguranță, aceste manevre nu trebuie făcute în timpul mersului.

Reglare pe înălțime

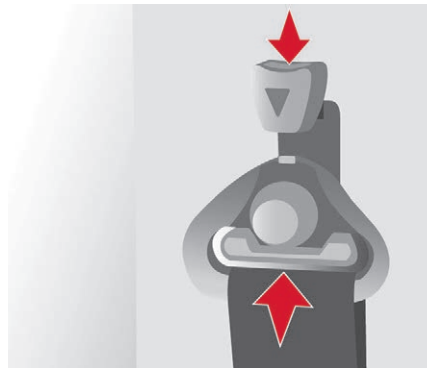

- ☞ Pe partea șoferului sau a pasagerului din lateral, strângeți comanda în punctul de ancorare reglabil al centurii și culisați ansamblul în poziția dorită, apoi eliberați pentru a bloca. Centura scaunului central nu este reglabilă pe înălțime.

Martor de centuri necuplate



Dacă șoferul și/sau pasagerul din față nu și-a cuplat centura, la pornirea vehiculului se aprinde acest martor de avertizare, însoțit de un semnal sonor care crește în intensitate.

Această avertizare funcționează atât la versiunile cu scaun de pasager față, cât și la cele cu banchetă față cu două locuri.

! Dacă centura șoferului este decuplată, modul Stop & Start nu se poate activa. Repornirea motorului nu este posibilă decât cu ajutorul cheii.

Centuri de siguranță spate

5



Scaunele/banchetele din spate sunt dotate cu centuri de siguranță cu trei puncte de ancorare și cu dispozitive de rulare. Locul central are un ghidaj și un dispozitiv de rulare a centurii, ambele fixate în spătar. Locurile laterale au un suport pe care se poate prinde centura atunci când nu este utilizată.

Recomandări

! Înainte de a porni, șoferul trebuie să verifice dacă pasagerii utilizează corect centurile de siguranță și că toate centurile sunt corect cuplate.

Indiferent unde stați în vehicul, cuplați întotdeauna centura de siguranță, chiar și pe distanțe reduse.

Nu inversați punctele de prindere a centurilor, pentru că astfel acestea nu își mai îndeplinesc pe deplin rolul.

Centurile de siguranță sunt dotate cu dispozitive de rulare care permit reglarea automată a lungimii centurii după conformația dvs. Retractablea centurii se face automat, când aceasta nu este folosită.

Înainte și după utilizare, asigurați-vă că centura este rulată corect.

Partea inferioară a centurii trebuie poziționată cât mai jos posibil, deasupra bazinului.

Partea superioară trebuie așezată în adâncitura umărului.

Dispozitivele de rulare sunt dotate cu un mecanism de blocare automată, care se declanșează în momentul unei coliziuni, al unei frânări de urgență sau al răsturnării vehiculului. Puteți debloca mecanismul trăgând ferm de centură și eliberând-o pentru a se retrage ușor.

Pentru a fi eficientă, o centură de siguranță:

- trebuie să fie întinsă cât mai aproape de corp,
- trebuie să fie trasă prin fața dumneavoastră cu o mișcare uniformă, verificând-o să nu se încurce,
- nu trebuie să mențină decât o singură persoană,
- nu trebuie să fie ruptă sau deșirată,
- nu trebuie să fie transformată sau modificată, pentru a nu-i afecta performanțele.

În conformitate cu actualele reguli de siguranță, pentru orice intervenție la centurile de siguranță ale vehiculului, adresați-vă unui Service autorizat care dispune de competența și de materialele adecvate, ceea ce un dealer CITROËN este în măsură să ofere.

Verificați periodic centurile la un dealer CITROËN sau la un Service autorizat și, în special, verificați dacă acestea prezintă urme de deteriorare.

Curățați chingile centurilor de siguranță cu apă și săpun sau un produs de curățare pentru materiale textile, comercializat la un dealer CITROËN.

După rabatarea sau deplasarea unui scaun sau a banchetei spate, asigurați-vă că centura de siguranță este poziționată și rulată corect.

Recomandări pentru copii

Folosiți scaune pentru copii adecvate, dacă pasagerul are mai puțin de 12 ani sau măsoară mai puțin de 1,50 m.

Nu folosiți niciodată aceeași centură de siguranță pentru mai multe persoane.

Nu călătoriți niciodată cu un copil în brațe. Pentru mai multe informații privind **Scaunele pentru copii**, consultați secțiunea corespunzătoare.

În caz de impact

În funcție de natura și intensitatea impactului, dispozitivul pirotehnic poate

să se declanșeze înainte și independent de depierea airbagurilor. Declanșarea dispozitivelor de pretensionare este însoțită de o ușoară degajare de fum inofensiv și de un zgomot datorat activării cartușului pirotehnic integrat în sistem.

Indiferent de situație, martorul airbagului se aprinde.

După un impact, verificați și eventual înlocuiți sistemul de centuri de siguranță în rețeaua CITROËN sau la un Service autorizat.

Airbaguri

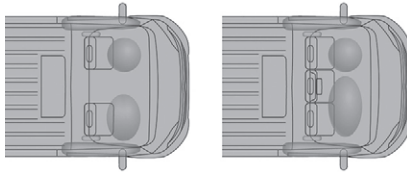

Airbagurile au fost concepute pentru a spori siguranța pasagerilor în cazul unei coliziuni violente; acestea completează acțiunea centurilor de siguranță cu limitator de efort. În cazul unei coliziuni violente, detectoarele electronice înregistrează și analizează orice încetinire bruscă a vehiculului:

- în cazul unei coliziuni violente, airbagurile se declanșează instantaneu și contribuie la o protecție mai bună a ocupanților din vehicul; imediat după impact, airbagurile se dezumflă rapid pentru a nu împiedica nici vizibilitatea, nici eventuala ieșire a pasagerilor,
- în cazul unui impact minor sau al unui impact din spate și în anumite condiții de răsturnare, este posibil ca airbagurile să nu se declanșeze, protecția asigurată de centura de siguranță fiind suficientă în aceste cazuri.

! Airbagurile nu funcționează atunci când motorul este oprit.

Acest echipament se declanșează o singură dată. Dacă intervine un al doilea impact (în timpul aceluiași accident sau al unui alt accident) airbagul nu se va mai declanșa.

- i Declanșarea airbagurilor este însoțită de o ușoară degajare de fum și de un zgomot, datorate activării cartușului pirotehnic integrat în sistem. Deși acest fum nu este nociv, unele persoane sensibile pot resimți o ușoară iritare. Zgomotul detonării poate provoca o ușoară diminuare a capacității auditive pentru o scurtă perioadă de timp.

Airbaguri frontale

În caz de impact frontal violent sistemul protejează conducătorul și pasagerul(ii) din față pentru a limita riscurile de traumatisme la cap și torace.

Airbagul șoferului este integrat în centrul volanului, cel al pasagerului din față este integrat în planșa de bord, deasupra torpedoului.

Defecțiune



Dacă se aprinde acest martor de avertizare, contactați un dealer CITROËN pentru a verifica sistemul.

Airbaguri laterale și airbaguri cortină

Dacă vehiculul este dotat cu airbaguri laterale, acestea se află în spătarele scaunelor din față, pe partea ușii.

Airbagurile cortină sunt introduse în stâlpii ușilor și în partea superioară a habitaculului, în pavilionul locurilor din față din cabină. Acestea se umflă între ocupantul locului respectiv și suprafața geamului. Acestea se declanșează independente unele de altele, pe partea în care se produce coliziunea.

Defecțiune



Dacă se aprinde acest martor de avertizare, contactați un dealer CITROËN pentru a verifica sistemul.

Recomandări

! Pentru ca airbagurile să fie pe deplin eficiente, respectați recomandările de siguranță de mai jos.

Adoptați o poziție normală și dreaptă pe scaun.

Cuplați centurile de siguranță, asigurându-vă că sunt poziționate corect.

Nu permiteți interpunerea copiilor, animalelor, obiectelor între pasageri și airbaguri, nu fixați și nu lipiți nimic în apropierea sau pe direcția de declanșare a airbagurilor, pentru a nu răni pasagerii la declanșarea acestora.

Nu modificați niciodată echiparea originală a vehiculului, în special în raza de acțiune directă a airbagurilor.

după un accident sau dacă vehiculul a fost furat sau s-a pătruns abuziv în acesta, verificați sistemul de airbaguri.

orice intervenție asupra sistemului de airbaguri trebuie realizată exclusiv în rețeaua CITROËN sau la un Service autorizat.

Chiar respectând toate măsurile de precauție menționate, nu este exclus riscul de rănire sau arsuri ușoare în zona capului, toracelui sau brațelor în momentul declanșării airbagului. Sacul airbagului se umflă aproape instantaneu (în câteva milisecunde), apoi se dezumflă, evacuând gazul cald prin orificiile prevăzute în acest scop.

Airbaguri frontale

Nu conduceți ținând volanul de spițe sau lăsând mâinile în zona centrală a volanului.

Nu puneți picioarele pe planșa de bord de partea pasagerului.

Nu fumați, declanșarea airbagurilor putând provoca arsuri sau răni din cauza țigării sau pipei.

Nu demontați, înțepați sau loviți violent volanul.

Nu fixați și nu lipiți nimic pe volan sau pe planșa de bord, deoarece acest lucru ar putea cauza răniri la declanșarea airbagurilor.

Airbaguri laterale

Folosiți pentru scaune numai huse omologate, compatibile cu modul de declanșare a airbagurilor laterale. Pentru a cunoaște gama de huse adaptate la vehiculul dvs., puteți consulta rețeaua CITROËN.

Nu atașați nimic de sau nu suspendați nimic de spătarele scaunelor (haine etc.) deoarece acest lucru poate cauza răniri la torace sau brațe, în momentul declanșării airbagului lateral.

Nu apropiați bustul mai mult decât trebuie de ușă.

Airbaguri cortină

Nu atașați nimic de sau nu suspendați nimic de pavilion, deoarece acest lucru poate cauza răniri la cap în momentul declanșării airbagului cortină.

Dacă vehiculul este echipat cu mânere montate pe pavilion, nu le demontați. Ele contribuie la fixarea airbagurilor cortină.

Generalități privind scaunele pentru copii

- Reglementarea referitoare la transportul copiilor este specifică fiecărei țări. Consultați legislația în vigoare în țara dvs.

Pentru a asigura o siguranță optimă, respectați sfaturile următoare:

- conform reglementărilor europene, **toți copiii cu vârsta sub 12 ani sau cu înălțime mai mică decât un metru cincizeci trebuie transportați în scaune pentru copii omologate, adaptate greutății lor**, pe locurile echipate cu centură de siguranță sau cu sistem de prindere ISOFIX,
- statistic, locurile cele mai sigure din vehicul pentru transportul copiilor sunt cele din spate,**
- Un copil care are mai puțin decât 9 kg trebuie obligatoriu transportat în poziția cu spatele în direcția de mers, atât pe locurile din față, cât și pe cele din spate.**

- Se recomandă transportarea copiilor pe **scaunele din spate** ale vehiculului:
 - cu spatele în direcția de mers**, până la vârsta de 3 ani,
 - cu fața în direcția de mers**, peste vârsta de 3 ani.

Scaun pentru copii în spate



„Cu spatele în direcția de mers”



Când pe **locul pasagerului din spate** este instalat un scaun pentru copii „cu spatele în direcția de mers”, deplasați înainte scaunul din față al vehiculului și aduceți spătarul acestuia la verticală, astfel încât scaunul copilului să nu-l atingă.

„Cu fața în direcția de mers”



Când pe **locul pasagerului din spate** este instalat un scaun pentru copii „cu fața în direcția de mers”, deplasați înainte scaunul din față al vehiculului și aduceți pe verticală spătarul acestuia, astfel încât picioarele copilului să nu îl atingă.

- Asigurați-vă că centura de siguranță este tensionată corect. În cazul scaunelor pentru copii, care au picior de sprijin, aveți grijă ca acesta să fie în contact stabil cu podeaua. Dacă este necesar, reglați scaunul din față.

Scaun pentru copii în față

(Consultați legislația în vigoare în țara dumneavoastră, înaintea instalării copilului pe acel loc.)

„Cu spatele în direcția de mers”



Când scaunul pentru copii este instalat „cu spatele în direcția de mers” pe **locul pasagerului din față**, reglați scaunul vehiculului în poziție longitudinală intermediară, în poziția cea mai înaltă și cu spătarul pe verticală.

- Este imperativ ca airbagul frontal al pasagerului să fie neutralizat. În caz contrar, **copilul riscă să fie grav rănit, sau chiar omorât la deplierea airbagului.**

„Cu fața în direcția de mers”



Când scaunul pentru copii este montat „cu fața în direcția de mers” pe locul **pasagerului din față**, reglați scaunul vehiculului în poziția longitudinală intermediară, în poziția cea mai înaltă, cu spătarul ridicat și lăsați airbagul frontal al pasagerului activat.

i Asigurați-vă că centura de siguranță este tensionată corect.

În cazul scaunelor pentru copii, care au picior de sprijin, aveți grijă ca acesta să fie în contact stabil cu podeaua. Dacă este necesar, reglați scaunul pasagerului.

Dezactivarea airbagului frontal al pasagerului

! Nu instalați niciodată un sistem de reținere pentru copii cu spatele în direcția de mers pe un scaun din vehicul protejat de un airbag față activat. Aceasta poate provoca decesul copilului sau rănirea lui gravă.



Eticheta de avertizare prezentă pe ambele fețe ale parasolarului de pasager repetă această indicație.

Conform reglementărilor în vigoare, veți găsi în tabelele următoare acest avertisment scris în toate limbile considerate necesare.

Airbag pasager neutralizat – OFF



Dezactivare

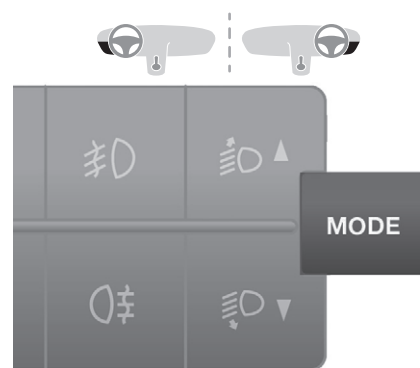

☞ Funcția se setează cu butonul **MODE**; în meniul „Airbag pasager”, selectați „OFF”.

! Pentru siguranța copilului, neutralizați airbagul frontal al pasagerului dacă instalați un scaun pentru copii „cu spatele în direcția de mers” pe locul pasagerului din față. În caz contrar, copilul riscă să fie grav rănit sau chiar omorât la declanșarea airbagului.

Dacă airbagul frontal al pasagerului nu poate fi neutralizat: nu instalați niciodată un scaun pentru copii „cu spatele în direcția de mers”.

Dacă selectați poziția „OFF”, airbagul pasagerului din față nu se declanșează în cazul unui impact.



La fiecare pornire, neutralizarea este confirmată prin aprinderea acestui martor, însoțită de un mesaj afișat pe ecran.

Reactivarea airbagului frontal pasager





- ☞ Imediat după ce dezinstalați scaunul pentru copii, selectați „ON” pentru a reactiva airbagul, asigurând astfel siguranța pasagerilor din față în cazul unui impact.

AR	لا يجب أبداً تركيب نظام لإجلالاس الطفل الوجه باتجاه الراء على مقعد سيارة مجهز بوسادة أمان هوائية أمامية مفعلة، فقد يؤدي هذا إلى التسبب بموت الطفل أو بإصابات خطيرة لديه.
BG	НИКОГА НЕ инсталирайте детско столче на седалка с АКТИВИРАНА предна ВЪЗДУШНА ВЪЗГЛАВНИЦА. Това може да причини СМЪРТ или СЕРИОЗНО НАРАНЯВАНЕ на детето.
CS	NIKDY neumistujte dětské zádržné zařízení orientované směrem dozadu na sedadlo chráněné AKTIVOVANÝM čelním AIRBAGEM. Hrozí nebezpečí SMRTI DÍTĚTE nebo VÁŽNĚHO ZRANĚNÍ.
DA	Brug ALDRIG en bagudvendt barnestol på et sæde, der er beskyttet af en AKTIV AIRBAG. BARNET risikerer at blive ALVORLIGT KVÆSTET eller DRÆBT.
DE	Montieren Sie auf einem Sitz mit AKTIVIERTEM Front-Airbag NIEMALS einen Kindersitz oder eine Babyschale entgegen der Fahrtrichtung, das Kind könnte schwere oder sogar tödliche Verletzungen erleiden.
EL	Μη χρησιμοποιείτε ΠΟΤΕ παιδικό κάθισμα με την πλάτη του προς το εμπρός μέρος του αυτοκινήτου, σε μια θέση που προστατεύεται από ΜΕΤΩΠΙΚΟ αερόσακο που είναι ΕΝΕΡΓΟΣ. Αυτό μπορεί να έχει σαν συνέπεια το ΘΑΝΑΤΟ ή το ΣΟΒΑΡΟ ΤΡΑΥΜΑΤΙΣΜΟ του ΠΑΙΔΙΟΥ
EN	NEVER use a rearward facing child restraint on a seat protected by an ACTIVE AIRBAG in front of it, DEATH or SERIOUS INJURY to the CHILD can occur
ES	NO INSTALAR NUNCA un sistema de retención para niños de espaldas al sentido de la marcha en un asiento protegido mediante un AIRBAG frontal ACTIVADO, ya que podría causar lesiones GRAVES o incluso la MUERTE del niño.
ET	Ärge MITTE KUNAGI paigaldage „seljaga sõidusuunas” lapseistet juhi kõrvalistmele, mille ESITURVAPADI on AKTIVEERITUD. Turvapadja avanemine võib last TÕSISELT või ELUOHTLIKULT vigastada.
FI	ÄLÄ KOSKAAN aseta lapsen turvaistuinta selkää ajosuuntaan istuimelle, jonka edessä suojana on käyttöön aktivoitu TURVATYYNY. Sen laukeaminen voi aiheuttaa LAPSEN KUOLEMAN tai VAKAVAN LOUKKAANTUMISEN.
FR	NE JAMAIS installer de système de retenue pour enfants faisant face vers l'arrière sur un siège protégé par un COUSSIN GONFLABLE frontal ACTIVÉ. Cela peut provoquer la MORT de l'ENFANT ou le BLESSER GRAVEMENT.
HR	NIKADA ne postavljati dječju sjedalicu leđima u smjeru vožnje na sjedalo zaštićeno UKLJUČENIM prednjim ZRAČNIM JASTUKOM. To bi moglo uzrokovati SMRT ili TEŠKU OZLJEDU djeteta.
HU	SOHA ne használjon menetiránynak háttal beszerelt gyermekülést AKTIVÁLT (BEKAPCSOLT) FRONTLÉGZSÁKKAL védett ülésen. Ez a gyermek HALÁLÁT vagy SÚLYOS SÉRÜLÉSÉT okozhatja.
IT	NON installare MAI seggiolini per bambini posizionati in senso contrario a quello di marcia su un sedile protetto da un AIRBAG frontale ATTIVATO. Ciò potrebbe provocare la MORTE o FERITE GRAVI al bambino.

LT	NIEKADA neįrenkite vaiko pri laikymo priemonės su atgal atgręžtu vaiku ant sėdynės, kuri saugoma VEIKIANČIOS priekinės ORO PAGALVĖS. Išsiskleidus oro pagalvei vaikas gali būti MIRTINAI arba SUNKIAI TRAUMUOTAS.
LV	NEKAD NEuzstādiet uz aiz muguri vērstu bērnu sēdekļīti priekšējā pasažiera sēdvietā, kurā ir AKTIVIZĒTS priekšējais DROŠĪBAS GAISA SPILVENS. Tas var izraisīt BĒRNA NĀVI vai radīt NOPIETNUS IEVAINOJUMUS.
MT	Qatt m'ghandek thalli tifel/tifla marbut f'siggu dahru lejn l-Airbag attiva, ghalixx tista' tikkawza korriment serju jew anke mewt lit-tifel/tifla
NL	Plaats NOOIT een kinderzitje met de rug in de rijrichting op een zitplaats waarvan de AIRBAG is INGESCHAKELD. Bij het afgaan van de airbag kan het KIND LEVENSGEVAARLIJK GEWOND RAKEN
NO	Installer ALDRI et barnesete med ryggen mot kjøretretningen i et sete som er beskyttet med en frontal AKTIVERT KOLLISJONSPUTE, BARNET risikerer å bli DREPT eller HARDT SKADET.
PL	NIGDY nie instalować fotelika dziecięcego w pozycji „tyłem do kierunku jazdy” na siedzeniu wyposażonym w CZŁOWĄ PODUSZKĘ POWIETRZNAJĄ w stanie AKTYWNYM. Może to doprowadzić do ŚMIERCI DZIECKA lub spowodować u niego POWAŻNE OBRAŻENIA CIAŁA.
PT	NUNCA instale um sistema de retenção para crianças de costas para a estrada num banco protegido por um AIRBAG frontal ACTIVADO. Esta instalação poderá provocar FERIMENTOS GRAVES ou a MORTE da CRIANÇA.
RO	Nu instalați NICIODATĂ un sistem de reținere pentru copii, dispus cu spatele în direcția de mers, pe un loc din vehicul protejat cu AIRBAG frontal ACTIVAT. Această ar putea provoca MOARTEA COPILULUI sau RĂNIREA lui GRAVĂ.
RU	ВО ВСЕХ СЛУЧАЯХ ЗАПРЕЩАЕТСЯ использовать обращенное назад детское удерживающее устройство на сиденье, защищенном ФУНКЦИОНИРУЮЩЕЙ ПОДУШКОЙ БЕЗОПАСНОСТИ, установленной перед этим сиденьем. Это может привести к ГИБЕЛИ РЕБЕНКА или НАНЕСЕНИЮ ЕМУ СЕРЬЕЗНЫХ ТЕЛЕСНЫХ ПОВРЕЖДЕНИЙ
SK	NIKDY neinštalujte detské zádržné zariadenie orientované smerom dozadu na sedadlo chránené AKTIVOVANÝM čelným AIRBAGOM. Mohlo by dôjsť k SMRTEĽNÉMU alebo VÁŽNEMU PORANENIU DIEŤAŤA.
SL	NIKOLI ne nameščajte otroškega sedeža s hrbtom v smeri vožnje, če je VARNOSTNA BLAZINA pred sprednjim sopolnikovim sedežem AKTIVIRANA. Takšna namestitve lahko povzroči SMRT OTROKA ali HUDE POŠKODBE.
SR	NIKADA ne koristite dečje sedišta koje se okreće unazad na sedištu zaštićenim AKTIVNIM VAZDUŠNIM JASTUKOM ispred njega, jer mogu nastupiti SMRT ili OZBILJNA POVREDA DETETA.
SV	Passagerarkrockkudden fram MÅSTE vara avaktiverad om en bakåtvänd bilbarnstol installerad på denna plats. Annars riskerar barnet att DÖDAS eller SKADAS ALLVARLIGT.
TR	KESİNLKLE HAVA YASTIĞI AKTİF olan ön koltuğa yûzü arkaya dönük bir çocuk koltuğu yerleştirmeyiniz. Bu ÇOCUĞUN ÖLMESİNE veya ÇOK AĞIR YARALANMASINA sebep olabilir.

Amplasarea scaunelor pentru copii, fixate cu centura de siguranță

În concordanță cu reglementările europene, acest tabel indică posibilitățile de instalare a scaunelor pentru copii, fixate cu centura de siguranță și omologate ca universale, în funcție de greutatea copilului și de locul în vehicul:

Loc		Greutatea copilului și vârsta orientativă			
		Sub 13 kg (grupele 0 (a) și 0+) Până la aproximativ 1 an	Între 9 și 18 kg (grupa 1) De la 1 la aproximativ 3 ani	Între 15 și 25 kg (grupa 2) De la 3 la aproximativ 6 ani	Între 22 și 36 kg (grupa 3) De la 6 la aproximativ 10 ani
Scaun pasager față (b)		U	U	U	U
Banchetă pasager față cu loc central și lateral (b)		U	U	U	U
 Scaune laterale și centrale în rândurile 2 și 3		U	U	U	U

- a:** Grupa 0: de la naștere până la 10 kg.
b: Consultați legislația în vigoare din țara dvs. înainte de a așeza copilul pe acel loc.

U: Scaun potrivit pentru instalarea unui scaun pentru copii ce se fixează cu o centură de siguranță și omologat universal „cu spatele în direcția de mers” și/sau „cu fața în direcția de mers”.

i Demontați și depozitați tetiera înainte de a instala un scaun cu spătar, pentru copii, pe locul unui pasager.
 Montați la loc tetiera imediat ce ați îndepărtat scaunul pentru copii.

Puncte de fixare „ISOFIX”



Vehiculul a fost aprobat în conformitate cu cea mai recentă reglementare ISOFIX.

Dacă vehiculul este echipat astfel, punctele de fixare care respectă reglementările ISOFIX sunt indicate de etichete.

Fiecare scaun are trei inele:

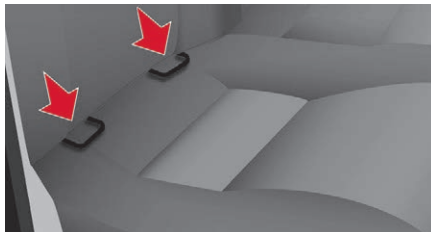

- două inele între spătar și baza scaunului, marcate cu o etichetă,

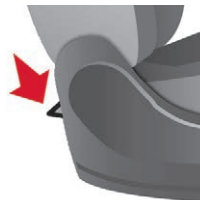

- un inel în spate, pentru prinderea centurii superioare, identificat cu o altă etichetă. Acest inel poartă numele TOP TETHER.

Sistemul de fixare ISOFIX asigură o montare sigură, robustă și rapidă a scaunului pentru copii în vehicul.

Scaunele ISOFIX pentru copii sunt prevăzute cu două încuietori care se prind ușor în cele două inele față.

Unele au și o centură superioară care se prinde de inelul din spate.

Pentru a fixa această centură, scoateți și depozitați tetiera înainte de montarea scaunului pentru copii (remontați-o după îndepărtarea scaunului pentru copii). Fixați apoi cârligul în inelul din spate și strângeți centura superioară.



! Instalarea incorectă a unui scaun pentru copii într-un vehicul compromise protecția copilului în cazul unui accident. Pentru a afla posibilitățile de instalare a scaunelor pentru copii ISOFIX în vehicul, consultați tabelul recapitulativ cu amplasarea scaunelor pentru copii ISOFIX.

Tabel recapitulativ cu locația scaunelor ISOFIX pentru copii



Conform reglementărilor europene, acest tabel vă indică posibilitățile de instalare a scaunelor ISOFIX pentru copii pe scaunele vehiculului dotate cu sisteme de fixare adecvate.

Clasa de mărime ISOFIX a scaunelor ISOFIX pentru copii, universale și semiuniversale, determinată de o literă cuprinsă între **A** și **G**, este indicată pe scaunul pentru copii, lângă sigla ISOFIX.

Tip scaun pentru copii ISOFIX	Sub 10 kg (grupa 0) Până la aproximativ 6 luni		Sub 10 kg (grupa 0) Sub 13 kg (grupa 0+) Până la aproximativ 1 an			De la 9 la 18 kg (grupa 1) De la aproximativ 1 până la 3 ani			
	Landou		cu spatele în direcția de mers			cu fața în direcția de mers			
Clasa de mărime ISOFIX	F	G	C	D	E	C	D	A	B1
Locuri laterale spate rândul 2 cu scaune individuale în rândul 1 	IUF		IUF			IUF			
Locuri laterale spate rândul 2 cu banchetă de 2 locuri în rândul 1 	IUF		X	IUF		X	IUF		

IUF: loc adecvat instalării unui scaun pentru copii ISOFIX de categorie universală. Scaune pentru copii ISOFIX „cu fața în direcția de mers” care se prind cu o chingă în partea de sus, pe inelul din spate al locurilor ISOFIX ale vehiculului.

X: loc inadecvat instalării unui scaun pentru copil ISOFIX din clasa de mărime indicată.

i Demontați și depozitați tetiera înainte de a instala un scaun cu spătar, pentru copii, pe locul unui pasager. Montați la loc tetiera imediat ce ați îndepărtat scaunul pentru copii.

Instrucțiuni

! Instalarea incorectă a unui scaun pentru copii într-un vehicul compromise protecția copilului în cazul unui accident.

Asigurați-vă că centurile de siguranță sau cataramele de fixare ale acestora nu ajung sub scaunul pentru copii, pentru că îl pot destabiliza.

Fixați centurile de siguranță sau centurile scaunului copilului limitând cât mai mult jocul față de corpul copilului, chiar și pe trasee scurte.

Dacă instalați un scaun pentru copii cu centura de siguranță, asigurați-vă că aceasta este bine întinsă pe scaunul copilului și că îl fixează ferm pe scaunul vehiculului. Dacă scaunul pasagerului este reglabil, deplasați-l înainte, dacă este cazul.

Pentru locurile din spate, păstrați întotdeauna o distanță suficientă între scaunul față și:

- scaunul pentru copii „cu spatele în direcția de mers”,
- picioarele copiilor așezați într-un scaun pentru copii cu fața în direcția de mers.

Pentru aceasta, culisați înainte scaunul din față și, dacă este necesar, aduceți spătarul în poziție verticală.

Pentru instalarea optimă a scaunului pentru copii „cu fața în direcția de mers”, puneți spătarul scaunului pentru copii cât mai aproape de spătarul scaunului vehiculului sau, dacă este posibil, în contact cu acesta.

Trebuie să îndepărtați tetiera înainte de orice instalare a unui scaun pentru copii cu spătar pe scaunul pasagerului.

Asigurați-vă că tetiera este depozitată sau fixată în siguranță, pentru a evita transformarea ei într-un proiectil în caz de frânare puternică. Dacă scoateți scaunul pentru copii, montați la loc tetiera.

Centuri de siguranță față

Reglementările privind transportul copiilor pe locul pasagerului din față sunt diferite de la o țară la alta. Consultați legislația în vigoare în țara dvs.

Dezactivați airbagul frontal al pasagerului când un scaun pentru copii „cu spatele în direcția de mers” este instalat pe locul pasagerului din față.

În caz contrar, copilul riscă să fie grav rănit sau omorât la declanșarea airbagului.

Instalarea unui înălțător

Partea toracică a centurii de siguranță trebuie să fie poziționată pe umărul copilului, fără să-i atingă gâtul.

Verificați dacă partea abdominală a centurii de siguranță trece corect peste șoldurile copilului.

Recomandăm utilizarea unui înălțător cu spătar echipat cu un ghidaj de centură la nivelul umărului.

Drept măsură de siguranță, nu lăsați:

- unul sau mai mulți copii singuri și nesupravegheați în vehicul,
 - un copil sau un animal într-un vehicul expus la soare, cu geamurile închise,
 - cheile la îndemâna copiilor din vehicul.
- Pentru a împiedica deschiderea accidentală a ușilor și a geamurilor din spate, folosiți sistemul de siguranță pentru copii.

Nu deschideți geamurile din spate mai mult de o treime.

Pentru a proteja copiii de razele soarelui, echipați geamurile din spate cu storuri laterale.

Siguranță

Sistem de siguranță pentru copii



Aceasta împiedică deschiderea din interior a ușii laterale culisante.



☞ Apăsați comanda de pe cantul ușii laterale.

Recomandări de conducere

Respectați codul rutier și concentrați-vă la drum indiferent de condițiile de circulație. Urmăriți cu atenție traficul și țineți întotdeauna mâinile pe volan pentru a fi gata să reacționați în orice moment și în orice situație. Din motive de siguranță, șoferul trebuie să realizeze operațiile care necesită mai multă atenție cu vehiculul oprit. În cazul unei călătorii lungi, este recomandat să faceți o pauză la fiecare două ore. În cazul unor condiții meteo dificile, anticipați situațiile care necesită frânare și măriți distanțele de siguranță.

! Nu lăsați niciodată motorul pornit într-un loc închis, fără o ventilație adecvată: motoarele cu ardere internă emit gaze de eșapament toxice, precum monoxidul de carbon. Pericol de intoxicare și de moarte! În condiții de iarnă extreme (temperaturi sub -23° C), pentru a garanta buna funcționare și durata lungă de viață a elementelor mecanice ale vehiculului, a motorului și a cutiei de viteze, trebuie să lăsați motorul să funcționeze timp de 4 minute înainte de a porni vehiculul.

Conducere pe un drum inundat

Nu este recomandat să conduceți pe un drum inundat, deoarece acest lucru ar putea deteriora grav motorul, cutia de viteze și sistemele electrice ale vehiculului.

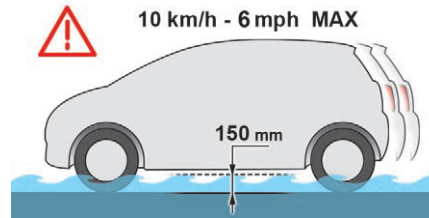

În cazul în care trebuie să traversați un drum inundat:

- verificați ca adâncimea apei să nu depășească 15 cm, ținând cont de valurile ce pot fi produse de alți participanți la trafic,
- dezactivați sistemul Stop & Start,
- rulați cu o viteză cât mai mică posibil, fără a accelera. Nu depășiți în niciun caz viteza de 10 km/h,
- nu vă opriți și nu opriți motorul.

La ieșirea de pe drumul inundat, imediat ce condițiile de siguranță permit acest lucru, frânați ușor de mai multe ori pentru a usca discurile și plăcuțele de frână.

Dacă aveți dubii cu privire la starea vehiculului, contactați un dealer CITROËN sau un Service autorizat.

Important!

! Nu conduceți niciodată cu frâna de staționare acționată! Pericol de supraîncălzire și deteriorare a sistemului de frânare!

Nu staționați și nu turați motorul vehiculului oprit în zonele în care diferite substanțe și materiale inflamabile (iarbă uscată, frunze uscate etc.) pot intra în contact cu sistemul de eșapament fierbinte – Pericol de incendiu!

! Nu lăsați niciodată vehiculul nesupravegheat, cu motorul pornit. Dacă trebuie să părăsiți vehiculul cu motorul pornit, acționați frâna de staționare și puneți schimbătorul de viteze în punctul neutru sau în poziția **N** sau **P**, în funcție de tipul cutiei de viteze.

Pentru a garanta durabilitatea vehiculului și pentru siguranța dumneavoastră, vehiculul trebuie condus luând unele măsuri de prevedere, descrise mai jos:

Manevrați prudent, cu viteză redusă

Dimensiunile vehiculului sunt foarte diferite de cele ale unui vehicul ușor și unele obstacole rămân dificil de observat.

Manevrați încet.

Înainte de a vira, verificați să nu existe obstacole la jumătatea înălțimii în partea laterală.

Înainte de a merge cu spatele, verificați să nu existe obstacole mai ales la înălțime în spatele vehiculului.

Acordați atenție dimensiunilor exterioare, dacă sunt montate scări.

Încărcați corect vehiculul

Masa de încărcare trebuie să respecte Masa maximă tehnic admisibilă a vehiculului încărcat. Pentru a nu dezechilibra vehiculul, încărcătura trebuie să fie centrată, iar partea cea mai grea trebuie să fie așezată pe podea, în fața roților din spate.

Nu se recomandă poziționarea încărcăturilor grele pe portbagajul de acoperiș.

De asemenea, trebuie să se respecte încărcătura maximă punctelor de ancorare a barei. Respectați masa maximă admisă, conform specificațiilor dealerului CITROËN. Încărcătura trebuie fixată bine.

O încărcătură care nu este bine fixată în interiorul vehiculului poate afecta manevrarea acestuia și determina un risc de accident.

Dacă vehiculul dumneavoastră este echipat cu o benă, înălțimea și lățimea încărcăturii vehiculului trebuie să respecte dimensiunile totale ale acestuia.

Conduceți cu prudență și eficiență vehiculul

Luați virajele încet.

Frânați din timp, deoarece distanța de oprire este mai mare, în special pe drumuri umede și acoperite cu gheață.

Țineți cont de influența vântului pe părțile laterale ale vehiculului.

O conducere ecologică reduce consumul de carburant; accelerați progresiv, anticipați decelerările și adaptați viteza în funcție de situație.

Indicați din timp schimbarea de direcție pentru a putea fi observat de ceilalți participanți la trafic.

Fiți atenți

Pneurile trebuie umflate cel puțin la presiunea indicată pe eticheta, chiar la o presiune mai mare cu 0,2-0,3 bari pentru drumurile lungi.

În cazul remorcării

! Conducerea cu remorcă supune vehiculul tractor unor solicitări mai mari și cere o atenție deosebită din partea șoferului.

Repartizarea încărcăturii

☞ Repartizați încărcătura în remorcă astfel încât obiectele cele mai grele să fie cât mai aproape de axa roților, iar sarcina verticală pe brațul de remorcă să fie aproape de, dar să nu depășească, valoarea maximă autorizată.

Densitatea aerului scade odată cu altitudinea, reducând astfel performanțele motorului. Sarcina maximă remorcabilă trebuie redusă cu câte 10% pentru fiecare palier de 1.000 suplimentari.

i Pentru mai multe informații despre **caracteristicile tehnice** ale vehiculului dumneavoastră și în special despre sarcina maximă remorcabilă, consultați secțiunea corespunzătoare.

Vânt lateral

☞ Țineți cont de creșterea sensibilității la vântul lateral.

Răcire

Tractarea unei remorci în pantă crește temperatura lichidului de răcire. Deoarece ventilatorul este acționat electric, capacitatea de răcire a acestuia nu depinde de turația motorului.

☞ Pentru a reduce turația motorului, reduceți viteza.

Sarcina maximă remorcabilă în pantă depinde de înclinarea acesteia și de temperatura exterioară.

În toate situațiile, urmăriți cu atenție temperatura lichidului de răcire.



☞ În cazul aprinderii matorului de avertizare și a matorului **STOP**, opriți de urgență vehiculul și motorul.

! Vehicul nou

Nu tractați remorcă decât după un rodaj de cel puțin 1.000 de km.

Frânare

Tractarea unei remorci crește distanța de frânare.

Pentru a limita încălzirea frânelor, este recomandată utilizarea frânei de motor.

Pneuri

☞ Verificați presiunea în pneurile vehiculului tractor și ale remorcii tractate, respectând presiunile recomandate.

Iluminat

☞ Verificați semnalizarea electrică a remorcii și reglarea proiectoarelor vehiculului pe verticală.

i Pentru mai multe informații despre **Reglarea proiectoarelor pe verticală**, consultați secțiunea corespunzătoare.

i În cazul utilizării unui dispozitiv de remorcare original CITROËN și pentru a evita semnalizarea sonoră, asistarea la parcare cu spatele va fi dezactivată automat.

Protecție anti-furt

Imobilizare electronică

Toate cheile au un dispozitiv electronic de imobilizare.

Acest dispozitiv blochează sistemul de alimentare al motorului. Se activează automat atunci când scoateți cheia din contact.

După ce ați cuplat contactul, cheia și dispozitivul electronic de imobilizare comunică între ele.



Acest mator se stinge după ce cheia a fost recunoscută. Se cuplează contactul și se poate porni motorul.

! În cazul în care cheia nu este recunoscută, pornirea este imposibilă. Schimbați cheia și verificați cheia defectă la un dealer CITROËN.

i Notați cu atenție codul de identificare a cheilor; în cazul pierderii, intervenția dealerului CITROËN va fi mai eficientă și mai rapidă dacă prezentați codul respectiv și cardul confidențial.

! Nu aduceți nicio modificare sistemului de imobilizare electronică. Manipularea telecomenzii, chiar dacă aceasta este în buzunar, poate provoca deblocarea involuntară a ușilor. Utilizarea simultană a altor echipamente de înaltă frecvență (telefoane mobile, alarme interne etc.) poate interfera temporar cu funcționarea telecomenzii. Cu excepția reinițializării, telecomanda nu funcționează cât timp cheia se află în contact, chiar și cu contactul decuplat.

! Conducerea cu uşile blocate poate îngreuna accesul serviciilor de intervenţie în habitaclu în caz de urgenţă. Ca măsură de siguranţă (cu copii la bord), scoateţi cheia din contact când părăsiţi vehiculul, chiar şi pentru puţin timp.

i **La achiziţionarea unui vehicul rulat:**

- asiguraţi-vă că primiţi cardul confidenţial,
- efectuaţi memorarea cheilor la un dealer CITROËN, pentru a vă asigura că acestea sunt singurele care permit pornirea vehiculului.

Card confidenţial

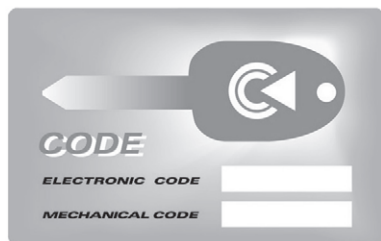

Îl primiţi în momentul livrării autoturismului, împreună cu dublura de chei.

Acesta conţine un cod de identificare necesar pentru orice intervenţie efectuată de un dealer CITROËN asupra sistemului de antidemaraj electronic. Acest cod este acoperit cu o peliculă care nu trebuie îndepărtată decât în caz de nevoie.

Păstraţi-vă cardul într-un loc sigur, niciodată în interiorul vehiculului.

Totuşi, când efectuaţi un drum sau o călătorie lungă, este recomandat să aveţi la dvs. acest cod şi actele personale.

Pornirea-oprirea motorului

Contactor



Poziţia **STOP**: sistem antifurt.

Contactul este întrerupt.

Poziţia **MAR**: contact cuplat.

Unele accesorii pot funcţiona.

Poziţia **AVV**: demaror.

Demarorul este acţionat.

i Nu agăţaţi obiecte grele de cheie sau de telecomandă, care pot să apese pe axa acesteia când este în contact, conducând la probleme de funcţionare.

Pornirea motorului

☞ Cu frâna de staţionare activată şi cutia de viteze în punctul neutru, rotiţi cheia până la poziţia **MAR**.



☞ Aşteptaţi stingerea acestui mator, apoi acţionaţi demarorul (poziţia **AVV**) până când porneşte motorul.

Durata de aprindere a matorului luminos depinde de condiţiile meteorologice.

Dacă motorul este cald, matorul luminos se aprinde câteva secunde şi puteţi porni motorul imediat.

☞ Imediat ce a pornit motorul, eliberaţi cheia.



Matorul de avertizare al imobilizatorului

Dacă se aprinde acest mator luminos, folosiţi altă cheie duceţi cheia defectă la un dealer CITROËN pentru verificare.

Oprirea motorului

☞ Imobilizaţi vehiculul.

☞ Rotiţi cheia în poziţia **STOP**.

i La temperaturi scăzute

În zonele montane și/sau reci, este recomandată utilizarea unui carburant de tip „iarnă”, adaptat temperaturilor scăzute sau negative.

Sistem de trecere a bateriei în stare de veghe

În cazul în care vehiculul nu este utilizat un interval îndelungat de timp, de exemplu, în cazul păstrării într-un garaj pe durata iernii, se recomandă cu insistență trecerea bateriei în stare de veghe pentru a o proteja și pentru a optimiza durata de viață a acesteia.



Pentru a trece bateria în stare de veghe:

- ☞ Opriti motorul (poziția **STOP**).

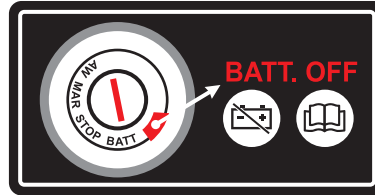

- ☞ Apăsăți butonul de culoare roșie, apoi rotiți cheia în poziția **BATT.**

După aproximativ 7 minute, bateria trece în stare de veghe.

Acest interval de timp este necesar pentru:

- A permite utilizatorului să părăsească vehiculul și să blocheze ușile cu telecomanda.
- A garanta dezactivarea tuturor sistemelor electrice ale vehiculului.

! Când bateria este în stare de veghe, accesul în vehicul este posibil doar prin deblocarea vehiculului introducând cheia în ușa șoferului.

i După oprirea bateriei, informațiile (ora, data, posturile de radio etc.) sunt memorate.

Pentru a scoate bateria din starea de veghe:

- ☞ Rotiți cheia în poziția **RUN**.
- ☞ Porniți motorul în mod normal (poziția **AVV**).

Frâna de staționare

Aționare

- ☞ Acționați frâna de staționare pentru a imobiliza vehiculul.
- ☞ Verificați dacă este corect acționată înainte de a ieși din vehicul.

Este inutil să cuplați o treaptă de viteză după oprirea vehiculului, mai ales dacă este încărcat.

! Dacă staționați în pantă, bracați roțile spre trotuar și acționați frâna de staționare.

i În cazuri excepționale, dacă folosiți frâna de staționare când vehiculul este în mișcare, nu o acționați complet pentru a nu bloca roțile din spate (risc de derapare).

Deblocare

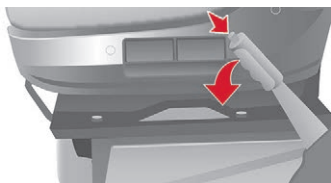

- ☞ Trageți de mâner un pic în sus, apoi apăsați butonul pentru a elibera maneta frânei de mână.



Când vehiculul este în mișcare, aprinderea acestui martor de avertizare indică faptul că frâna de mână a rămas acționată sau este eliberată incomplet.

Cutie de viteze manuală

Pentru a schimba ușor vitezele, apăsați întotdeauna până la capăt pedala de ambreiaj. Pentru a împiedica blocarea covorașului sub pedală:

- **asigurați-vă de corecta poziționare a covorașului,**
- **nu suprapuneți niciodată mai multe covorașe.**

Evitați să țineți mâna pe nuca manetei de viteze, deoarece elementele din interiorul cutiei se pot uza în timp din cauza forței exercitate, chiar și în cazul unei forțe ușoare.

Cuplarea marșarierului

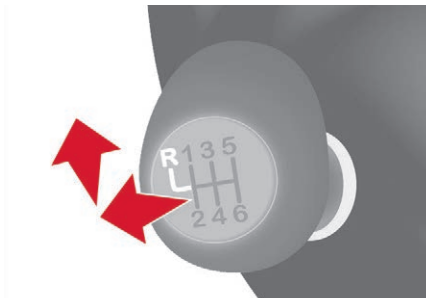

- ☞ Ridicați inelul de sub nuca manetei de viteze pentru a cupla marșarierul.

! Nu cuplați niciodată marșarierul înainte de oprirea completă a vehiculului.

Mișcarea trebuie efectuată lent, pentru a reduce zgomotul la cuplarea marșarierului.

i Dacă vehiculul este echipat cu funcția de asistare la parcare, sistemul se declanșează la cuplarea marșarierului și se aude un semnal sonor. Pentru mai multe informații despre **sistemul de asistare la parcare**, consultați secțiunea corespunzătoare.

Indicator de schimbare de treaptă

În funcție de versiune sau de motorizare, acest sistem permite reducerea consumului de carburant recomandând trecerea într-o treaptă de viteză superioară.

Recomandările de cuplare a unei trepte de viteză au caracter informativ. Configurația drumului, traficul și siguranța rămân elementele esențiale pentru alegerea treptei optime de viteză. Șoferul alege dacă ia în considerare sau nu indicațiile sistemului.

Acest sistem nu poate fi dezactivat.

Funcționare



Informația este afișată pe ecranul tabloului de bord sub forma martorului SHIFT, însoțit de o săgeată în sus, pentru a semnaliza șoferului că poate cupla o treaptă de viteză superioară.

i Sistemul adaptează recomandarea de schimbare a treptei la condițiile de rulare (pantă, încărcare etc.) și la solicitările șoferului (putere, accelerare, frânare etc.). Sistemul nu propune în niciun caz cuplarea primei trepte de viteză, a mersului înapoi, nici trecerea într-o treaptă inferioară.

Stop & Start

Sistemul Stop & Start trece temporar motorul în stare de veghe – mod STOP – pe durata fazelor de oprire în circulație (semafoare, ambuteiaje etc.). Motorul pornește din nou automat – mod START – imediat ce doriți să reporniți. Repornirea se efectuează instantaneu, rapid și silențios.

Perfect pentru utilizare urbană, sistemul Stop & Start permite reducerea consumului de carburant, a emisiilor de gaze poluante și asigură liniște totală la opriri.

Trecerea motorului în modul STOP

La oprirea vehiculului, treceți maneta de viteze în punctul neutru, apoi eliberați pedala de ambreiaj.



Acest martor se aprinde pe tabloul de bord și motorul intră în stare de veghe.

i Oprirea automată a motorului este posibilă numai când s-a depășit viteza de aproximativ 10 km/h, pentru a evita opririle repetate ale motorului la rularea cu viteza mică.

! Nu părăsiți niciodată vehiculul fără a decupla contactul cu cheia.

! Nu alimentați niciodată cu carburant când motorul este în modul STOP; trebuie să decuplați contactul cu cheia.

Cazuri particulare: mod STOP indisponibil

Modul STOP nu se activează:

- când se inițializează sistemul,
- când ușa șoferului este deschisă,
- când centura de siguranță a șoferului este decuplată,
- când sistemul de aer condiționat este pornit,
- când se dezaburește luneta,
- când ștergătorul de parbriz este în poziție de ștergere rapidă,
- când este cuplat marșarierul, pe durata manevrelor de parcare,
- când unele condiții speciale (încărcarea bateriei, temperatura motorului, regenerarea filtrului de particule, asistența la frânare, temperatura exterioară etc.) necesită funcționarea motorului, pentru asigurarea controlului asupra sistemului.

- Dacă sistemul Stop & Start este utilizat intensiv, acesta poate fi dezactivat pentru a nu periclita capacitatea de pornire. Pentru reactivarea funcției, adresați-vă unui dealer CITROËN.



Acest martor se aprinde intermitent câteva secunde pe tabloul de bord, apoi se stinge.

Această funcționare este perfect normală.

Trecerea motorului în modul START

Având cuplată prima treaptă de viteză, repornirea automată a motorului este permisă numai prin apăsarea până la capăt a pedalei de ambreiaj.



Acest martor se stinge și motorul repornește.

În cazul în care șoferul nu efectuează nicio acțiune asupra vehiculului timp de 3 minute de la repornirea automată în modul START, sistemul oprește definitiv motorul. În acest caz, repornirea motorului nu este posibilă decât cu ajutorul cheii.

Cazuri particulare: modul START se activează automat

Modul START se poate declanșa automat:

- când vehiculul rulează liber în pantă,
- când ștergătorul de parbriz este în poziție de ștergere rapidă,
- când sistemul de aer condiționat este pornit,
- când motorul a fost oprit aproximativ 3 minute de sistemul Stop & Start,
- unele condiții speciale (încărcarea bateriei, temperatura motorului, asistarea la frânare, setarea climatizării etc.) necesită funcționarea motorului pentru a controla sistemul sau vehiculul.



În acest caz, pe afișajul din bord apare un mesaj, însoțit de aprinderea intermitentă a acestui mator timp de câteva secunde, care apoi se stinge.

Această funcționare este perfect normală.

i Dacă vehiculul are cutie de viteze manuală este în modul STOP și se cuplează o treaptă de viteză fără a debreia complet, repornirea vehiculului poate eșua. Se aprinde un mator se aprinde și/sau se afișează un mesaj pe tabloul de bord, invitându-vă să apăsați până la capăt pedala de ambreiaj, pentru a permite repornirea.



Când motorul este oprit în modul STOP și șoferul își decuplează centura de siguranță și deschide o ușă din față, motorul nu poate fi repornit decât cheia de contact. Se emite un semnal sonor, însoțit de aprinderea intermitentă a acestui mator și de afișarea unui mesaj.

Dezactivare



☞ Apăsați acest buton în orice moment pentru a dezactiva sistemul.

Aprinderea matorului butonului, însoțită de apariția unui mesaj pe ecranul din tabloul de bord confirmă înregistrarea instrucțiunii.

i Dacă sistemul a fost dezactivat în modul STOP, motorul pornește imediat.

i Dacă doriți să permiteți funcționarea continuă a aerului condiționat, trebuie să dezactivați sistemul Stop & Start. Matorul din buton rămâne aprins.

Reactivare



☞ Apăsați din nou butonul.

Sistemul este din nou activ; acest lucru este confirmat de stingerea matorului butonului și de afișarea unui mesaj.

Defecțiune



În cazul unei anomalii a sistemului, sistemul Stop & Start se dezactivează și se aprinde acest mator de avertizare, însoțit de afișarea unui mesaj pe afișajul din tabloul de bord.

Apelați la un dealer CITROËN sau la un Service autorizat pentru a efectua o verificare. Dacă defecțiunea apare în modul STOP, motorul se poate reporni apăsând până la capăt pedala de ambreiaj și aducând maneta de viteze la punctul neutru.

Întreținere

! Înainte de orice intervenție sub capota motorului, dezactivați sistemul Stop & Start, pentru a evita orice risc de rănire generat de o trecere automată în modul START.



Acest sistem necesită o baterie cu tehnologie și caracteristici specifice (reperul se poate obține de la un dealer CITROËN sau de la un Service autorizat).

Montarea unei baterii neaprobate de CITROËN atrage riscul defectării sistemului.

Pentru mai multe informații despre **Baterie**, consultați secțiunea corespunzătoare.

! Sistemul Stop & Start utilizează o tehnologie avansată. Orice intervenție la acest tip de baterie trebuie efectuată de un dealer CITROËN sau un Service autorizat.

Asistență la pornirea în rampă

Sistem ce ține vehiculul imobilizat un interval scurt de timp (aproximativ 2 secunde) la pornirea în rampă, pentru a vă oferi timpul necesar să mutați piciorul de pe pedala de frână pe cea de accelerație.

Acest sistem (denumit și HHC – Hill Holder Control, menținere în pantă), integrat cu cel de control dinamic al stabilității, se activează în următoarele condiții:

- vehiculul trebuie să fie oprit, cu motorul pornit, piciorul pe pedala de frână,
- panta drumului trebuie să fie mai mare decât 5%,
- în rampă, cutia de viteze trebuie să fie în punctul neutru sau într-o viteză, nu de marșarier,
- în pantă, trebuie să fie cuplat mersul înapoi.

i Sistemul de asistență la pornirea în rampă este o îmbunătățire a confortului în conducere. Nu asigură nici parcare automată a vehiculului, nici acționarea automată a frânei de staționare.

Funcționare

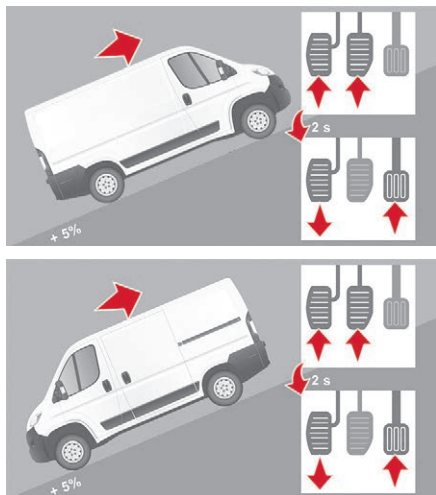

Cu pedala de frână și cea de ambreiaj apăstate, după ce eliberați pedala de frână aveți circa 2 secunde pentru a porni, fără recul și fără a folosi frâna de mână. După aceste două secunde, vehiculului începe să ruleze în jos.

În faza de pornire, funcția se dezactivează automat diminuând treptat presiunea de frânare. În această fază puteți auzi un zgomot tipic de deblocare mecanică a frânelor, ceea ce semnalează pornirea iminentă a vehiculului.

! Nu ieșiți din vehicul cât timp acesta este menținut de sistemul de asistență la pornirea în rampă. Dacă trebuie să părăsiți vehiculul, motorul fiind pornit, acționați manual frâna de staționare, apoi verificați dacă mardonul frânei de staționare este aprins.

Asistența la pornirea în rampă se dezactivează în situațiile următoare:

- la eliberarea pedalei de ambreiaj,
- la acționarea frânei de staționare,
- la oprirea motorului,
- la calarea motorului.

Defecțiune



Dacă se produce o defecțiune a sistemului, acest mardon de avertizare se aprinde însoțit de un semnal sonor și confirmat de afișarea unui mesaj. Apelați la un dealer CITROËN sau la un Service autorizat pentru a efectua o verificare.

Recunoașterea indicatoarelor

Acesta este un sistem de asistare. Utilizează o cameră video amplasată în partea superioară a parbrizului.

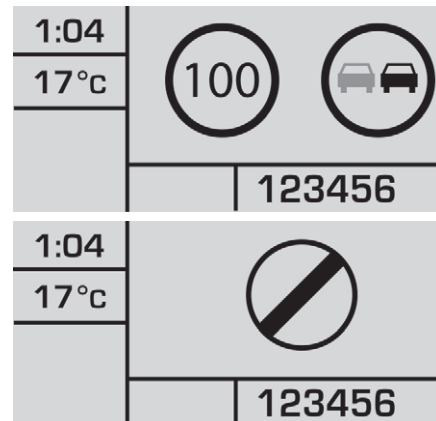

Camera video detectează următoarele tipuri de panouri și afișează informațiile corespunzătoare pe tabloul de bord:

- limitele de viteză,
 - interdicția de a depăși,
 - sfârșitul restricțiilor menționate mai sus.
- Sistemul detectează indicatoarele din stânga și dreapta, montate mai sus sau mai jos, precum și semnele suprapuse. Sistemul nu detectează decât indicatoarele cu formă de cerc.

! Unitatea de măsură a limitei de viteză (km/h sau mph) depinde de țara în care conduceți. Aceasta trebuie luată în considerare pentru respectarea limitei de viteză. Pentru ca sistemul să funcționeze corect atunci când intrați într-o altă țară, unitatea de măsură a vitezei, afișată pe tabloul de bord, trebuie să fie cea din țara în care conduceți.

! Citirea automată a indicatoarelor rutiere reprezintă un sistem de asistență la conducere și nu afișează întotdeauna corect limitele de viteză. Indicatoarele de limitare a vitezei întâlnite pe drum au întotdeauna prioritate în fața valorii afișate de sistem. Sistemul nu poate, în niciun caz, să înlocuiască atenția șoferului. Șoferul trebuie să respecte codul rutier și să adapteze întotdeauna viteza la condițiile climatice și de circulație. Este posibil ca sistemul să nu afișeze limita de viteză în cazul în care nu detectează niciun indicator o perioadă predeterminată. Sistemul este conceput să detecteze indicatoare care respectă Convenția de la Viena privind semnalizarea rutieră.

i Pentru a nu împiedica funcționarea optimă a sistemului:

- curățați sistematic zona din fața camerei,
- nu efectuați reparații ale parbrizului în zona din apropierea senzorului camerei video.

La înlocuirea becurilor de proiectoare, se recomandă insistent montarea de piese de schimb originale. Utilizarea altor becuri poate afecta performanțele sistemului.

Principii

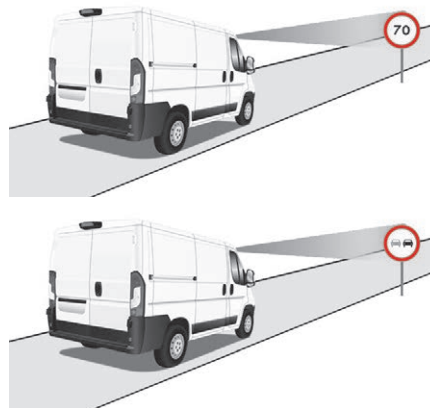

Prin intermediul unei camere video amplasate în partea de sus a parbrizului, acest sistem identifică și citește indicațiile de limitare a vitezei, interdicțiile de depășire și panourile ce indică sfârșitul restricțiilor menționate anterior.

Camera citește indicatoarele, iar sistemul le afișează pe tabloul de bord în momentul în care vehiculului ajunge în dreptul acestora.

Afișare pe ecranul tactil apoi pe tabloul de bord

Panourile rutiere sunt afișate în două faze:

- Toate panourile rutiere recunoscute sunt afișate pe ecranul tactil sub formă de ferestre (pop-up), timp de 40 de secunde.
- Apoi, aceste panouri sunt afișate pe tabloul de bord.

Sistemul poate afișa două panouri rutiere simultan (limitare de viteză/sfârșitul interdicției de depășire), în cele două zone dedicate pe tabloul de bord.

Dacă este detectat un panou rutier suplimentar, de exemplu un panou de limitare a vitezei (viteză redusă) în caz de carosabil ud, acesta se afișează într-o fereastră goală sub panoul corespunzător.

Panourile suplimentare sunt filtrate în modul următor:

- Panourile referitoare la zăpadă sau polei se afișează numai dacă temperatura exterioară este mai mică de 3° C.
- Panourile referitoare la zăpadă, ploaie sau ceață se afișează numai dacă sunt activate ștergătoarele de geamuri și temperatura exterioară este mai mică de 3° C.
- Panourile referitoare la camioane nu sunt afișate dacă ele vizează un vehicul având mai puțin de 4 tone.
- Panourile referitoare la utilaje agricole nu sunt afișate.

Panourile cum ar fi interdicția de depășire dispar de pe tabloul de bord după aproximativ 40 de secunde.

Activare/dezactivare

Funcție parametrabilă cu butonul „MOD”; în meniul „Semne de circulație”, selectați „ACTIVAT” sau „DEZACTIVAT”.

■ Pentru mai multe informații despre **Configurarea vehiculului**, consultați secțiunea corespunzătoare.

Limite de funcționare

Fiecare țară are propria legislație cu privire la limitele de viteză.

Sistemul nu ia în considerare limitele de viteză în următoarele cazuri:

- intemperii (ploaie, ninsoare),
- poluare atmosferică,
- remorcă, rulotă,
- rularea cu lanțuri antiderapante,
- rularea cu un kit pentru suspensii neoriginale,
- repararea unui pneu cu kitul de depanare provizorie,
- șoferi începători.

■ Sistemul poate fi perturbat sau poate să nu funcționeze în următoarele situații:

- vizibilitate scăzută (lumină orbitoare, iluminat stradal insuficient, ninsoare, ploaie puternică, ceață deasă, distanță prea mare între vehicul și indicator),
- temperaturi scăzute și condiții de climă deosebit de nefavorabile,
- zona de parbriz din fața camerei este deteriorată, murdară, aburită, acoperită cu chiciură, zăpadă sau autocolante,
- cameră video defectă,
- hărți vechi sau incorecte,
- indicatoare mascate (de alte vehicule, vegetație, zăpadă),
- panouri care nu sunt standard, sunt deteriorate sau deformate,
- indicatoarele nu intră în câmpul vizual al camerei din cauza înclinării drumului (de exemplu, într-o parte),
- variația încărcăturii determină înclinarea puternică a camerei video (este posibil ca sistemul să nu funcționeze temporar pentru a permite autocalibrarea camerei).

Limitator de viteză



Sistemul împiedică vehiculul să depășească viteza stabilită de către șofer.

Viteza se selectează cu vehiculul oprit și cu motorul în funcțiune, sau în rulare, cu cel puțin a 2-a treaptă de viteze cuplată.

Viteza minimă care se poate programa este de 30 km/h.

Viteza vehiculului se schimbă la apăsarea pedalei de către șofer, până la punctul de rezistență. Rezistența pedalei de accelerație înseamnă că s-a atins viteza înregistrată.

Cu toate acestea, apăsarea pedalei dincolo de acest punct limită, până la podea, permite depășirea vitezei programate. Pentru a reveni la folosirea limitatorului, este suficient să eliberați progresiv pedala de accelerație și să reveniți sub viteza programată.



1. Selectarea funcției de limitare a vitezei.
2. Activarea/dezactivarea funcției.
3. Programarea unei viteze.

Starea selecției de funcție și viteza programată se afișează pe ecranul din tabloul de bord.

! Limitatorul de viteză este un sistem de asistare la conducere, care nu poate înlocui respectarea limitelor legale și nici atenția conducătorului auto.

Selectarea funcției



- ☞ Rotiți inelul complet în jos. Limitatorul de viteză este selectat, dar nu este încă activ.



Afișajul indică poziția **DEZACTIVAT** și ultima viteză programată.

Programarea unei viteze

Programarea unei viteze se poate face fără ca limitatorul să fie activat, dar motorul trebuie să fie pornit.

Pentru memorarea unei viteze superioare celei precedente:



- ☞ Deplasați comanda în sus (+). O atingere crește viteza cu 1 km/h. O apăsare lungă crește viteza în trepte de 5 km/h.

Pentru memorarea unei viteze inferioare celei precedente:



- ☞ Deplasați comanda în jos (-). O atingere reduce viteza cu 1 km/h. O apăsare lungă crește reduce viteza în trepte de 5 km/h.

Activare/dezactivare



La prima apăsare a butonului se activează limitatorul de viteză.



Butonul **DEZACTIVAT** anulează ecranul și apare un mesaj pentru a confirma activarea.



O a doua apăsare dezactivează limitatorul, **DEZACTIVAT** reapare pe ecran și este afișat un mesaj pentru a confirma dezactivarea.

Depășirea vitezei programate



Apăsați **cu putere** pedala de accelerație și depășiți **punctul de rezistență**, pentru a depăși pragul de viteză programat.



Limitatorul se dezactivează pentru moment, iar viteza programată clipește. Pentru a reveni la funcția de limitare, reduceți viteza sub cea programată.



În caz de coborâre abruptă sau de accelerare puternică, limitatorul de viteză nu va putea împiedica vehiculul să depășească viteza programată.

Oprirea funcției



Plasați inelul în poziția centrală **O** sau decuplați contactul pentru a opri sistemul.

Ultima viteză programată rămâne în memorie.

Defecțiune



Viteza programată este ștersă și apoi este înlocuită de linii. Apelați la un dealer CITROËN sau la un Service autorizat pentru a efectua o verificare.



Utilizarea covorașelor neomologate de CITROËN poate cauza funcționarea necorespunzătoare a limitatorului de viteză. Pentru a evita orice risc de blocare a pedalelor:

- asigurați-vă de corecta poziționare a covorașului,
- nu suprapuneți niciodată mai multe covorașe.

Limitator de viteză fixă

Dacă vehiculul este echipat cu un limitator de viteză, viteza poate fi limitată la o valoare fixă de 90 sau 100 km/h.



O etichetă situată în habitaclu indică această viteză maximă.

Limitatorul de viteză fixă nu este o funcție de tipul regulatorului de viteză. Acesta nu poate fi activat sau dezactivat de către șofer în timpul deplasării.

i Viteza maxima setată din uzină depinde de legislația în vigoare în țara de comercializare. Această viteză maximă nu poate fi modificată de către șofer. Dacă doriți modificarea vitezei maxime, contactați un dealer CITROËN.

Regulator de viteză



Sistem care menține automat viteza vehiculului la valoarea de croazieră programată de șofer, fără acționarea pedalei de accelerație.

Pentru a fi memorată sau activată, viteza vehiculului trebuie să fie mai mare decât 30 km/h, iar treapta de viteză trebuie să fie a 2-a sau superioară.



1. Selectarea funcției de regulator de viteză.
2. Activarea/dezactivarea funcției.
3. Programarea unei viteze

Acest regulator este indicat printr-un martor în turometru și prin mesaje pe afișajul din tabloul de bord.



Funcție selectată.



Funcție dezactivată.

Selectarea funcției



☞ Rotiți inelul complet în sus. Regulatorul de viteză este selectat dar nu este încă activ și nu a fost programată nicio viteză.



Pe tabloul de bord se aprinde martorul luminos.

Prima activare/programare a unei viteze

☞ Aduceți vehiculul la viteza dorită, apăsând pedala de accelerație.



☞ Deplasați comanda în sus (+) sau în jos (-), pentru a memora viteza. Pe afișajul din tabloul de bord apare un mesaj pentru a confirma activarea.

Viteza memorată este afișată pe afișajul tabloului de bord.

Vehiculul va menține această valoare de referință a vitezei.

Depășire temporară a vitezei



Puteți să **accelerați** și să rulați temporar cu o viteză mai mare decât cea programată.

Dacă pedala de accelerație nu mai este apăsată, vehiculul va reveni la viteza programată.

Dezactivare (off)



☞ Apăsăți acest buton.
sau

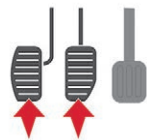

☞ Apăsăți pedala de frână sau de ambreiaj.
Pe afișajul tabloului de bord apare un mesaj
pentru a confirma dezactivarea.

Reactivare



☞ După dezactivarea regulatorului de viteză,
apăsăți această tastă. Pe afișajul tabloului
de bord apare un mesaj pentru a confirma
reactivarea.

Vehiculul va reveni la viteza programată.
De asemenea, puteți să reluați procedura de la
„prima activare”.

Modificarea vitezei programate

Pentru memorarea unei viteze superioare celei
precedente, aveți la dispoziție două metode:
Fără să folosiți accelerația:



☞ Deplasați comanda în sus (+).
O atingere crește viteza cu 1 km/h.
O apăsare lungă crește viteza în trepte de
5 km/h.

Folosind accelerația:

☞ Depășiți viteza memorată până la atingere
vitezei dorite,



☞ Deplasați comanda în sus (+) sau în jos (-).

Pentru memorarea unei viteze inferioare celei
precedente:



☞ Deplasați comanda în jos (-).
O atingere reduce viteza cu 1 km/h.
O apăsare lungă crește viteza în trepte
de 5 km/h.

Oprirea funcției



☞ Plasați inelul în poziția centrală
O sau decuplați contactul pentru a
opri sistemul.

La oprirea vehiculului, după decuplarea
contactului, sistemul nu mai memorează nicio
viteză.

Defecțiune



În cazul unei disfuncții, funcția se oprește și martorul se stinge.

Apelați la un dealer CITROËN sau la un Service autorizat pentru a efectua o verificare.

! Utilizați regulatorul de viteză numai în condiții de trafic care permit rularea cu viteză constantă o vreme și păstrând o distanță corespunzătoare față de celelalte vehicule.

Nu activați regulatorul de viteză în zone urbane, cu trafic intens, pe drum sinuos sau abrupt, pe carosabil alunecos sau inundat, în condiții de vizibilitate redusă (ploaie puternică, ceață, ninsoare etc.). În anumite cazuri, este posibil ca viteză programată să nu poată fi menținută și nici măcar atinsă: remorcare, încărcarea vehiculului, urcare abruptă etc.

! Utilizarea de covorașe de podea neomologate de CITROËN poate afecta funcționarea regulatorului de viteză. Pentru a evita orice risc de blocare a pedalelor:

- asigurați-vă de corecta poziționare a covorașului,
- nu suprapuneți niciodată mai multe covorașe.

Regulator de viteză (Motor 3 litri HDi)



Sistem care menține automat viteza vehiculului la valoarea de croazieră programată de șofer, fără acționarea pedalei de accelerație.

Pentru a fi memorată sau activată, viteză vehiculului trebuie să fie mai mare decât 30 km/h, iar treapta de viteză trebuie să fie a 2-a sau superioară.

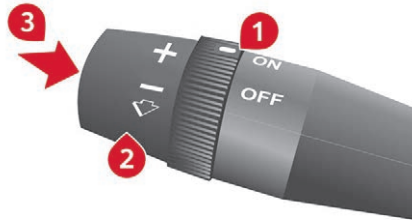

1. Activarea/dezactivarea regulatorului de viteză.
2. Programarea unei viteze
3. Revenirea la viteza programată.

Dacă este montat pe vehicul, regulatorul de viteză este indicat pe tabloul de bord printr-un martor situat în cadranul turometrului.



Funcție selectată.



Funcție dezactivată.

! Sistemul regulator de viteză este exclusiv un sistem de asistare la conducere. Nu exonerează șoferul de respectarea limitelor de viteză, nici de obligația de a fi atent în permanență.

! Ca o măsură de siguranță, se recomandă să țineți întotdeauna picioarele în apropierea pedalelor.

Selectarea funcției – ON



Selectarea poziției **ON** pornește funcția. Pe afișajul tabloului de bord apare un mesaj pentru a confirma acțiunea.

Programarea unei viteze

- ☞ Atingeți viteza dorită prin accelerare, treapta cuplată fiind între a 2-a și a 6-a.



- ☞ Deplasați comanda în sus (+), timp de aproximativ o secundă, pentru a memora această viteză.
- ☞ Eliberați pedala de accelerație, vehiculul va menține această viteză.

Viteza memorată este afișată pe afișajul tabloului de bord.

Depășire temporară a vitezei

Când este activat regulatorul de viteză, puteți întotdeauna să depășiți viteza programată apăsând pedala de accelerație (pentru depășirea unui vehicul, de exemplu).

Modificarea vitezei programate în timpul funcționării regulatorului de viteză

Puteți:

- să creșteți viteza pas cu pas, prin impulsuri scurte sau în mod continuu, menținând comanda în sus (semnul +),

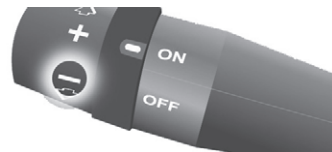

- să reduceți viteza în mod continuu, menținând comanda în jos (semnul -).

Oprirea/dezactivarea funcției

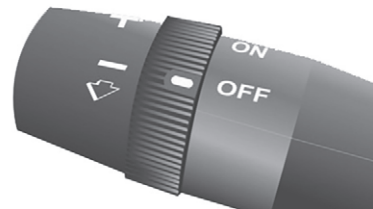
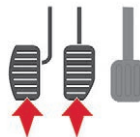

- ☞ Apăsați pedala de frână sau de ambreiaj sau plasați inelul în poziția **OFF**; martaorul se stinge.

Dacă intervine sistemul de control dinamic al stabilității, funcționarea regulatorului de viteză este temporar dezactivată.

Restabilire – RES

Pentru a restabili viteza programată a vehiculului (de exemplu, după o apăsare a pedalei de frână sau de ambreiaj):



☞ reveniți progresiv la viteza dorită și apăsați pe RES.



Martorul se aprinde și este restabilită funcționarea regulatorului de viteză.

Anularea vitezei programate

La oprirea vehiculului, după decuplarea contactului, sistemul nu mai memorează nicio viteză.

Defecțiune



În cazul unei disfuncții, funcția se oprește și martorul se stinge.

Apelați la un dealer CITROËN sau la un Service autorizat pentru a efectua o verificare.

! Utilizați regulatorul de viteză numai în condiții de trafic care permit rularea cu viteză constantă o vreme și păstrând o distanță corespunzătoare față de celelalte vehicule.

Nu activați regulatorul de viteză în zone urbane, cu trafic intens, pe drum sinuos sau abrupt, pe carosabil alunecos sau inundat, în condiții de vizibilitate redusă (ploaie puternică, ceață, ninsoare etc.). În anumite cazuri, este posibil ca viteza programată să nu poată fi menținută și nici măcar atinsă: remorcare, încărcarea vehiculului, urcare abruptă etc.

! Utilizarea de covorașe de podea neomologate de CITROËN poate afecta funcționarea regulatorului de viteză. Pentru a evita orice risc de blocare a pedalelor:

- asigurați-vă de corecta poziționare a covorașului,
- nu suprapuneți niciodată mai multe covorașe.

Avertizare de părăsire involuntară a căii de rulare

Sistem care detectează depășirea involuntară a unui marcaj longitudinal de pe șosele (linie continuă sau întreruptă).

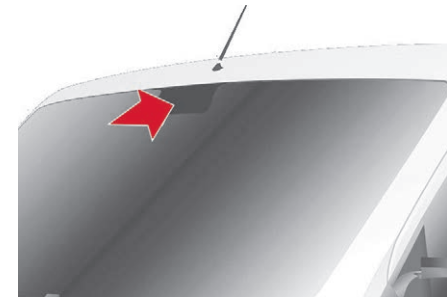

O cameră video, montată în centrul parbrizului, sus, supraveghează drumul și detectează liniile de demarcație a benzii de rulare și poziția vehiculului în raport cu acestea.

Declanșează o avertizare în cazul schimbării direcției, dacă vehiculul rulează cu peste 60 km/h.

Folosirea acestui sistem este utilă în special pe autostrăzi și pe drumuri naționale.

! Sistemul de avertizare la depășirea involuntară a liniilor de marcaj nu poate, în niciun caz, să înlocuiască vigilența șoferului.

Dacă parbrizul se deteriorează, vă recomandăm insistent să vă adresați unui dealer CITROËN sau unui Service autorizat pentru a înlocui și a calibra camera video.

Funcționare

Sistemul pornește automat, la pornirea vehiculului.



Se testează condițiile de funcționare: pe tabloul de bord se aprind acești doi martori.

Când condițiile sunt îndeplinite, cei doi martori se sting. Sistemul este activat.

Dacă nu sunt îndeplinite condițiile, sistemul este activat, dar nu mai este eficace. Acest fapt este semnalat prin lumina continuă a celor doi martori de pe tabloul de bord.

Condiții de funcționare

Imediat după pornire, sistemul este activ numai când sunt îndeplinite condițiile de funcționare:

- Vehiculul se deplasează înainte.
- Nu se detectează nicio defecțiune în vehicul.

- Vehiculul se deplasează cu o viteză de cel puțin 60 km/h.
- Marcajul longitudinal dintre benzi se vede bine.
- Condițiile de vizibilitate sunt normale.
- Vehiculul se deplasează în linie dreaptă (sau virajele au rază mare).
- Câmpul vizual este suficient de degajat (este respectată distanța de siguranță față de vehiculul din față).
- La trecerea peste un marcaj (la părăsirea benzii de rulare, de exemplu) nu se aprind luminile semnalizatoare de direcție (dreapta sau stânga) de pe partea cu marcajul.
- Traectoria vehiculului corespunde marcajelor de circulație.

Dezactivare



- ☞ Apăsați acest buton pentru a dezactiva sistemul; martorul luminos al butonului se aprinde.

Starea sistemului rămâne în memorie la decuplarea contactului.

Reactivare

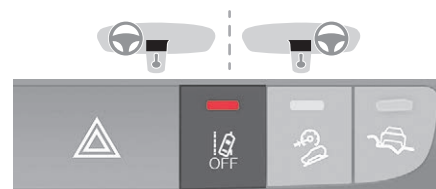

- ☞ Apăsați acest buton pentru a activa sistemul; martorul luminos al butonului se stinge.

Cei doi martori de avertizare de pe tabloul de bord rămân aprinși continuu până la 60 km/h.

Detectare

Dacă se detectează o schimbare de direcție, șoferul este avertizat prin aprinderea intermitentă a acestui martor pe tabloul de bord și prin emiterea unui semnal sonor:



- în cazul unei devieri spre stânga, se aprinde intermitent martorul luminos din partea stângă,
- în cazul unei devieri spre dreapta, se aprinde intermitent martorul luminos din partea dreaptă.

Nu se emite nicio alertă cât timp lumina semnalizatoarelor de direcție este activată și timp de încă 20 secunde după oprirea acesteia. Se poate emite o avertizare și la trecerea peste un marcaj de direcție (săgeată), sau peste un alt gen de marcaj nestandard (graffiti).

- i** Detecția poate fi împiedicată:
 - dacă marcajele de pe carosabil sunt uzate,
 - de contrastul insuficient între marcajele de pe carosabil și suprafața drumului.

- i** Sistemul se oprește imediat dacă se activează funcția Stop & Start. Va reporni și va verifica din nou condițiile de funcționare după pornirea vehiculului.





- i** Sistemul poate fi perturbat sau poate funcționa incorect:
 - când vehiculul este prea încărcat (mai ales dacă încărcătura nu este echilibrată),
 - când vizibilitatea este slabă (ploaie, ceață, zăpadă etc.),
 - când lumina este slabă (soare orbitor, umbră etc.),
 - când parbrizul este murdar sau deteriorat în dreptul camerei video,
 - când oricare dintre sistemele ABS, CDS, ASR și Control inteligent al tracțiunii este nefuncțional.



Defecțiuni



În cazul apariției unei disfuncționalități, se aprinde acest martor de avertizare, însoțit de un semnal sonor și confirmat prin afișarea unui mesaj pe ecran.

Pentru verificare, apălați la un dealer CITROËN sau la un Service autorizat.

Starea matorului de pe buton	Mesaj pe ecran	Starea pictogramei de pe ecran	Semnal sonor	Semnificație
Stins	-	-	-	Sistemul este activat (automat la fiecare pornire a vehiculului).
Stins	Avertizare de părăsire involuntară a benzii de rulare activată	Martori luminoși  și  aprinși continuu	-	Sistemul este activat, dar nu sunt îndeplinite condițiile de funcționare.
Stins	Avertizare de părăsire involuntară a benzii de rulare activată	-	-	Sistemul este activat și sunt îndeplinite condițiile de funcționare: sistemul poate emite avertizări sonore și vizuale.
Stins	-	Martor de avertizare  aprinș intermitent	Da	Sistemul este activ și identifică condițiile de funcționare: acesta semnalează îndepărtarea de marcajul din partea stângă.
Stins	-	Martor de avertizare  aprinș intermitent	Da	Sistemul este activ și identifică condițiile de funcționare: acesta semnalează îndepărtarea de linia dreaptă.

Starea matorului de pe buton	Mesaj pe ecran	Starea pictogramei de pe ecran	Semnal sonor	Semnificație
Aprins	Avertizare de părăsire involuntară a benzii de rulare dezactivată	-	Nu	Sistemul a fost dezactivat manual.
Aprins	Avertizare de părăsire involuntară a benzii de rulare indisponibilă	Martor de avertizare de anomalie 	Da	Sistemul este defect temporar: curățați parbrizul.
Aprins	Avertizare de părăsire involuntară a benzii de rulare indisponibilă	Martor de avertizare de anomalie 	Da	Disfuncție a sistemului: adresați-vă unui dealer CITROËN sau unui Service autorizat.

Detectare pneu dezumflat



Sistem care monitorizează automat presiunea din pneuri în timpul rulării.

Sistemul supraveghează în permanență presiunea din cele patru pneuri, din momentul în care vehiculul se pune în mișcare. În valva fiecărui pneu este amplasat un traductor de presiune (cu excepția roții de rezervă).

Sistemul declanșează o avertizare imediat ce detectează o scădere a presiunii în unul sau mai multe pneuri.

! Sistemul de detectare a pneurilor dezumflate reprezintă un ajutor la conducere care nu înlocuiește atenția șoferului..

! Acest sistem nu vă scutește de controlul lunar al presiunilor de umflare a pneurilor (inclusiv roata de rezervă), precum și înaintea oricărei călătorii mai lungi. Rularea cu un pneu dezumflat degradează ținuta de drum, mărește distanțele de frânare și provoacă uzura prematură a pneului, în special în condiții severe (încărcări mari, viteze mari, trasee lungi).

! Rularea cu pneurile dezumflate mărește consumul de carburant.

! Valorile privind presiunea pneurilor pentru vehiculul dvs. sunt menționate pe eticheta cu presiunea pneurilor.

Controlul presiunilor din pneuri trebuie efectuat „la rece” (vehicul oprit de 1 oră sau după un traseu mai scurt de 10 km, parcurs cu viteză moderată). În caz contrar, adăugați 0,3 bari la valorile indicate pe etichetă.

Pentru mai multe informații despre **elementele de identificare** și eticheta de cu presiunile din pneuri, consultați secțiunea corespunzătoare.

Unitatea de măsură pentru presiunea din pneuri poate fi configurată folosind butonul **MODE**: în meniul „Unitate de măsură pentru presiunea din pneuri”, selectați „psi/bar/kPa”. Pentru mai multe informații despre **Configurare vehicul**, consultați secțiunea corespunzătoare.

Avertizare de pneuri dezumflate



Această avertizare este indicată prin lumina continuă a matorului, însoțită de un semnal sonor și, în funcție de echipare, de afișarea unui mesaj.

În caz de anomalie constatată la un singur pneu, pictograma sau mesajul afișat permite identificarea roții cu probleme, în funcție de echipare.

- Reduceți imediat viteza, nu mișcați puternic volanul și nu frânați brusc.
- Opriți cât mai repede, în funcție de condițiile de trafic.
- În caz de pană, utilizați setul de depanare provizorie a pneului sau roata de rezervă (în funcție de echipare).
- În caz de pneu dezumflat:
 - Dacă aveți un compresor (de exemplu, cel din kitul de depanare provizorie a pneului), controlați presiunea din cele patru pneuri, la rece, sau

- Dacă nu puteți controla imediat, rulați cu prudență la viteză redusă și mergeți la cel mai apropiat dealer CITROËN sau la un Service autorizat.

i Pierderea de presiune detectată nu duce întotdeauna la o deformare vizibilă a pneului.
Nu este suficient un simplu control vizual.

! Avertizarea este menținută până la umflarea, repararea sau înlocuirea pneului sau a pneurilor în cauză.

Defecțiune



Aprinderea intermitentă, apoi continuă, a acestui martor, însoțită de aprinderea martorului de întreținere, și (în funcție de echipare) de afișarea unui mesaj ce indică o disfuncție a sistemului.

În acest caz, supravegherea presiunii din pneuri nu mai este asigurată.

i Această avertizare se afișează și dacă una sau mai multe roți sunt fără senzor.

Adresați-vă unui dealer CITROËN sau unui Service autorizat, pentru verificarea sistemului, sau după ce ați montat roata de rezervă, pentru a monta la loc roata originală, cu senzor.

Senzori de parcare spate, asistență sonoră

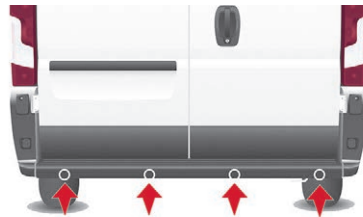

Dacă vehiculul are această echipare, sistemul este constituit din patru senzori de proximitate instalați în bara spate a vehiculului.

Acești senzori detectează orice obstacol (persoane, vehicule, copaci, bariere etc.) în spatele vehiculului care execută manevra. Unele obiecte detectate la începutul manevrei, nu mai pot fi detectate la sfârșitul manevrei, din cauza unghiurilor moarte situate între și sub senzori.

De exemplu, un indicator, o baliză de șantier sau un stâlp pe trotuar.

Sistemul de asistare la parcare cu spatele poate fi cuplat la camera de mers înapoi.

! Acest sistem nu poate, în niciun caz, să înlocuiască vigilența șoferului.
Conduceți și mai atent dacă efectuați o manevră de mers înapoi cu ușile din spate deschise.
În condiții de vreme nefavorabilă sau pe timp de iarnă, asigurați-vă că senzorii nu sunt acoperiți de noroi, gheață sau zăpadă.

Funcționare

☞ Cuplați treapta de mers înapoi cu ajutorul manetei de viteze.



Informația de apropiere este dată de un semnal sonor cu frecvență cu atât mai mare cu cât vehiculul se apropie de obstacol.

Când distanța dintre vehicul și obstacol scade sub 30 cm, semnalul sonor devine continuu.

Oprire

☞ Treceți maneta din treapta de marșarier în punctul neutru.

Defecțiune



Dacă acest martor de avertizare se aprinde pe tabloul de bord, însoțit de un mesaj pe ecran, consultați un dealer CITROËN sau un Service autorizat.

Cameră de marșarier



Dacă face parte din echiparea vehiculului, această cameră se află în spate, la nivelul celui de al treilea stop.



Transmite imagini pe ecranul plasat în cabină. Sistemul de activează/dezactivează prin meniul de reglaje al sistemului audio-telematic tactil. Camera de marșarier poate fi cuplată la sistemul de asistare la parcare cu spatele.

Pornire

Camera începe să funcționeze imediat ce se cuplează marșarierul și rămâne activă până la o viteză de aproximativ 15 km/h. Se dezactivează la peste 18 km/h. Camera este se activează și la deschiderea ușilor spate, atunci când vehiculul este oprit.

Oprire

La cuplarea mersului înainte, ultima imagine rămâne afișată timp de aproximativ 5 secunde, apoi se stinge.

La fel, ultima imagine rămâne afișată și în cazul închiderii ușilor spate când vehiculul este oprit.

i În condiții optime de mers (poziție pe drum, nivel de încărcare) zona de vizibilitate maximă acoperită de această cameră are o adâncime a câmpului de aproximativ 3 m lungime și 5,5 m lățime. Zona de vizibilitate poate varia în funcție de condițiile meteorologice (luminozitate, ploaie, ninsoare, ceață etc.), de încărcătura vehiculului și de poziționarea sa pe șosea. Nu curățați camera și ecranul cu un detergent sau un dispozitiv care poate zgâria sticla. Folosiți o cârpă neabrazivă sau o pensulă.

Suspensie pneumatică



Dacă vehiculul are suspensie pneumatică, aveți posibilitatea să ridicați partea din spate, pentru a ușura încărcarea sau descărcarea vehiculului.



Aveți la dispoziție un nivel de referință și 6 niveluri de reglare a înălțimii, în sus (de la +1 la +3) sau în jos (de la -1 la -3). Fiecare nivel atins apare pe afișajul tabloului de bord.

Reglare manuală a înălțimii sarcinii

Ridicare: reglarea în sus a pragului platformei



- ☞ Apăsați rapid pe comandă pentru a selecta nivelul superior. Fiecare apăsare (LED aprins) ridică pragul cu un nivel: +1 la +3.

O apăsare lungă selectează nivelul maxim (+3).

Coborâre: reglarea în jos a pragului platformei



- ☞ Apăsați rapid pe comandă pentru a selecta nivelul inferior.

Fiecare apăsare (LED aprins) coboară pragul cu un nivel: -1 la -3.
Prin menținerea apăsării se selectează nivelul minim (-3).

Revenire la înălțimea nominală

- ☞ Apăsați de tot atâtea ori în sens invers față de nivelul poziției afișate.

Dezactivare

- ☞ Mențineți apăsată ambele comenzi pentru a dezactiva sistemul. LED-urile rămân aprinse.

Reactivare

Dacă mențineți încă o dată apăsată ambele comenzi, sistemul se reactivează. LED-urile se sting.

! La viteze mai mari decât 5 km/h, sistemul se reactivează automat.

Corectare automată a înălțimii sarcinii

La viteze mai mari decât 20 km/h, sistemul reglează automat înălțimea pragului spate la valoarea nominală.

Defecțiune



Dacă apare o defecțiune în sistem, se aprinde acest martor luminos.

Pentru verificare, apelați la un dealer CITROËN sau la un Service autorizat.

! Deplasarea cu mașina prea ridicată sau prea coborâtă poate duce la deteriorarea pieselor de sub caroserie.

Înălțimea se poate regla automat în funcție de eventualele schimbări de temperatură sau de încărcare.

Nu utilizați comanda în următoarele cazuri:

- când lucrați sub vehicul,
- când schimbați o roată,
- când transportați vehiculul pe un camion, tren, feribot, vapor etc.

Înainte de orice manevră de ridicare sau coborâre a suspensiei, asigurați-vă că nimeni și nimic nu atinge vehiculul și nu este în apropierea acestuia. Pericol de deteriorare a vehiculului sau de vătămare a unor persoane!

CITROËN preferă **TOTAL**



SPORIȚI-VĂ ÎNCREDEREA

FOLOSIND LUBRIFIANȚII
QUARTZ TOTAL



De peste 45 de ani TOTAL și CITROËN împărtășesc valori comune: excelența, creativitatea și inovația tehnologică.

În acest spirit, TOTAL a dezvoltat o gamă de lubrifianți TOTAL QUARTZ adaptați pentru motoarele CITROËN, făcându-i și mai eficienți din punct de vedere al consumului de carburant și pentru protecția mediului. TOTAL și CITROËN testează fiabilitatea și performanța produselor proprii în timpul curselor sporturilor cu motor în condiții extreme.

Alegeți lubrifianții QUARTZ TOTAL pentru a vă menține vehiculul, ceea ce reprezintă asigurarea unei durate optime de viață a motorului și a performanțelor acestuia.

Carburant

Capacitatea rezervorului este de aproximativ 90 de litri.

Se comercializează și rezervoare cu alte capacități, de 60 și 120 de litri, în funcție de motorizare.

Nivel minim de carburant



Când este atins nivelul **E** (gol), se aprinde acest maror de avertizare.

Din acest moment mai aveți **aproximativ 10 sau 12 litri** de rezervă, în funcție de capacitatea rezervorului și de motorizare. Faceți o completare cu carburant cât mai curând, pentru a evita o pană.

Alimentarea cu carburant

Alimentarea cu carburant trebuie efectuată cu **motorul oprit**.

- ☞ Deschideți capacul de protecție a bușonului de rezervor de carburant.
- ☞ Țineți bușonul negru cu o mână.
- ☞ Cu cealaltă mână, introduceți cheia, apoi rotiți-o în sens antiorar.



DIESEL

- ☞ Scoateți bușonul negru și agățați-l pe partea interioară a capacului de protecție.

O etichetă lipită pe interiorul capacului de protecție a bușonului indică tipul de carburant care trebuie folosit.

Când faceți plinul, nu insistați după a treia întrerupere a duzei; acest lucru poate duce la defecțiuni.

- ☞ După alimentare încuiați bușonul negru și închideți capacul de protecție.

! În cazul Stop & Start, nu alimentați niciodată cu motorul în modul STOP; trebuie să decuplați contactul cu cheia.

Întrerupere circuit de carburant

În cazul unei coliziuni, un dispozitiv întrerupe automat alimentarea cu combustibil a motorului și alimentarea electrică a vehiculului.

Acesta declanșează aprinderea luminilor de avarie și a plafonierelor, precum și deblocarea ușilor.

! În urma unui impact și înainte de restabilirea acestor alimentări, verificați dacă există eventuale scurgeri de combustibil sau scântei pentru a evita orice risc de incendiu.

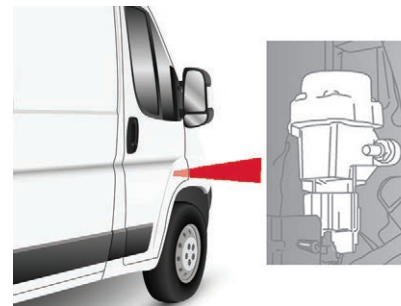

- ☞ Pentru a reporni alimentarea cu combustibil, apăsați pe primul buton, localizat în partea dreaptă din față.

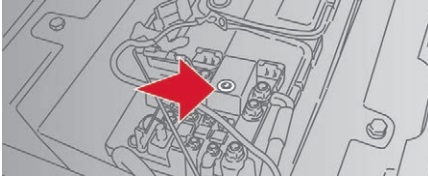

☞ Apoi, pentru a restabili alimentarea electrică, apăsați pe al doilea buton, amplasat în compartimentul pentru baterie, sub podea (Minibus).

i Pentru celelalte versiuni, la care al doilea buton este înlocuit cu o siguranță fuzibilă, contactați un dealer CITROËN sau un Service autorizat.

Compatibilitatea carburanților

Carburant utilizat pentru motoarele diesel

Motoarele Diesel sunt compatibile cu biocarburanții conformi standardelor actuale și viitoare europene, ce pot fi distribuiți la pompă:

B7

Motorină care îndeplinește standardul EN590, în amestec cu un biocarburant conform standardului EN14214 (încorporând posibil cel mult 7% ester metilic de acid gras),

B10

Motorină care îndeplinește standardul EN16734, în amestec cu un biocarburant conform standardului EN14214 (încorporând posibil cel mult 10% ester metilic de acid gras),

XTL

Motorină parafinic care respectă standardul EN15940, în amestec cu un biocarburant conform standardului EN14214 (încorporând posibil cel mult 7% ester metilic de acid gras).

B7

B10

XTL

B20

B30

B20

Utilizarea carburanților B20 sau B30 care respectă standardul EN 16709 este posibilă pentru motorul Diesel. Totuși, această utilizare, chiar și ocazională, necesită aplicarea strictă a condițiilor speciale de întreținere denumite „Condiții severe”.

B30

Pentru mai multe informații, contactați un dealer CITROËN sau un Service autorizat.

! Utilizarea oricărui alt tip de (bio)carburant (uleiuri vegetale, sau animale, pure sau diluate, ulei menajer etc.) este oficial interzisă (pericol de deteriorare a motorului și a circuitului de carburant).

i Singurii aditivi pentru Diesel autorizați sunt cei care respectă standardul B715000.

Diesel la temperatură redusă

La temperaturi sub 0° C, formarea de parafine în motorină de vară poate determina o funcționare anormală a circuitului de alimentare cu carburant. Pentru a evita acest lucru, vă recomandăm să utilizați motorină de iarnă și mențineți rezervorul de carburant plin mai mult de 50%.

Dacă, în ciuda acestui fapt, la temperaturi de sub -15° C motorul întâmpină probleme la pornire, lăsați vehiculul într-un garaj sau atelier încălzit puțin timp.

Deplasarea în străinătate

Anumiți carburanți ar putea deteriora motorul vehiculului dvs.

În anumite țări, ar putea fi necesară utilizarea unui anumit tip de carburant (cifra octanică specifică, denumire comercială specifică etc.) pentru a garanta buna funcționare a motorului.

Pentru orice informație suplimentară, consultați dealerul.

Lanțuri pentru zăpadă

În condiții de iarnă, lanțurile pentru zăpadă îmbunătățesc tracțiunea și comportamentul vehiculului la frânare.

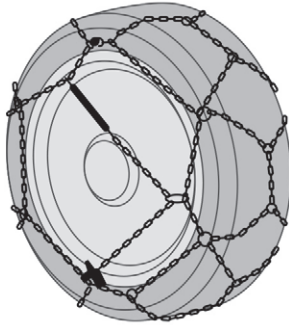

! Lanțurile pentru zăpadă trebuie montate numai pe roțile cu tracțiune. Acestea nu trebuie montate niciodată pe roți de rezervă tip „galet”.

i Aveți în vedere reglementările specifice fiecărei țări în ceea ce privește utilizarea lanțurilor pentru zăpadă și viteza maximă autorizată.

Sugestii de montare

- ☞ Dacă doriți să montați lanțurile pe traseu, opriți vehiculul pe o suprafață plană și orizontală, în afara carosabilului.
- ☞ Acționați frâna de staționare și, dacă este necesar, blocați roțile cu o cală, pentru a evita alunecarea vehiculului.
- ☞ Montați lanțurile, respectând instrucțiunile furnizate de producătorul acestora.
- ☞ Puneți vehiculul ușor în mișcare și conduceți câteva momente, fără a depăși 50 km/h.
- ☞ Opriți vehiculul și verificați dacă lanțurile sunt strânse corect.

! Evitați să mergeți cu lanțuri pentru zăpadă pe drumuri dezzăpezite, pentru a nu deteriora pneurile vehiculului și carosabilul. Dacă vehiculul are jante din aluminiu, asigurați-vă că nicio parte a lanțului sau a pieselor de fixare nu le atinge.

i Se recomandă cu insistență să exersați montarea lanțurilor pe un teren plan și uscat înainte de plecare.

Utilizați numai lanțurile pentru zăpadă concepute pentru tipul de roți cu care este echipat vehiculul dvs.:

Dimensiunea pneurilor originale	Dimensiunea maximă a zalei de lanț
205/70 R15	16 mm
215/70 R15	12 mm
225/70 R15	16 mm
215/75 R16	12 mm
225/75 R16	16 mm

Pentru mai multe informații despre lanțurile pentru zăpadă, contactați un dealer CITROËN sau un Service autorizat.

Tractarea unei remorci



Valorile maselor remorcabile omologate sunt înscrise pe certificatul de înmatriculare al vehiculului, precum și pe plăcuța constructorului.

! Pentru mai multe informații despre **Caracteristicile tehnice** ale vehiculului și în special despre sarcina maximă remorcabilă, consultați secțiunea corespunzătoare.

Astfel, veți cunoaște capacitatea vehiculului de a tracta o remorcă, o rulotă, o barcă etc.

Aceste valori sunt trecute și în documentația comercială.

! Vă recomandăm să utilizați dispozitive de remorcare și cabluri electrice originale CITROËN, care au fost testate și omologate încă din faza de proiectare a vehiculului și să încredințați montarea acestui dispozitiv rețelei de dealeri sau unui CITROËN. Aceste dispozitive de remorcare originale sunt compatibile cu funcționarea asistenței la parcare cu spatele și a camerei de mers înapoi, dacă vehiculul este dotat cu acestea. Dacă dispozitivul de remorcare nu este montat de un dealer CITROËN, lucrarea trebuie realizată conform instrucțiunilor furnizate de producătorul vehiculului.

Dispozitiv de remorcare cu sferă demontabilă

Prezentare

Această sferă de remorcare disponibilă din fabrică poate fi montată sau demontată rapid și ușor. Aceste operații nu necesită nicio sculă.



1. Suport de fixare.
2. Priză de racordare.
3. Inel de siguranță.
4. Sferă detașabilă.
5. Rolă de blocare/deblocare.
6. Încuietorie de securitate cu capac demontabil
7. Etichetă de referință pentru cheie.

! Pentru mai multe informații despre **Caracteristicile tehnice** ale vehiculului și în special despre sarcina maximă remorcabilă, consultați secțiunea corespunzătoare.

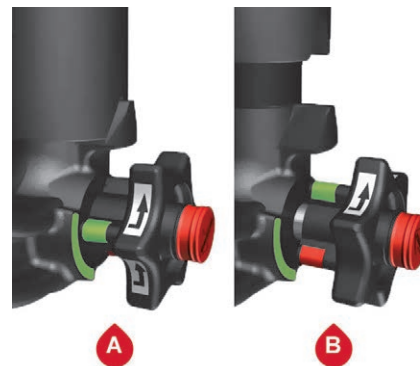

- A. Poziția **blocat**: rola este în contact cu sfera (fără spațiu între cele două).
- B. Poziția **deblocat**: rola nu este în contact cu sfera (spațiu de aproximativ 5 mm).

! Respectați legislația în vigoare din țara în care călătoriți.

Înainte de orice utilizare

- i** Verificați dacă sfera este montată corect, controlând punctele următoare:
- reperul de culoare verde de pe rolă trebuie să fie aliniat cu reperul verde de pe sferă,
 - rola trebuie să fie în contact cu sfera de remorcare,
 - mecanismul de închidere de siguranță trebuie să fie acționat, iar cheia îndepărtată; rola nu mai poate fi acționată,
 - sfera de remorcare nu trebuie să se miște deloc în suportul său; încercați să o mișcați cu mâna.

Pe durata utilizării

- !** Nu deblocați niciodată sistemul de blocare cât timp există o remorcă atașată la sferă. Nu depășiți niciodată masa maximă totală autorizată (MTAC) a vehiculului, a remorcii și masa totală a celor două (masa totală tractată MTRA).

După utilizare

În timpul deplasării fără dispozitiv de remorcare sau fără un suport, sfera trebuie demontată și obturatorul inserat în suportul sferei. Această măsură se aplică în special în cazul în care sfera ar putea deranja vizibilitatea plăcuței de înmatriculare sau a dispozitivului de iluminat.

Montarea sferei de remorcare



- ☞ Îndepărtați obturatorul de protecție din suport, de sub bara de protecție spate.

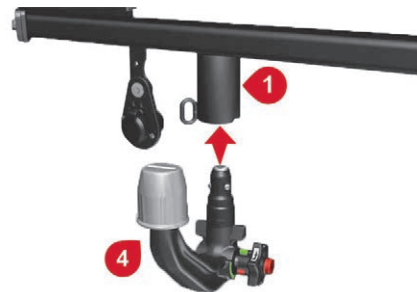

- ☞ Montați capătul sferei de remorcare 4 pe suportul 1 și împingeți-l în sus. Acesta se va bloca automat.



- Rola 5 face un sfert de tură în sens antiorar; feriți mâinile!

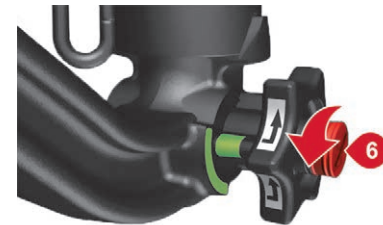

- ☞ Asigurați-vă că mecanismul s-a blocat corect (poziția A).
☞ Acționați încuietoarea 6 cu ajutorul cheii.

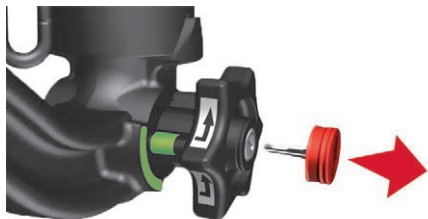

- ☞ Îndepărtați întotdeauna cheia. Cheia nu poate fi îndepărtată când încuietoarea este deschisă.
- ☞ Fixați capacul pe încuietoare.



- ☞ Îndepărtați masca de protecție a sferei de remorcă.
- ☞ Fixați remorca pe sfera de remorcă.
- ☞ Atașați cablul de remorcă la inelul de siguranță 3 montat pe suport.
- ☞ Branșați fișa remorcii la priza de racordare 2 de pe suport.

Demontarea sferei de remorcă



- ☞ Deconectați fișa remorcii de la priza 2 de pe suport.
- ☞ Desprindeți cablul de remorcă de la inelul de siguranță 3 de pe suport.
- ☞ Desprindeți remorca de pe sfera de remorcă.
- ☞ Montați la loc obturatorul de protecție pe sfera de remorcă.

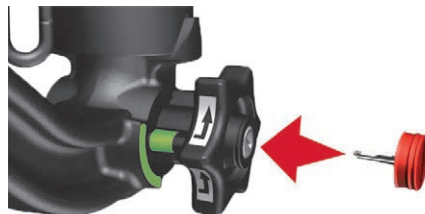

- ☞ Îndepărtați capacul încuietorii și apăsați-l pe capătul cheii.



- ☞ Introduceți cheia în încuietoarea 6.
- ☞ Deschideți încuietoarea cu ajutorul cheii.

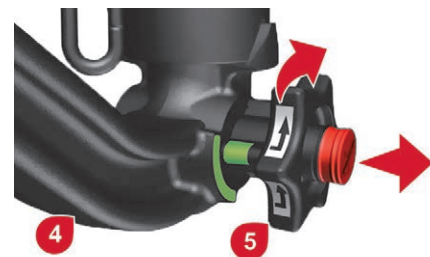

- ☞ Țineți ferm sfera 4 cu o mână. Cu cealaltă mână, trageți și rotiți rola 5 până la capăt în sens orar. Nu eliberați rola.



- ☞ Scoateți sfera prin partea de jos a suportului 1.
- ☞ Eliberați rola. Aceasta se blochează automat în poziția deblocat (poziția **B**).



- ☞ Remontați obturatorul de protecție pe suportul de fixare.
- ☞ Depozitați cu grijă sfera de remorcare în husa ei, la adăpost de lovituri și murdărie.

Întreținere

Funcționarea corectă este posibilă numai dacă sfera și suportul acesteia sunt curate. Înainte de a spăla vehiculul cu jet de apă sub presiune, trebuie să demontați sfera și să montați pe suport obturatorul de protecție.

- i** Lipiți eticheta livrată într-un loc foarte vizibil, în apropierea suportului sau în interiorul portbagajului. Pentru orice intervenție la dispozitivul de remorcare, adresați-va unui dealer CITROËN sau unui Service autorizat.

Sisteme de transport pe acoperiș

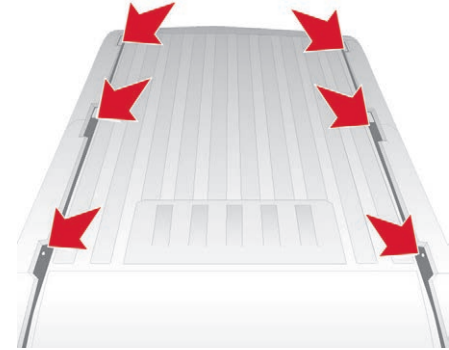

Din motive de siguranță și pentru a nu deteriora acoperișul, este absolut necesar să utilizați un sistem de transport (bare de acoperiș sau galerie) omologat pentru vehicul.

Barele suport pe acoperiș se pot monta numai pe modelele furgon, combi sau minibus cu înălțimea H1 sau H2. În cazul unui minibus, verificați dacă pe acoperiș sunt amplasate unități de aer condiționat.

Dispozitivul de transport trebuie să fie fixat în punctele de ancorare amenajate pe acoperișul vehiculului: 6, 8 sau 10, în funcție de ampatament.

Respectați indicațiile de montare și condițiile de utilizare din instrucțiunile primite cu dispozitivul de transport.

Încărcătura maximă pe pavilion, repartizată uniform: 150 kg, pentru toate versiunile, în limita masei maxime autorizate a vehiculului încărcat (MTAC).

Sistemul de transport pe acoperiș nu poate fi montat pe nicio versiune de înălțime H3. Respectați cu strictețe dispozițiile legale în vigoare referitoare la gabaritul maxim.

Pentru mai multe informații despre **Caracteristicile tehnice** ale vehiculului și, în special, despre dimensiuni, consultați secțiunea corespunzătoare.

Înlocuirea unei lamele de ștergător

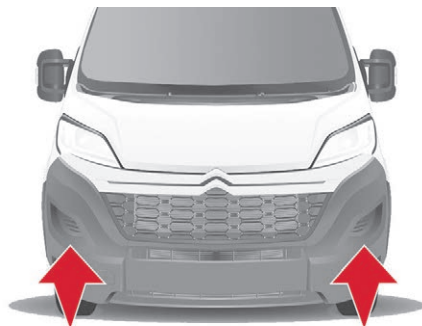

Locașurile pentru picior din bara de protecție față facilitează accesul la lamelele de ștergător și la duzele spălătorului de parbriz.

! Verificați ca duzele spălătoarelor de geamuri sau de faruri să nu fie obturate.

Înlocuirea unei lamele de ștergător față



- ☞ Ridicați brațul ștergătorului.
- ☞ Desprindeți lamela ștergătorului apăsând pe buton și scoateți-o.
- ☞ Montați o lamelă nouă și asigurați-vă că aceasta este bine fixată.
- ☞ Aduceți brațul ștergătorului în poziție normală.

Capotă Deschidere

! Înainte de orice intervenție în compartimentul motorului, dezactivați sistemul Stop & Start pentru a evita orice risc de rănire asociat unei declanșări automate a modului START.

În interior

Această operație nu se poate face decât cu vehiculul oprit și cu ușa șoferului deschisă.

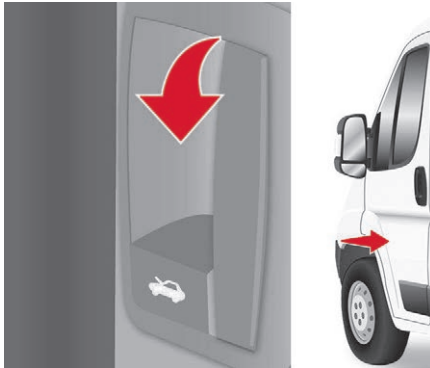

☞ Trageți spre dvs. comanda de deblocare de la marginea planșei de bord.

În exterior

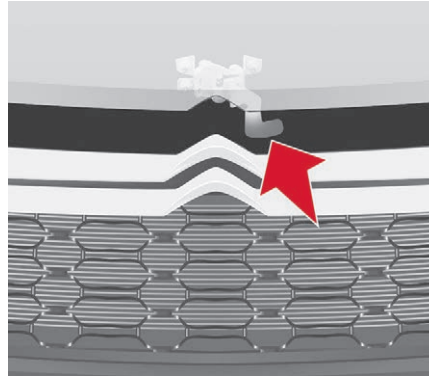

☞ Împingeți în sus maneta de siguranță, aflată deasupra grilei și ridicați capota.

! Nu deschideți capota în caz de vânt puternic. Când motorul este cald, manipulați cu atenție maneta siguranței și tija capotei (risc de arsuri).

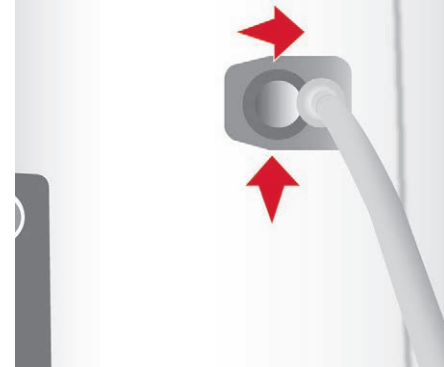

☞ Desprindeți tija și înclinați-o pentru a o introduce în primul locaș, apoi în al doilea.

! Întrucât în compartimentul motorului se află echipamente electrice, se recomandă limitarea expunerii limitată (ploaie, spălare etc.).

Închiderea capotei motorului

☞ Înainte de a închide capota, readuceți tija în locașul ei.
☞ Coborâți capota și dați-i drumul la capătul cursei. Verificați dacă s-a blocat corect.

Motorizări Diesel



1. Rezervor de lichid de spălare parbriz și faruri.
2. Rezervor de lichid de servodirecție.
3. Rezervor lichid de răcire.
4. Rezervor de lichid de frână și de ambreiaj.
5. Filtru de motorină.
6. Tablou cu siguranțe.
7. Filtru de aer.
8. Joja de ulei manuală.
9. Bușon de completare ulei de motor.

Conexiuni baterie:

- + Bornă pozitivă.
- Bornă negativă (masă).

! Circuitul de injecție a motorinei este sub foarte mare presiune. Orice intervenție asupra acestui circuit trebuie realizată exclusiv în rețeaua CITROËN sau la un Service autorizat.

Verificarea nivelurilor

Verificați toate aceste niveluri la intervale regulate, conform documentului plan de întreținere al constructorului. Faceți completări dacă este necesar, cu excepția cazurilor când există indicații contrare.

În cazul unor pierderi mari de lichid, apelați la un dealer CITROËN sau la un Service autorizat, pentru verificarea sistemului corespunzător.

! Dacă trebuie să demontați/remontați masca decorativă a motorului, procedați cu atenție pentru a nu deteriora clemele de fixare.

Produse uzate

! Evitați orice contact prelungit al pielii cu uleiul sau cu lichidele uzate. Majoritatea acestor lichide sunt nocive pentru sănătate sau foarte corozive.

! Nu deversați uleiul sau lichidele în sistemul de canalizare sau pe pământ. Duceți uleiul uzat la un dealer CITROËN sau la un Service autorizat și eliminați-l în containerele puse la dispoziție în acest scop.

Nivelul uleiului de motor



Controlați regulat nivelul uleiului între două schimburi și completați dacă este necesar (consumul maxim acceptat este de 0,5 litri la 1.000 km). Verificarea se face cu vehiculul oprit pe teren orizontal, cu motorul rece, utilizând joja manuală.

Verificarea cu joja de ulei

Pe joja de ulei sunt 2 repere:

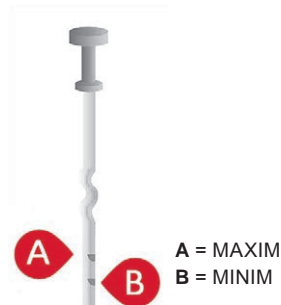

Dacă observați că nivelul depășește reperul **A** sau nu ajunge la reperul **B**, **nu porniți motorul**.

- Dacă nivelul **MAXIM** este depășit (pericol de deteriorare a motorului), contactați un dealer CITROËN sau un Service autorizat.
- Dacă nivelul **MINIM** nu este atins, trebuie să puneți ulei de motor.

Pentru a păstra fiabilitatea motorului și a filtrelor antipoluare, vă recomandăm să nu folosiți aditivi pentru uleiul de motor.

Completarea cu ulei de motor

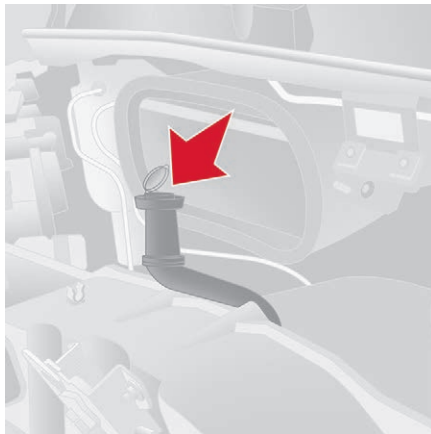

- ☞ Înainte de a adăuga ulei, scoateți joja manuală.

- ☞ Luați pâlnia de ulei.
- ☞ Deșurubați dopul de pe bușonul rezervorului de ulei.
- ☞ Puneți pâlnia de ulei în orificiul de umplere.
- ☞ Turnați uleiul.
- ☞ Scoateți pâlnia de ulei din orificiul de umplere.
- ☞ Înșurubați dopul pe bușonul rezervorului de ulei.
- ☞ Introduceți joja manuală în locașul ei.

Schimb de ulei

Este obligatoriu la intervalele prevăzute în planul de întreținere al constructorului. Cereți indicații de la un dealer CITROËN.

Umpleți motorul cu ulei urmând procedura descrisă la completarea cu ulei.

După schimbul de ulei verificați nivelul cu joja (să nu depășească niciodată nivelul maxim).

Grad de vâscozitate al uleiului de motor

Când completați, uleiul trebuie să corespundă exigențelor producătorului.

Înlocuirea lichidului de frână



Lichidul de frână trebuie înlocuit la intervalele prevăzute în planul de întreținere al constructorului.

Utilizați lichid de frână recomandat de producător, care corespunde standardului DOT4.

Nivelul optim este între marcajele **MIN** și **MAX** de pe rezervor.

Necesitatea de a completa frecvent nivelul de lichid indică o defecțiune și impune verificarea cât mai rapidă a sistemului de către un dealer CITROËN sau un Service autorizat.

Nivel de lichid de direcție asistată



Nivelul lichidului de direcție asistată trebuie să fie în apropierea marcajului „MAX”.

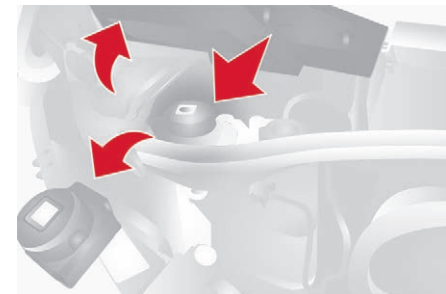

Vehiculul trebuie parcat pe un teren orizontal și cu motorul rece. Deșurubați bușonul și joja și verificați nivelul.

Informații practice

Pentru a avea acces la dopul rezervorului, îndepărtați masca de protecție rotind cu un sfert de tură cele trei șuruburi de fixare, apoi îndepărtați cea de-a doua mască, amplasată pe dop.

Nivelul lichidului de răcire pentru motor



Verificați regulat nivelul lichidului de răcire.

O completare cu acest lichid între două revizii este normală.

Când motorul este fierbinte, temperatura lichidului de răcire este reglată de electroventilator. Acesta poate funcționa și cu contactul decuplat. În plus, circuitul de răcire fiind presurizat, așteptați cel puțin o oră după oprirea motorului pentru a interveni.

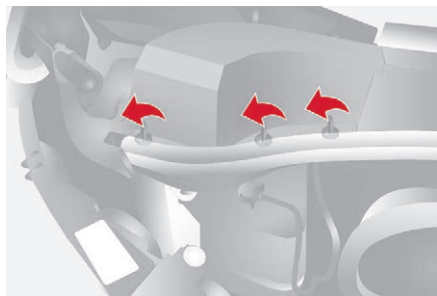

- ☞ Pentru a ajunge la dopul rezervorului, demontați masca de protecție rotind cu un sfert de tură cele trei șuruburi de fixare.



- ☞ Pentru a evita orice risc de arsură, puneți o cârpă pe bușon și deșurubați-l două ture, pentru a permite scăderea presiunii.
- ☞ Când presiunea a scăzut, scoateți bușonul și completați nivelul de lichid de răcire.

! Verificați regulat nivelul lichidului de răcire, în funcție de utilizarea vehiculului (la fiecare 5.000 km/3 luni); dacă este necesar, completați cu un lichid recomandat de producător. Este imperativ ca atât verificarea, cât și completarea să fie efectuate cu motorul rece. Un nivel insuficient creează riscul unor deteriorări importante la nivelul motorului.

Informații suplimentare

Nivelul trebuie să se situeze între reperele **MINIM** și **MAXIM** de pe vasul de expansiune. Este indicat ca nivelul să se apropie de reperul **MAXIM**, dar să nu-l depășească în niciun caz. Dacă trebuie să completați cu mai mult de 1 litru, controlați circuitul la un dealer CITROËN sau la un Service autorizat.

Nivel de lichid de spălare geamuri și faruri



Pentru a verifica nivelul sau pentru a face o completare cu acest lichid, la vehiculele echipate cu spălător de faruri, imobilizați vehiculul și opriți motorul.

Capacitatea rezervorului: aproximativ 5,5 litri.



- ☞ Pentru a avea acces la dopul rezervorului, trageți gura de umplere telescopică și desprindeți dopul.

Pentru asigurarea unei ștergeri optime a geamurilor și evitarea înghețării, completarea nivelului sau înlocuirea lichidului nu trebuie făcută cu apă.

În timpul iernii este recomandat să utilizați lichid pe bază de alcool etilic sau metanol.

Verificări

- ! Aceste operații permit menținerea vehiculului în stare bună. Cereți indicații de la un dealer CITROËN sau consultați planul de întreținere al constructorului (din pachetul de manuale).

Baterie



Bateria nu necesită întreținere. Totuși, verificați regulat strângerea colierelor cu șurub (pentru versiunile fără coliere cu eliberare rapidă) și starea de curățenie a conexiunilor.

La apropierea iernii, verificați bateria la un dealer CITROËN sau la un Service autorizat.

<p>! ATTENTION !</p> <p>Votre véhicule nécessite une batterie spécifique</p> <p>EN CAS DE REMPLACEMENT, SE REFERIR OBLIGATOIREMENT AU MANUEL DU VEHICULE</p>	<p>CAUTION !</p> <p>Your vehicle requires a specific battery</p> <p>IN THE EVENT OF REPLACEMENT, REFER OBLIGATORILY TO THE HANDBOOK OF THE VEHICLE</p>
---	---

Versiunile cu Stop & Start sunt echipate cu o baterie cu plumb, de 12 V, având o tehnologie și caracteristici specifice. Înlocuirea acestora trebuie efectuată exclusiv de un dealer CITROËN sau un Service autorizat.

Filtru de aer



Consultați planul de întreținere al constructorului, pentru detalii despre intervalul de înlocuire a acestei componente.

În funcție de mediu (atmosfera cu praf etc.) și de utilizarea vehiculului (de exemplu, conducere în mediu urban), **schimbați-le, dacă este necesar, de două ori mai des.**

Filtru de habitacul



Consultați planul de întreținere al constructorului, pentru detalii despre intervalul de înlocuire a acestei componente.

În funcție de mediu (atmosfera cu praf etc.) și de utilizarea vehiculului (de exemplu, conducere în mediu urban), **schimbați-le, dacă este necesar, de două ori mai des.**

- i Un filtru de habitacul îmbăcsit poate deteriora performanțele sistemului de aer condiționat și poate genera mirosuri neplăcute.

Filtru de ulei



Schimbați filtrul de ulei la fiecare schimbare a uleiului de motor. Consultați planul de întreținere al constructorului, pentru detalii despre intervalul de înlocuire a acestei componente.

Filtru de particule (Diesel)

În completarea catalizatorului, acest filtru contribuie activ la păstrarea calității aerului, reținând particulele poluante nearse. De asemenea, sunt eliminate particulele negre de funingine.

Funcționare

Acest filtru, integrat în sistemul de eșapament, reține particulele de funingine. Unitatea de comandă a motorului gestionează eliminarea periodică automată a particulelor de funingine (regenerare).

Procedura de regenerare se declanșează în funcție de cantitatea de particule captate de filtru și de condițiile de utilizare a vehiculului. În această etapă puteți observa unele fenomene – creșterea turației la ralanti, pornirea electroventilatorului, creșterea cantității de fum și a temperaturii gazelor de eșapament – care nu afectează nici funcționarea vehiculului, nici mediul.

i Câteodată, după o funcționare prelungită a vehiculului la viteză foarte mică sau la ralanti, la accelerare pot ieși vapori de apă din toba de eșapament. Acestea nu afectează funcționarea vehiculului și nu au niciun efect asupra mediului înconjurător.

! Din cauza temperaturii mai ridicate a gazelor evacuate în urma funcționării normale a filtrului de particule, nu este recomandat să opriți vehiculul pe materiale inflamabile (iarbă, frunze uscate, ace de pin etc.) pentru a evita orice risc de incendiu.

Colmatare/regenerare



Dacă exista riscul de colmatare a filtrului, acest martor se aprinde și se afișează un mesaj pe ecranul tabloului de bord.

Această avertizare indică începutul colmatării filtrului de particule (în condiții de deplasare în trafic urban o perioadă foarte lungă de timp: viteză redusă, ambuteiaje etc.).

Pentru regenerarea filtrului, se recomandă să rulați – imediat ce condițiile de trafic și prevederile legale permit acest lucru – cu o viteză de cel puțin 60 km/h, cu o turație a motorului de peste 2.000 rot/min, timp de aproximativ 15 minute (până la stingerea matorului luminos și/sau dispariția mesajului). Evitați, pe cât posibil, să opriți motorul înainte de finalizarea regenerării filtrului; întreruperile repetate pot duce la degradarea prematură a uleiului de motor. Nu se recomandă ca procedura de regenerare a filtrului să fie finalizată cu vehiculul oprit.

Defecțiune

Dacă această avertizare persistă, nu o ignorați: indică faptul că a apărut o disfuncție în ansamblul sistem de eșapament/filtru de particule.

Apelați la un dealer CITROËN sau la un Service autorizat pentru verificarea ansamblului.

Cutie de viteze manuală



Cutie de viteze nu necesită întreținere (uleiul nu trebuie schimbat).

Plăcuțe de frână



Uzura frânelor depinde de stilul de condus pe distanțe scurte, mai ales în cazul vehiculelor folosite în orașe. În acest caz se poate impune verificarea stării frânelor, chiar și între reviziile prestabilite.



Dacă se aprinde acest martor luminos, apelați la un dealer CITROËN sau la un Service autorizat pentru a verifica starea plăcuțelor de frână.

Starea de uzură a discurilor de frână



Pentru orice informație referitoare la verificarea stării de uzură a discurilor de frână, contactați un dealer CITROËN sau un Service autorizat.

Frână de staționare



Dacă observați că frâna de staționare are cursa prea lungă sau a pierdut din eficacitate, se impune o verificare, chiar și între două revizii.

Acest sistem trebuie verificat de un dealer CITROËN sau un Service autorizat.

Filtru de motorină

Filtrul de motorină este amplasat în compartimentul motorului, în apropierea rezervorului de lichid de frână.



Dacă se aprinde acest martor, purjați filtrul pentru a elimina apa din acesta.

Puteți purja filtrul la intervale regulate, la fiecare schimb de ulei.

Purjarea apei din filtru

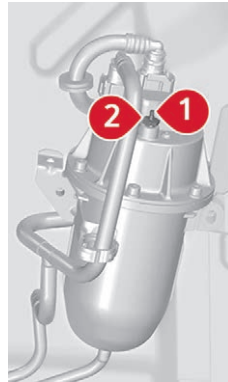

- ☞ Racordați furtunul transparent la capul șurubului de purjare 1.
- ☞ Puneți celălalt capăt al furtunului într-un recipient.
- ☞ Slăbiți șurubul de purjare 2.
- ☞ Cuplați contactul.
- ☞ Așteptați oprirea pompei de alimentare cu carburant.
- ☞ Decuplați contactul.
- ☞ Strângeți șurubul de purjare 2.
- ☞ Îndepărtați și goliți furtunul transparent și recipientul.
- ☞ Porniți motorul.
- ☞ Asigurați-vă că nu apar scurgeri.

i Motoarele HDi utilizează o tehnologie avansată. Orice intervenție necesită o calificare deosebită, pe care o garantează numai un dealer CITROËN sau un Service autorizat.

! Nu utilizați decât produse recomandate de CITROËN sau produse de calitate și caracteristici echivalente. În scopul optimizării funcționării componentelor la fel de importante ca sistemul de frânare, CITROËN selectează și propune produse cu totul specifice. După spălarea vehiculului, atunci când umiditatea este crescută, sau iarna se poate forma gheață pe discurile și pe plăcuțele de frână: eficacitatea sistemului de frânare poate scădea. Efectuați ușoare manevre de frânare, pentru a usca și a dezgheța frânele.

AdBlue® (Motoare BlueHDi)

Dispozitivul care asociază sistemul SCR (Reducere Catalitică Selectivă) și filtrul de particule (FAP) pentru tratarea gazelor de eșapament a fost ales de CITROËN pentru a proteja mediul înconjurător și pentru a se conforma prevederilor standardului Euro 6, fără a afecta performanțele sau consumul de carburant al motoarelor diesel.

Sistemul SCR

Cu ajutorul lichidului AdBlue® care conține uree, un catalizator transformă până la 85% din oxizii de azot (NOx) în azot și apă, substanțe inofensive pentru sănătate și mediul înconjurător.

AdBlue® se păstrează într-un rezervor special, cu capacitatea de aproximativ 14 litri. Acesta este prevăzut cu un bușon de umplere exterior, situat sub bușonul rezervorului de carburant și are un **dop albastru**.

În momentul în care autonomia rămasă atinge 2.400 km, adică în momentul în care a fost atins nivelul de rezervă, se declanșează un sistem de alarmă.

! Dacă rezervorul de AdBlue® este gol, un dispozitiv prevăzut de lege împiedică pornirea motorului.
Dacă sistemul SCR este defect, nivelul de emisii al vehiculului nu va mai corespunde reglementărilor Euro 6: vehiculul devine poluant.
În cazul unei defecțiuni confirmate a sistemului SCR, trebuie să vă prezentați cât mai repede la un dealer CITROËN sau la un Service autorizat: după parcurgerea unei distanțe de 400 km, se va activa automat un dispozitiv care va împiedica pornirea motorului.

i **Înghețarea lichidului AdBlue®**
AdBlue® îngheață la temperaturi mai mici de aproximativ -11° C.
Sistemul SCR include un dispozitiv de încălzire a rezervorului de aditiv AdBlue®, ceea ce permite rularea în condiții de frig extrem.

Completarea cu AdBlue®

i Dacă doriți să completați personal, citiți cu atenție următoarele avertizări.

Măsuri de precauție în timpul utilizării

Lichidul AdBlue® este o soluție pe bază de uree. Este neinflamabil, incolor și inodor (dacă este păstrat într-un loc răcoros).
În cazul contactului cu pielea, spălați zona respectivă cu multă apă și săpun. În cazul contactului cu ochii, clătiți imediat și din abundență cu apă sau cu o soluție pentru spălarea ochilor, timp de cel puțin 15 minute.
În caz de senzație de arsură sau de iritație persistentă, consultați un medic.
În caz de ingerare, clătiți imediat gura cu apă curată, apoi beți multă apă.
În anumite condiții (de exemplu la temperaturi extreme), nu poate fi exclus riscul de degajare a vaporilor de amoniac: nu inhalați vapori de lichid. Vaporii de amoniac au un efect iritant asupra mucoaselor (ochi, nas și gât).

- ! Nu lăsați AdBlue® la îndemâna copiilor.
- ! Păstrați lichidul în recipientul sau bidonul original.
- Nu transferați niciodată lichidul AdBlue® în alt recipient, deoarece acest lucru îi afectează puritatea.



Utilizați exclusiv lichid AdBlue® care respectă standardul ISO 22241.

- ! Nu diluați niciodată AdBlue® cu apă.
- ! Nu turnați niciodată AdBlue® în rezervorul de motorină.

Recipientele se pot cumpăra de la un dealer CITROËN sau de la un Service autorizat.

Recomandări pentru depozitare

AdBlue® îngheață la aproximativ -11° C și se deteriorează la temperaturi mai mari 25° C. Recipientele trebuie depozitate într-un loc răcoros, ferit de lumina directă a soarelui. În aceste condiții, lichidul poate fi păstrat cel puțin un an. Dacă lichidul a înghețat, va putea fi utilizat după dezghețarea completă, la temperatura ambiantă.

- ! Nu depozitați niciodată recipientele sau bidoanele de AdBlue® în vehicul.

Procedura

În timpul iernii, înainte de a efectua completarea, verificați dacă temperatura vehiculului este mai mare de -11° C. În caz contrar, fiind înghețat, lichidul AdBlue® nu poate fi turnat în rezervor. Parcați vehiculul într-un loc mai cald, timp de câteva ore, pentru a putea efectua completarea.

- ☞ Înainte de a efectua completarea, asigurați-vă ca vehiculul este parcat pe o suprafață plană și orizontală.
- ☞ Decuplați contactul pentru a opri motorul și scoateți cheia din contactor.

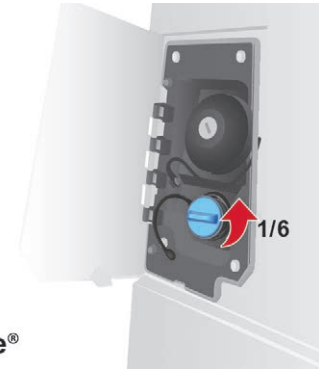

AdBlue®

- ☞ Cu vehiculul deblocat, deschideți capacul de protecție al bușonului de rezervor. Bușonul albastru al rezervorului de AdBlue® se află sub bușonul negru.
- ☞ Rotiți bușonul albastru cu 1/6 de tură, în sens invers acelor de ceasornic.
- ☞ Scoateți bușonul albastru în jos.

7

Alimentarea cu carburant



☞ Luați un recipient sau bidon de AdBlue®. Verificați întâi termenul de expirare, citiți cu atenție instrucțiunile de pe etichetă, apoi turnați conținutul recipientului sau al bidonului în rezervorul de AdBlue al vehiculului.

Sau

☞ Introduceți pistolul de la pompa de umplere cu AdBlue® și completați rezervorul până la oprirea automată a debitului.

! Important:

- Nu turnați niciodată AdBlue® în rezervorul de motorină.
- Pentru a evita revărsarea rezervorului de AdBlue®, se recomandă:
 - Pentru a completa cu o cantitate cuprinsă între 10 și 13 litri, folosind recipientul de AdBlue®.

Sau

- Să opriți alimentarea pistolului după prima întrerupere automată a debitului, atunci când alimentația într-o stație de distribuție.
- Dacă rezervorul de AdBlue® al vehiculului este complet gol, acest lucru fiind confirmat de mesajele de avertizare și de imposibilitatea de a reporni motorul, trebuie să adăugați obligatoriu cel puțin 4 litri.



Dacă sar stropi de AdBlue® sau apar scurgeri pe vehicul, clătiți imediat cu apă rece sau ștergeți cu o lavetă umedă. Dacă lichidul s-a cristalizat, îndepărtați-l cu un burete și apă fierbinte.

- ☞ Puneți la loc bușonul albastru al rezervorului și rotiți-l 1/6 de tură în sensul acelor de ceasornic.
- ☞ Închideți capacul de protecție.



Important: în cazul adăugării după o defecțiune din cauza lipsei de AdBlue, trebuie să așteptați aproximativ 5 minute înainte de a cupla contactul, fără a deschide ușa șoferului, fără a debloca vehiculul și fără a introduce cheia în contact.

Cuplați contactul și, după un interval de așteptare de 10 secunde, porniți motorul.

Kit de depanare provizorie a pneului

Acest kit de depanare provizorie a unui pneu este depozitat într-o sacoșă, într-una dintre compartimentele de ușă față.

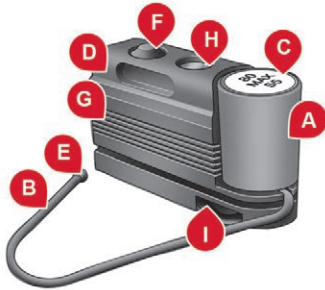

Conține:

- un cartuș **A**, cu lichid de colmatare, cu:
 - un tub de umplere **B**,
 - un autocolant **C** cu inscripția „max. 80 km/h” pe care șoferul trebuie să-l lipească într-un loc vizibil de pe planșa de bord, după ce a reparat pneul,
- ghid rapid de utilizare a kitului de depanare,
- un compresor **D** cu manometru și racorduri,
- adaptoare pentru umflarea diferitelor elemente.

Repararea unui pneu

☞ Acționați frâna de mână

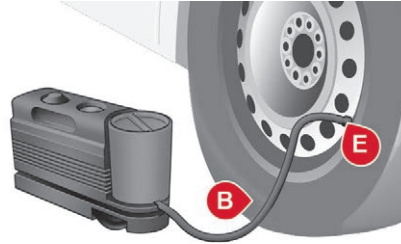

☞ Deșurubați capacul supapei pneului, scoateți furtunul de umplere **B** și înșurubați inelul **E** pe supapă.



☞ Asigurați-vă că întrerupătorul **F** al compresorului este în poziția **0** (oprit).

☞ Porniți motorul.

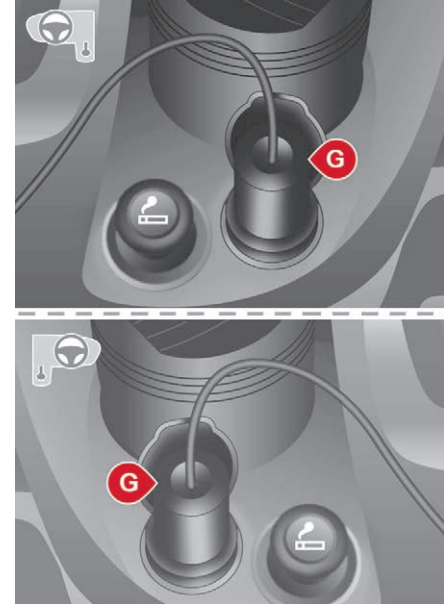

☞ Introduceți fișa **G** în cea mai apropiată priză de alimentare a vehiculului.

☞ Porniți compresorul, trecând întrerupătorul **F** în poziția „1” (pornit),

☞ Umflați pneul până la presiunea de 5 bari.

Pentru a obține o indicație cât mai precisă, se recomandă să verificați presiunea pe manometrul **H** cu compresorul oprit.

În caz de pană

- ☞ Dacă în 5 minute nu este atinsă o presiune de cel puțin **3 bari**, deconectați compresorul de la supapă și de la priza de alimentare, apoi deplasați vehiculul aproximativ 10 metri, pentru a distribui lichidul de colmatare în interiorul pneului.
- ☞ Repetați apoi operația de umflare:
 - dacă în 10 minute nu este atinsă o presiune de cel puțin **3 bari**, opriți vehiculul: pneul este prea deteriorat și nu a putut fi reparat. Consultați un dealer CITROËN sau un Service autorizat.
 - dacă pneul a fost umflat la presiunea de **5 bari**, porniți imediat.
- ☞ După ce ați condus aproximativ 10 minute, opriți și verificați din nou presiunea din pneu.
- ☞ Reglați presiunea la valoarea indicată pe eticheta de pe stâlpul ușii șoferului și consultați cât mai curând posibil un dealer CITROËN sau un Service autorizat.

i Acest kit de depanare și cartușele de schimb sunt disponibile de la dealerii CITROËN.

Verificarea și reglarea presiunii

Compresorul poate fi utilizat doar pentru verificarea și reglarea presiunii.

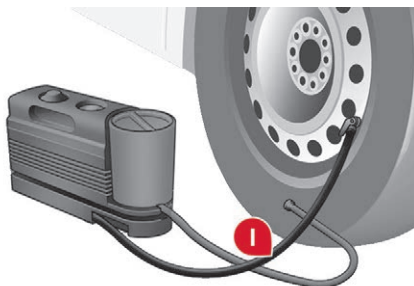

- ☞ Deconectați furtunul **I** și conectați-l direct la supapa pneului; cartușul va fi astfel conectat la compresor și lichidul de colmatare nu va mai fi injectat.

Dacă este necesară dezumflarea pneului, reconectați furtunul **I** la supapa pneului, apăsați butonul galben din centrul întrerupătorului compresorului.

Înlocuirea cartușului

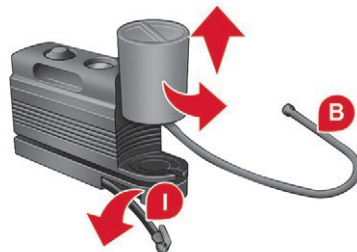

Pentru a înlocui cartușul cu lichid de colmatare, procedați după cum urmează:

- ☞ debransați tubul **I**,
- ☞ rotiți cartușul gol în sens antiorar și îndepărtați-l,
- ☞ inserați cartușul nou și rotiți-l în sens orar,
- ☞ bransați din nou tubul **I** și bransați tubul **B** în locul acestuia.

! Cartușul conține etilen-glicol, produs nociv în caz de ingerare și iritant pentru ochi. Nu lăsați acest produs la îndemâna copiilor.



După utilizare, nu aruncați cartușul, ci predați-l la un dealer CITROËN sau la o societate abilitată pentru recuperarea acestuia.

Roata de rezervă

Parcare

- ☞ Opriti într-un loc în care nu deranjați circulația: terenul trebuie să fie orizontal, stabil și nealunecos.
- ☞ Dacă drumul este înclinat sau deteriorat, blocați roțile cu pene.
- ☞ Dacă vehiculul are cutie de viteze manuală, cuplați prima treaptă, apoi decuplați contactul, pentru a bloca roțile.
- ☞ Acționați frâna de staționare și verificați aprinderea matorului pe tabloul de bord.
- ☞ Pasagerii trebuie să coboare din vehicul și să aștepte într-un loc sigur.
- ☞ Îmbrăcați o vestă reflectorizantă și semnalizați vehiculul imobilizat, cu mijloacele impuse de legea din țara în care vă aflați (triunghi reflectorizant, lumini de avarie etc.).
- ☞ Luați sculele de la bord.

Particularitate a suspensiei pneumatice

Dacă vehiculul este echipat cu acest sistem, trebuie să activați modul de ridicare al vehiculului înainte de a-l ridica folosind cricul.

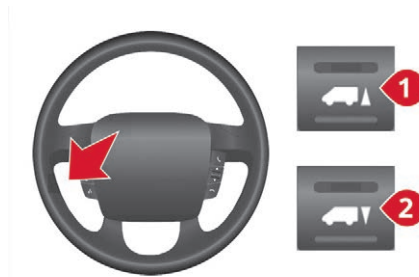

În cazul vehiculelor cu volanul pe dreapta, butoanele sunt în dreapta volanului.

- ☞ Cu contactul cuplat, țineți butoanele **1** și **2** apăsată simultan, timp de minimum 5 secunde.
- ☞ Martorii de avertizare corespunzători se aprind și luminează continuu.
- ☞ Pentru a ieși din acest mod, țineți butoanele **1** și **2** apăsată simultan, timp de minimum 5 secunde.

Martorii se sting, iar sistemul redevine operațional.

Acest mod se dezactivează automat la depășirea vitezei de 5 km/h.

După ce ați fixat bine vehiculul, urmați pașii de mai jos, în ordine:

- 1- **Luați sculele.**
- 2- **Scoateți roata de rezervă.**
- 3- **Așezați cricul.**
- 4- **Demontați roata cu pană.**
- 5- **Puneți deoparte roata cu pană.**

1 – Luați sculele

Sculele sunt într-o casetă situată sub scaunul pasagerului din față.



- ☞ Rotiți butonul cu un sfert de tură, apoi trageți cutia.
- ☞ După utilizare, apăsați butonul și rotiți-l un sfert de tură, pentru a bloca cutia.

În caz de pană

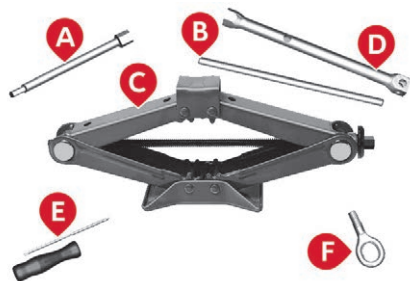

- A. Cheie tubulară cu prelungitor.
- B. Bară.
- C. Cric.
- D. Manivelă pentru demontarea roților.
- E. Șurubelniță (mâner și capete).
- F. Inel de remorcare detașabil.

2 – Scoateți roata de rezervă din compartimentul său

i Pentru a facilita operația, ridicați partea din spate a vehiculului.

! Roata de rezervă este specifică vehiculului. Nu o utilizați la alte vehicule sau în alt scop.
De asemenea: nu folosiți roți de rezervă de la alte modele de vehicul.
Aceste instrucțiuni sunt valabile și pentru prezoane.

Cu jante din oțel:

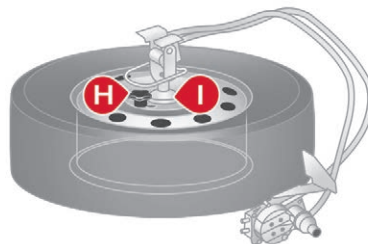

- H. Mâner.
- I. Suport de fixare.

Cu jante din aluminiu:

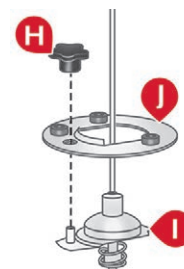
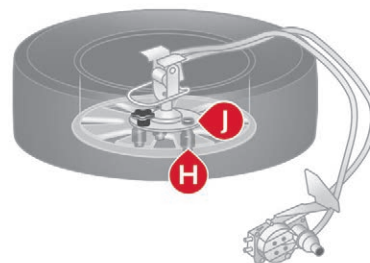

- H. Mâner.
- I. Suport de fixare.
- J. Suport.
- K. Prezon.

Șurubul de fixare a roții de rezervă este sub bara spate, în partea dreaptă.

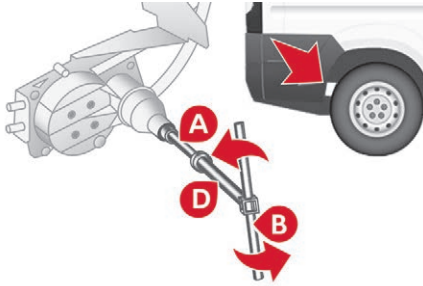

- ☞ Instalați cheia tubulară cu prelungitor **A**, cheia pentru demontarea roților **D** și bara **B** pe șurubul de fixare.
- ☞ Rotiți ansamblul în sens antiorar pentru a coborî roata.
- ☞ Rotiți până la capăt, semnalat prin îngreunarea manevrei.
- ☞ După derularea completă a cablului, scoateți roata de rezervă de sub vehicul.

Cu jante din oțel:

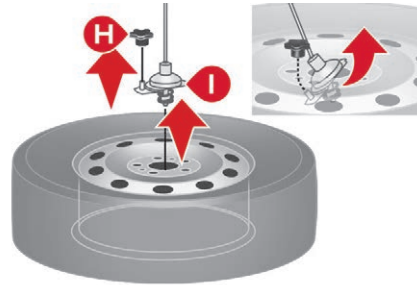

- ☞ Deșurubați mânerul **H**.
- ☞ Îndepărtați suportul **I** din partea exterioră a jantei din oțel.

Cu jante din aluminiu:

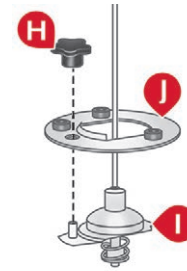
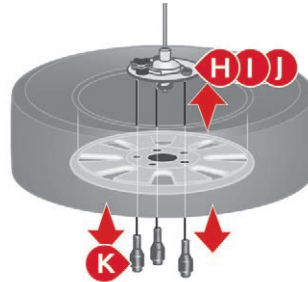

- ☞ Deșurubați cele trei șuruburi de fixare **K**.
- ☞ Deșurubați mânerul **H**.
- ☞ Demontați suportul **J** de pe suportul de fixare **I**.
- ☞ Scoateți roata de rezervă și așezați-o lângă roata ce trebuie schimbată.
- ☞ Blocați cu o cală roata diametral opusă celei pe care doriți să o schimbați.

3 – Așezați cricul

! Asigurați-vă că cricul este perfect stabil. Dacă solul este alunecos sau instabil, cricul poate ceda. Pericol de rănire!

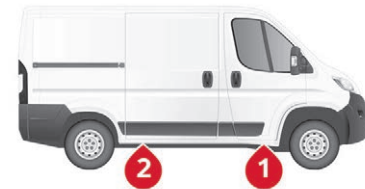

! Aveți grijă să poziționați cricul doar în punctele **1** sau **2** sub vehicul, astfel încât capul cricului să fie bine centrat în zona de contact a vehiculului. În caz contrar, vehiculul poate fi deteriorat și/sau cricul poate ceda.

i Asigurați-vă că pasagerii sunt în siguranță (s-au îndepărtat de vehicul).

! Nu puneți niciodată mâna sau capul în pasajul roții.



! Nu vă așezați niciodată sub un vehicul ridicat numai pe cric (folosiți un suport fix). Nu utilizați:

- cricul pentru alte acțiuni decât ridicarea vehiculului,
- un alt cric decât cel furnizat de constructor.

i Cricul trebuie utilizat numai pentru înlocuirea unei anvelope deteriorate sau cu pană. Cricul nu necesită întreținere. Cricul respectă standardele europene definite în Directiva 2006/42/CE privind echipamentele tehnice.

i Anumite părți ale cricului, cum ar fi filetul sau articulațiile, pot produce vătămări; nu le atingeți. Îndepărtați cu grijă toate urmele de lubrifiant.

În față

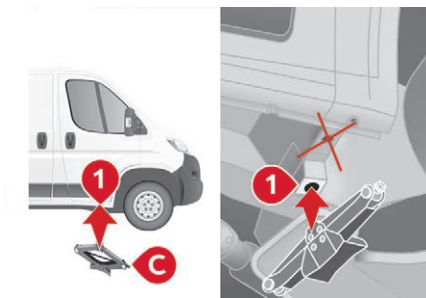

☞ Așezați cricul **C** în punctul **1** sub caroserie, în apropierea roții din față.

În spate

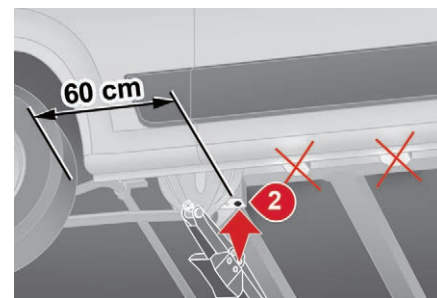

! Cricul trebuie amplasat la aproximativ **60 cm** de marginea roții din spate.

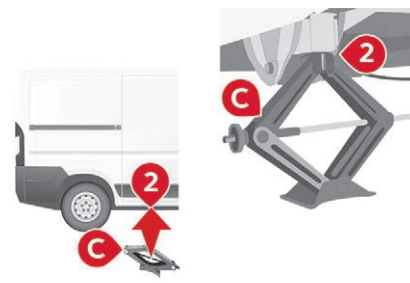

☞ Așezați cricul **C** în punctul **2** în locul prevăzut în acest scop.

Particularitate a treptei laterale

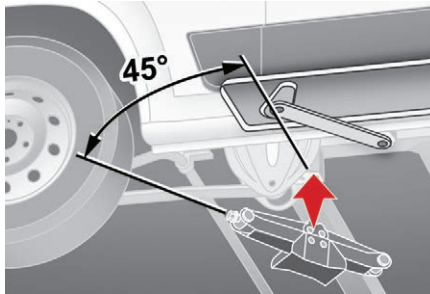

Dacă vehiculul este prevăzut cu această componentă, așezați cricul la **45°**, astfel încât să nu atingă treapta laterală.

4 – Schimbați roata cu pană

- ☞ Demontați capacul de roată (în funcție de versiune), folosind șurubelnița **E** ca levier.

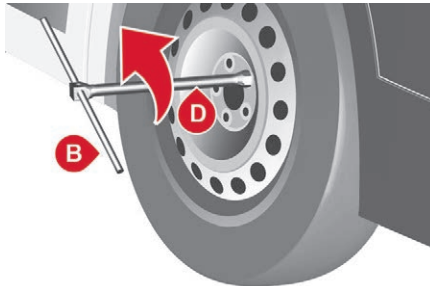

- ☞ Deblocați șuruburile cu ajutorul cheii pentru demontarea roților **D** și al barei **B**.

i Pentru mai multe informații despre **Așezarea cricului**, consultați secțiunea corespunzătoare

- ☞ Asigurați-vă că cricul este stabil și corect așezat pe bază.

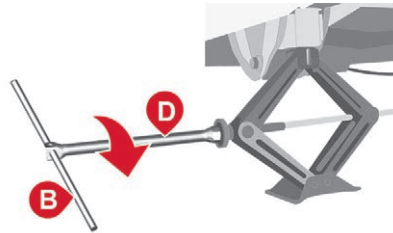

- ☞ Ridicați cricul cu ajutorul cheii pentru demontarea roților **D** și al barei **B**, până când roata se ridică suficient de la sol pentru a putea fi demontată.

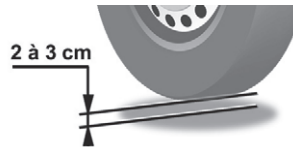

! Pentru a demonta cu ușurință roata, între anvelopă și sol trebuie să rămână un spațiu de **2-3 cm**.

Dacă roata este foarte dezumflată, măriți spațiul, fără a ridica cricul până la capăt.

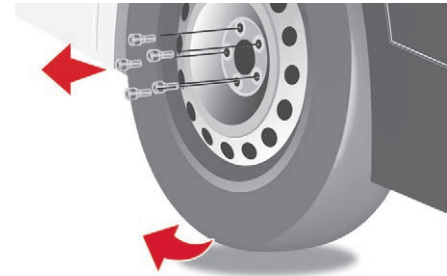

- ☞ Deșurubați complet prezoanele și îndepărtați roata cu pană.
- ☞ Asigurați-vă că suprafețele de contact ale roții de rezervă, ale prezoanelor și ale orificiilor corespunzătoare sunt curate, fără corpuri străine care ar putea duce la ieșirea prezoanelor.

i Nu ungeți prezoanele înainte de a le introduce, pentru că pot ieși spontan.

În caz de pană

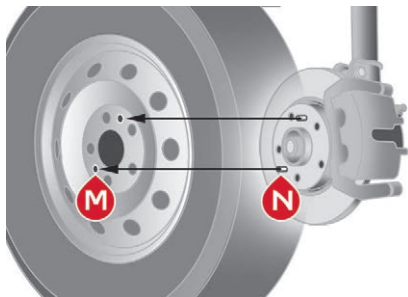

- ☞ Montați roata de rezervă: aliniați cele 2 deschizături **M** cu cele 2 linii corespunzătoare **N**.
- ☞ Începeți să înșurubați prezoanele cu mâna.

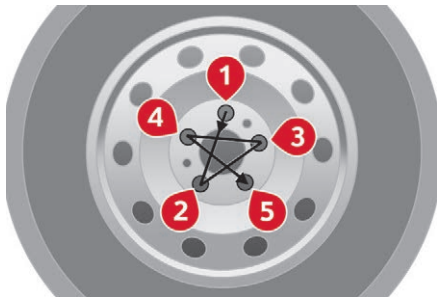

i Înșurubați în ordinea următoare.

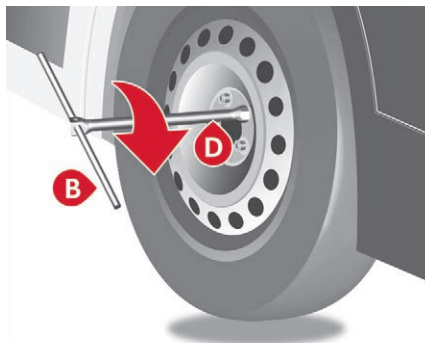

- ☞ Efectuați o strângere preliminară cu cheia pentru demontarea roților **D** și cu bara **B**.
- ☞ Coborâți vehiculul folosind cheia pentru demontarea roților **D** și bara **B**, apoi îndepărtați cricul.

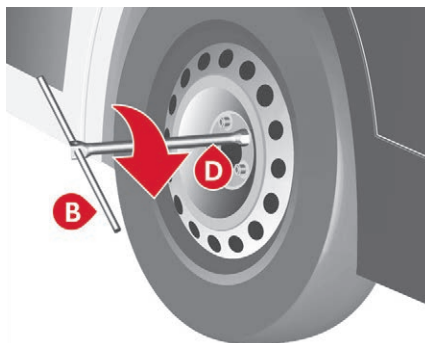

- ☞ Strângeți prezoanele cu ajutorul cheii pentru demontarea roților **D** și al barei **B**.

i Verificați cât mai curând dacă șuruburile sunt strânse corect, precum și presiunea roții de rezervă: apelați la rețeaua de dealeri sau la un atelier autorizat. Reparați roata cu pană și remonțați-o pe vehicul cât mai curând.

i Dacă vehiculul este echipat cu un sistem de detectare a pneurilor dezumflate, controlați presiunea din pneuri și reinițializați sistemul.

5 – Puneți deoparte roata cu pană

Roata cu pană sau cea de rezervă se vor pune întotdeauna sub vehicul, pentru a bloca sistemul de troliu.

! Asigurați-vă că roata s-a așezat corect în compartimentul de sub planșeu. Neașezarea corectă a roții poate fi periculoasă.

- ☞ Așezați roata în partea din spate a vehiculului.

Cu jante din oțel:

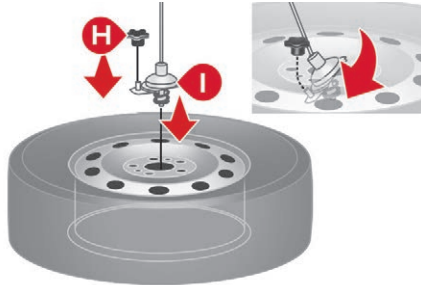

- ☞ Agățați suportul de fixare I de partea exterioră.
- ☞ Înșurubați mânerul H pentru a bloca suportul de fixare și janta din oțel.

Cu jante din aluminiu:

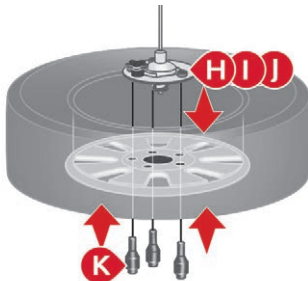

- ☞ Așezați suportul J pe suportul de fixare I.
- ☞ Strângeți mânerul H.
- ☞ Strângeți cele trei șuruburi de fixare K ale suportului de fixare I pe janta din aluminiu.

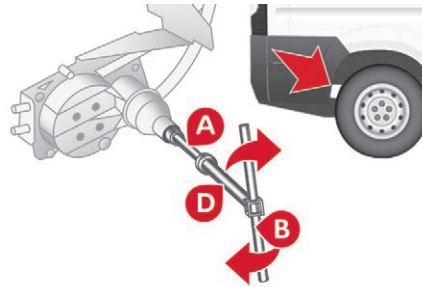

- ☞ Instalați cheia tubulară cu prelungitor A, cheia pentru demontarea roților D și bara B pe șurubul de fixare.
- ☞ Rotiți ansamblul în sens orar, pentru a trage complet cablul și a ridica roata sub vehicul.
- ☞ Asigurați-vă că roata s-a ridicat complet, stă în poziție orizontală și este în contact cu podeaua vehiculului. Decupajul sistemului de troliu trebuie să fie la vedere.
- ☞ Depozitați sculele și montați capacul de roată (în funcție de versiune).

i Pentru mai multe informații despre **elementele de identificare** și despre eticheta cu presiunile din pneuri, consultați secțiunea corespunzătoare.

Înlocuirea unui bec

- !** Proiectoarele sunt dotate cu geamuri din policarbonat, acoperite cu lac de protecție:
 - ☞ **nu le curățați cu lavete uscate sau abrazive, nici cu produse pe bază de detergenți sau solvenți,**
 - ☞ utilizați un burete și soluție de apă cu săpun sau un produs cu pH neutru,
 - ☞ utilizând sistemul de spălare de înaltă presiune pentru a curăța petele persistente, nu îndreptați mult timp pistolul spre proiectoare, faruri sau contururile acestora pentru a evita deteriorarea lacului de protecție și a garniturii de etanșare.

- !** Becul se schimbă după decuplarea contactului, dacă farul este stins de mai multe minute. Pericol de arsuri grave!
 - ☞ Nu atingeți direct becul: utilizați lavete fără scame.

Este absolut necesară utilizarea exclusivă a lămpilor anti-ultraviolet (UV), pentru a nu deteriora proiectorul.

Înlocuiți întotdeauna un bec defect cu altul nou de același tip și cu aceleași caracteristici.

În caz de pană

În unele condiții de climă (temperatură scăzută, umiditate), este normală apariția fenomenului de aburire a suprafeței interioare a farurilor și a luminilor din spate; acesta dispare în câteva minute, după aprinderea luminilor.

Tipuri de becuri

Pe vehicul sunt montate mai multe tipuri de becuri. Pentru a le demonta:

Tip A

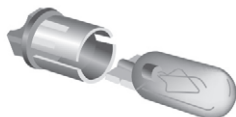

Bec în întregime din sticlă: trageți ușor, deoarece este montat prin presare.

Tip B

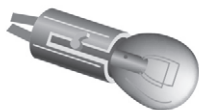

Bec tip baioneta: apăsați pe bec apoi rotiți-l în sens contrar acelor de ceasornic.

Tip C

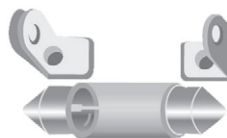

Bec cilindric: depărtați contactele.

Tip D

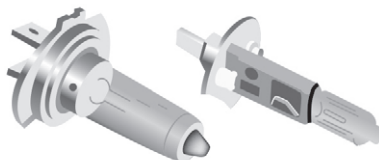

Bec cu halogen: degajați arcul de blocare din locul său.

Luminile din față



1. Lumini de drum.
2. Lumini de întâlnire.
3. Lumini semnalizatoare de direcție.
4. Lumini de poziție/de zi

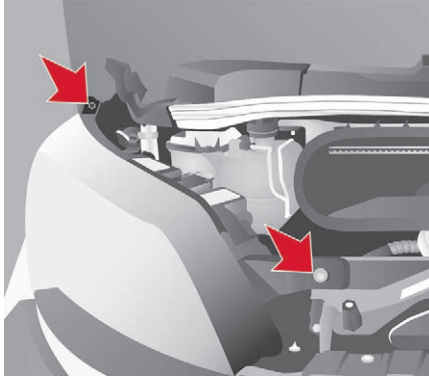

- ☞ Deschideți capota motorului și fixați corect tija de susținere a capotei.
- ☞ Pentru a ajunge la becuri, treceți mâna în spatele blocului optic.

Dacă este necesar, puteți demonta blocul optic:

- ☞ În funcție de țara de comercializare, demontați piesa de protecție pentru temperaturi foarte scăzute (din spumă), prin culisare laterală spre exterior.
- ☞ Deconectați conectorul electric, îndepărtând inelul de blocare.
- ☞ Scoateți cele două șuruburi de fixare a farului.
- ☞ Deplasați farul spre centrul vehiculului pentru a-l scoate din glisieră. Atenție la tija de susținere a capotei în stânga.

Lumini de drum

Tip D, H7-55 W

- ☞ Scoateți capacul trăgând de lamela din cauciuc.
- ☞ Deconectați conectorul electric.
- ☞ Degajați arcu de blocare, apăsând clema centrală.
- ☞ Înlocuiți becul, având grijă ca partea metalică să se alinieze cu canelura din soclu.

Lumini de întâlnire

Tip D, H7-55 W

- ☞ Scoateți capacul trăgând de lamela din cauciuc.
- ☞ Deconectați conectorul electric.
- ☞ Degajați arcu de blocare, apăsând clema centrală.
- ☞ Înlocuiți becul, având grijă ca partea metalică să se alinieze cu canelurile din soclu.

Lumini semnalizatoare de direcție

Tip A, WY21W – 21W

- ☞ Scoateți capacul trăgând de lamela din cauciuc.
- ☞ Rotiți soclul becului în sens antiorar cu un sfert de tură.
- ☞ Înlocuiți becul.

Lumini de poziție/de zi

Tip A, W21/5 W – 21W și 5 W

- ☞ Scoateți capacul trăgând de lamela din cauciuc.
- ☞ Rotiți soclul becului în sens antiorar cu un sfert de tură.
- ☞ Înlocuiți becul.

Lumini de zi cu LED-uri

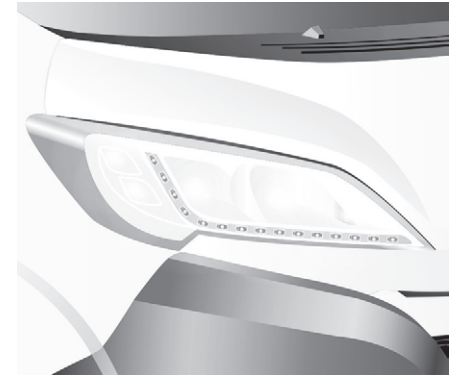

Aceste diode electroluminiscente (LED) sunt utilizate ca lumini de zi și ca lumini de poziție. În cazul în care vehiculul este echipat cu lumini de zi cu LED-uri, contactați un dealer CITROËN.

În caz de pană

Lumini de ceață

Tip D, H11-55W

- ☞ Mișcați volanul astfel încât să bracați roata corespunzătoare la maxim, către interior.

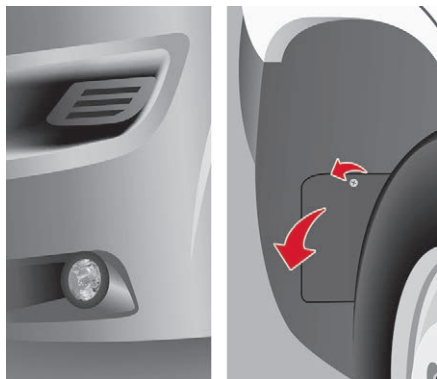

- ☞ Scoateți șurubul situat în pasajul roții.
- ☞ Îndepărtați capacul de protecție.

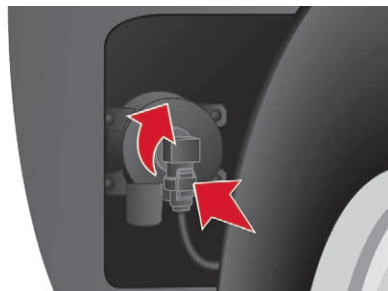

- ☞ Îndepărtați clema de fixare și decuplați conectorul electric.
- ☞ Rotiți suportul becului și scoateți-l.
- ☞ Înlouciți becul, având grijă ca partea metalică să se alinieze cu canelurile din soclu.

! Schimbarea becurilor cu halogen trebuie făcută cu luminile stinse de câteva minute (pericol de arsuri grave). Nu atingeți direct becul cu degetele, folosiți o lavetă care nu lasă scame.
După fiecare operație, verificați dacă luminile funcționează corect.

Lumini semnalizatoare de direcție laterale

Tip A, W16WF – 16W

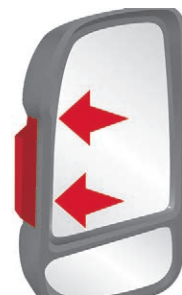

- ☞ Deplasați oglinda pentru a avea acces la șuruburi.
- ☞ Îndepărtați cele două șuruburi de fixare.
- ☞ Trageți de suportul becului pentru a-l scoate dintre proeminențe.
- ☞ Scoateți becul și înlocuiți-l.

Lumini de poziție laterale

Tip A, W5W – 5 W

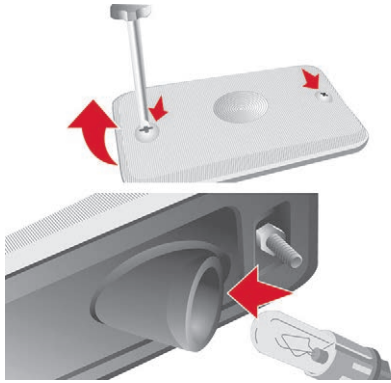

- ☞ Dacă vehiculul este echipat cu aceste lumini (tip caroserie L4), îndepărtați cele două șuruburi de fixare.
- ☞ Trageți de suportul becului pentru a-l scoate dintre proeminențe.
- ☞ Scoateți becul și înlocuiți-l.

Plafoniere

Tip C, 12 V 10 W – 10 W

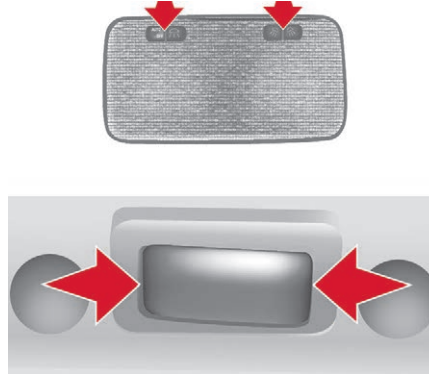

Față/Spate

- ☞ Apăsăți în locurile indicate de săgeți și apoi scoateți plafoniera.
- ☞ Deschideți capacul de protecție.
- ☞ Înlocuiți becul prin depărtarea celor două contacte.
- ☞ Asigurați-vă că noile becuri sunt fixate corect între cele două contacte.
- ☞ Închideți capacul de protecție.
- ☞ Fixați plafoniera la loc în poziția inițială având grijă să fie securizată corect.

Lumini spate

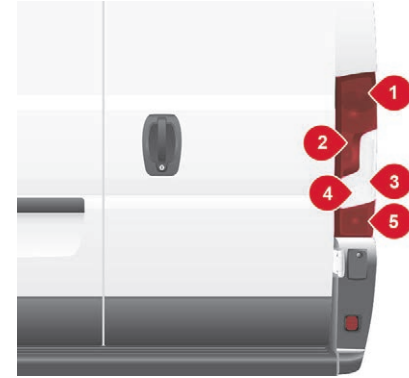

1. **Lumini de stop**
Tip B, P21W – 21W
2. **Lumini de stop/de poziție**
Tip B, P21/5W – 21W și 5W
3. **Lumini semnalizatoare de direcție**
Tip B, PY21W – 21W
4. **Lumini de marșarier**
Tip A, W16W – 16W
5. **Proiector anticeață față**
Tip A, W16W – 16W

i Pentru mai multe informații despre **Tipurile de becuri**, consultați secțiunea corespunzătoare.

În caz de pană

- ☞ Identificați becul ars înainte de a deschide ușile spate.

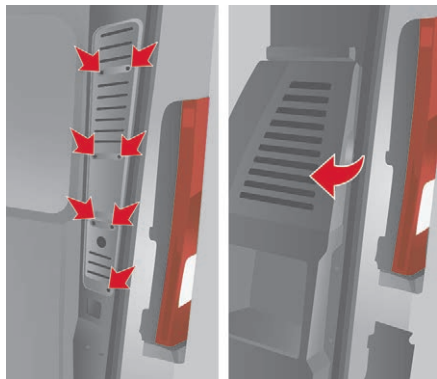

- ☞ Demontați trapa de acces corespunzătoare: scoateți cele șapte șuruburi de fixare (furgon)

sau

- ☞ Demontați trapa de acces corespunzătoare: trageți de mânerul acesteia pentru a o debloca (combi).
- ☞ Deconectați conectorul electric: apăsați limba centrală.
- ☞ Scoateți cele două piulițe de fixare ale blocului transparent.
- ☞ Din exterior, trageți blocul transparent.

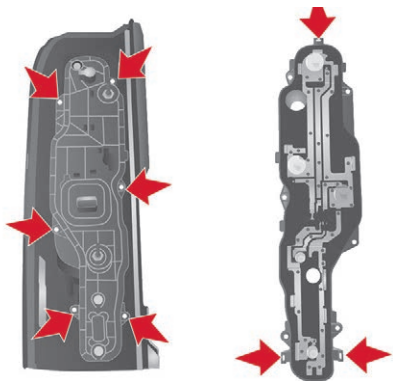

- ☞ Îndepărtați cele șase șuruburi de fixare ale suportului becului.
- ☞ Îndepărtați cele trei limbi de fixare și scoateți suportul becului din carcasă.
- ☞ Înlocuiți becul.

i ☞ Pentru remontarea fiecărui bec, efectuați operațiile în ordine inversă.

Lumini pentru plăcuța de înmatriculare

Tip C, C5W – 5 W

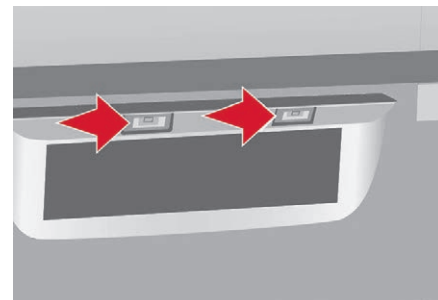

- ☞ Apăsați în punctul indicat de săgeată, apoi scoateți plasticul transparent.
- ☞ Scoateți becul ars depărtând cele două contacte.
- ☞ Asigurați-vă că noul bec este bine fixat între cele două contacte.
- ☞ Puneți la loc plasticul transparent și apăsați pe partea superioară pentru a-l bloca.

Al treilea stop

Tip A, W5W – 5W (x 4)

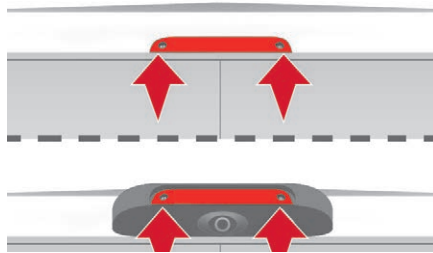

- ☞ Deșurubați și îndepărtați cele două șuruburi de fixare a blocului optic.
- ☞ Scoateți blocul optic, trăgându-l spre dvs.

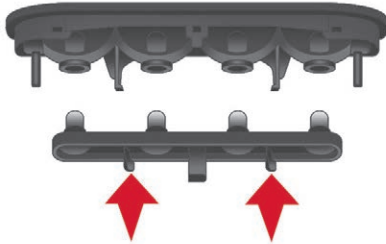

- ☞ Scoateți suportul becului prin presarea celor două lamele către interior.
- ☞ Extrageți becul defect.
- ☞ Înlocuiți becul.

Înlocuirea unei siguranțe

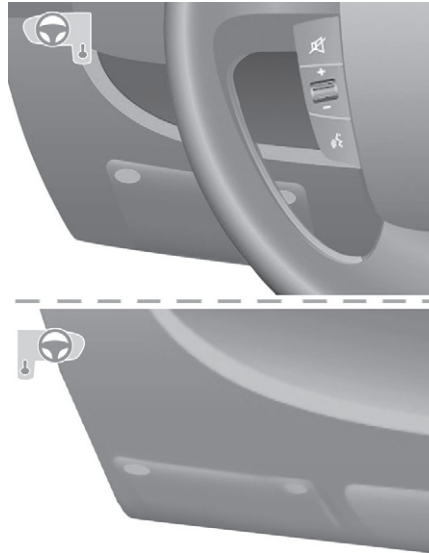

Cele trei tablouri de siguranțe sunt amplasate în planșa de bord, în partea stângă, în montanțul din dreapta și în compartimentul motorului.

Elementele indicate se referă exclusiv la siguranțele fuzibile ce pot fi înlocuite de utilizator. Pentru orice altă intervenție, apelați la un dealer CITROËN sau la un Service autorizat.

i În atenția specialiștilor: pentru informații complete despre siguranțe și relee, consultați informațiile și diagramele de cablaj disponibile la dealerii CITROËN.

Demontarea și montarea unei siguranțe

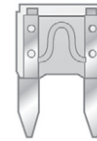

Funcțională

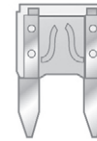

Defectă

Înainte de a înlocui o siguranță, trebuie să aflați ce defect a dus la arderea acesteia și să-l remediați. Numerele siguranțelor sunt indicate pe capacul tabloului de siguranțe.

O siguranță defectă se înlocuiește întotdeauna cu alta cu același amperaj.

i CITROËN își declină orice responsabilitate privind cheltuielile ocazionale de aducerea în stare de funcționare a vehiculului sau de remedierea defecțiunilor rezultate din instalarea accesoriilor nefurnizate, nerecomandate de CITROËN și neinstalate conform specificațiilor, mai ales atunci când consumul tuturor aparatelor suplimentare conectate este mai mare decât 10 miliamperi.

În caz de pană

Siguranțele din planșa de bord pe partea stângă

☞ Scoateți șuruburile și basculați caseta pentru a avea acces la siguranțe.

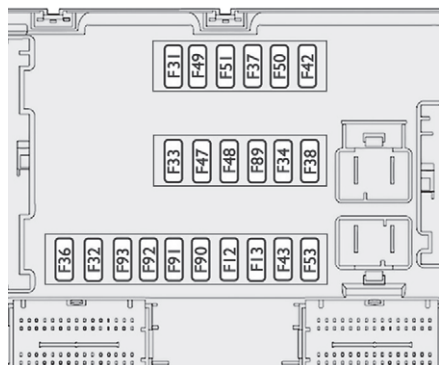

Siguranțe fuzibile	A (amperi)	Alocare
12	7,5	Lumini de întâlnire dreapta
13	7,5	Lumină de întâlnire stânga
31	5	Relev modul de control compartiment motor – Relev modul de control planșă de bord (+ contactor)
32	7,5	Iluminat cabină (+ baterie)
33	7,5	Senzor de verificare baterie la versiunea Stop & Start (+ baterie)
34	7,5	Iluminat de habitacul minibus – Lumini de avarie
36	10	Sistem audio – Comenzi aer condiționat – Alarmă – Tahograf – Unitate de control decuplare baterie – Programator încălzire suplimentară (+ baterie)
37	7,5	Comutator lumini stop – Al treilea stop – Tablou de bord (+ contactor)
38	20	Blocare centralizată uși (+ baterie)
42	5	Unitate de control și senzor ABS – Senzor ASR – Senzor CDS – Comutator lumini stop
43	20	Motor ștergător de parbriz (+ contactor)
47	20	Motor geam electric șofer
48	20	Motor geam electric pasager
49	5	Modul de control asistare la parcare – Sistem audio – Comenzi la volan – Blocuri de comenzi centrale și laterale – Bloc de comenzi auxiliare – Modul de control de decuplare baterie (+ contactor)
50	7,5	Modul de control airbaguri și pretensionări
51	5	Tahograf – Modul de control de direcție asistată – Aer condiționat – Lumini de marșarier – Senzor de apă în motorină – Debitmetru (+ contactor)
53	7,5	Tablou de bord (+ baterie)
89	-	Neutilizat
90	7,5	Lumini de drum stânga
91	7,5	Lumini de drum dreapta
92	7,5	Lumini anticeață față stânga
93	7,5	Lumini anticeață față dreapta

Sigurante în montant pe partea dreaptă

☞ Desprindeți capacul.

După intervenție, închideți cu foarte mare atenție capacul.



Sigurante fuzibile	A (amperi)	Alocare
54	-	Neutilizat
55	15	Scaune încălzite
56	15	Priză de 12 V pasageri spate
57	10	Încălzire adițională sub scaun
58	15	Lunetă încălzită, stânga
59	15	Lunetă încălzită, dreapta
60	-	Neutilizat
61	-	Neutilizat
62	-	Neutilizat
63	10	Comandă încălzire adițională pasager spate
64	-	Neutilizat
65	30	Ventilator încălzire adițională pasager spate

În caz de pană

Siguranțe fuzibile în compartimentul motorului

☞ Îndepărtați piulițele și basculați caseta pentru a avea acces la siguranțe.

După intervenție, închideți capacul cu foarte mare atenție.

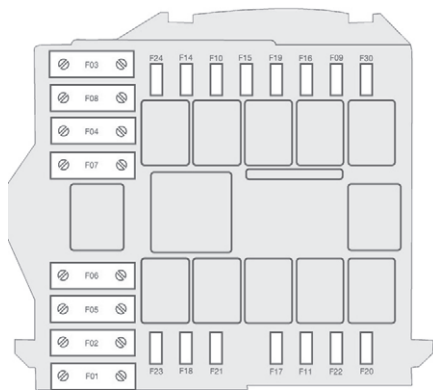

Siguranțe fuzibile	A (amperi)	Alocare
1	40	Alimentare pompă ABS
2	50	Modul preîncălzire motorină
3	30	Contactator – Motor demaror
4	40	Încălzire carburant
5	20/50	Ventație cabină cu încălzire adițională programabilă (+ baterie)
6	40/60	Ventilator turație mare pentru cabină (+ baterie)
7	40/50/60	Ventilator turație mică pentru cabină (+ baterie)
8	40	Ansamblu ventilator pentru cabină (+ cheie)
9	15	Priză de 12 V spate (+ baterie)
10	15	Claxon
11	-	Neutilizat
14	15	Priză de 12 V față (+ baterie)
15	15	Brichetă (+ baterie)
16	-	Neutilizat
17	-	Neutilizat
18	7,5	Modul de control gestionare motor (+ baterie)
19	7,5	Compresor de aer condiționat
20	30	Pompă spălare geamuri/proiectoare
21	15	Alimentare pompă carburant
22	-	Neutilizat
23	30	Supape solenoid ABS
24	7,5	Bloc de comenzi auxiliar – Comenzi și pliere retrovizoare exterioare (+ contactor)
30	15	Încălzire retrovizoare exterioare

Baterie

Instrucțiuni pentru pornirea motorului cu ajutorul altei baterii sau încărcarea bateriei descărcate.

Baterii de pornire cu acid și plumb



Bateriile conțin substanțe nocive, cum ar fi acidul sulfuric și plumbul. Acestea trebuie eliminate cu respectarea prevederilor legale. Nu se aruncă în niciun caz la gunoiul menajer. Predați bateriile uzate de orice tip la un punct de colectare specializat.



Înainte de a manipula bateria, protejați-vă ochii și fața.

Orice operație la o baterie trebuie efectuată într-un mediu aerisit, ferit de foc deschis sau surse de scântei, pentru a evita orice risc de explozie sau incendiu. Spălați-vă mâinile la terminarea operațiilor.

Acces la baterie

Bateria este situată sub podeaua din stânga față.

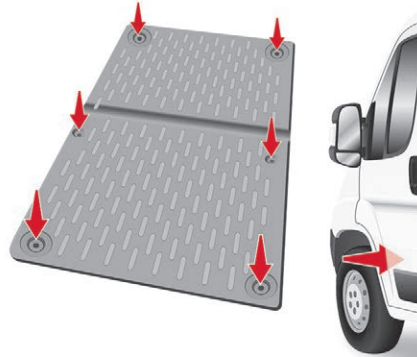

- ☞ Deșurubați cele 6 șuruburi de fixare a trapei de acces.
- ☞ Ridicați sau îndepărtați complet trapa de acces.

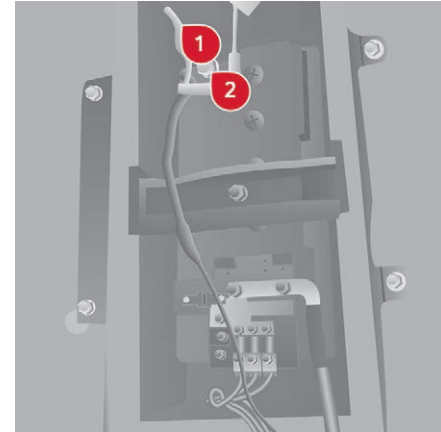

- ☞ Apăsați în jos maneta 1 pentru a îndepărta clemele.
- ☞ Îndepărtați borna 2 de la indicatorul negativ (-).

i După decuplarea contactului, așteptați 2 minute, apoi debransați bateria.

! Nu deconectați niciodată borna cât timp motorul este pornit. Nu reîncărcați niciodată o baterie fără a deconecta mai întâi bornele. Închideți toate geamurile și ușile înainte de a debransa bateria.

După fiecare reconectare a bateriei, cuplați contactul și așteptați 1 minut înainte de a porni, pentru a permite inițializarea sistemelor electronice. Dacă și după aceea persistă unele perturbări ușoare, vă rugăm să consultați un dealer CITROËN sau un Service autorizat.

Este indicat ca în cazul unei staționări îndelungate de mai mult de o lună, să deconectați borna negativă (-) a bateriei. Informațiile despre procedura de încărcare a bateriei au doar un rol indicativ.

Dacă bateria a fost deconectată un interval îndelungat de timp, poate fi necesară reinițializarea următoarelor funcții:

- parametri de afișare (data, ora, unități de măsură pentru distanță și temperatură),
- posturi de radio,
- blocare centralizată.

Unele reglaje sunt anulate și trebuie reconfigurate, consultați un dealer CITROËN. Dacă vehiculul este echipat cu tahograf sau alarmă, în cazul unei staționări de peste 5 zile, este recomandat să debransați borna (-) a bateriei (situată sub podeaua din partea stângă, în cabină).

Pornire cu ajutorul altei baterii

! Nu porniți niciodată motorul prin conectarea unui redresor. Nu utilizați niciodată o stație de încărcare a bateriei de 24 V sau mai mult. Verificați în prealabil dacă bateria de rezervă are o tensiune nominală de 12 V și o capacitate cel puțin egală cu cea a bateriei descărcate. Cele două vehicule nu trebuie să se atingă. Opriiți toți consumatorii din cele două vehicule (sistem audio, ștergătoare, lumini etc.). Așezați cablurile de pornire astfel încât să nu ajungă aproape de părțile mobile ale motorului (ventilator, curele etc.). Nu deconectați borna (+) cât timp motorul este în funcțiune.

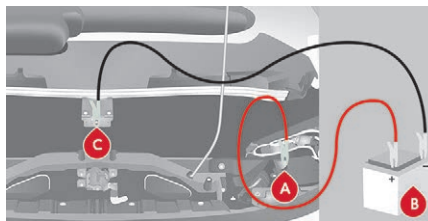

A. Borna metalică pozitivă a propriului vehicul

- B. Bateria de rezervă
- C. Masa de pe propriul vehicul

La borna metalică pozitivă **A** se ajunge prin deschiderea unui capac, situat lateral pe tabloul de siguranțe fuzibile.

! Pentru conectare folosiți numai punctele indicate în imaginea de mai sus. Dacă nu respectați aceste indicații, se pot produce scurtcircuitul!

- ☞ Conectați cablul roșu la borna **A** apoi la borna pozitivă (+) a bateriei de rezervă **B**.
- ☞ Conectați un capăt al cablului verde sau negru la borna negativă (-) a bateriei de rezervă **B**.
- ☞ Conectați celălalt capăt al cablului verde sau negru la masa **C** de la propriul vehicul.
- ☞ Acționați demarorul și lăsați motorul să funcționeze,
- ☞ Așteptați atingerea turației de ralanti, apoi deconectați cablurile.



Încărcarea bateriei cu un redresor

- ☞ Asigurați-vă accesul la bateria situată sub podea, în stânga față.
- ☞ Deconectați bateria.
- ☞ Respectați instrucțiunile de utilizare date de producătorul redresorului.
- ☞ Reconectați, începând cu borna negativă (-).
- ☞ Verificați starea de bornelor și a conexiunilor. Dacă au depuneri de sulfatați (albicioase sau verzui), desfaceți conexiunile și curățați contactele.

! Încărcarea trebuie făcută într-un mediu bine ventilat, ferit de flăcări și de scântei, pentru a reduce riscurile de explozie sau de incendiu.

Nu încercați să reîncărcați o baterie înghețată: întâi trebuie să o dezghețați, pentru a evita riscul unei explozii. Dacă a înghețat, controlați bateria înainte de încărcare: adresați-vă unui specialist care va verifica dacă componentele interne sunt în stare bună și dacă recipientul nu a fost fisurat, ceea ce ar implica riscul pierderii de acid toxic și coroziv.

Încărcați lent, la intensitate scăzută, timp de aproximativ 24 ore, pentru a evita deteriorarea bateriei.

ATTENTION !	CAUTION !
Votre véhicule nécessite une batterie spécifique EN CAS DE REMPLACEMENT, SE REFERIR OBLIGATOIREMENT AU MANUEL DU VEHICULE	Your vehicle requires a specific battery IN THE EVENT OF REPLACEMENT, REFER OBLIGATORILY TO THE HANDBOOK OF THE VEHICLE
	

Prezența acestei etichete, în special pe vehiculele echipate cu sistem Stop & Start, indică utilizarea unei baterii cu plumb și acid, de 12 V, cu tehnologie și cu caracteristici specifice. Înlocuirea sau debransarea acesteia se va face numai la un dealer CITROËN sau la un Service autorizat.

i După remontarea bateriei de un dealer CITROËN sau de un Service autorizat, sistemul Stop & Start nu va fi activ decât după o imobilizare continuă a vehiculului, a cărei durată depinde de condițiile climatice și de nivelul de încărcare a bateriei (până la aproximativ 8 ore).

Remorcarea vehiculului

! Recomandări generale

Respectați legislația în vigoare din țara dumneavoastră.

Verificați ca greutatea vehiculului tractor să fie mai mare decât cea a vehiculului tractat.

Șoferul trebuie să rămână la volanul vehiculului tractat și trebuie să aibă un permis de conducere valabil.

Dacă se efectuează tractarea cu cele patru roți pe sol, utilizați întotdeauna o bară de remorcă omologată; corzile și chingile sunt interzise.

Vehiculul tractor trebuie să pornească ușor.

Când vehiculul este tractat cu motorul oprit, frânarea și direcția asistată sunt inactice.

În următoarele cazuri, este imperativ să apelați la un profesionist pentru remorcare:

- vehicul în pană pe autostradă sau pe un drum expres,
- vehicule cu tracțiune pe patru roți,
- imposibilitatea trecerii cutiei de viteze la punctul mort, deblocării direcției sau eliberării frânei de staționare,
- tractare cu numai două roți pe sol,
- lipsa unei bare de remorcă omologate etc.

În caz de pană

Remorcarea vehiculului dvs.

Inelul de remorcare este situat în cutia cu scule de sub scaunul de pasager din față.

- ☞ Scoateți căpăcelul din bară folosind o șurubelniță plată.



- ☞ Înfiletați inelul de remorcare până la capăt.
- ☞ Prindeți bara de remorcare omologată de inelul detașabil.
- ☞ Aduceți maneta de viteze în punctul mort.

i Nerespectarea acestei cerințe poate duce la deteriorarea unor subansamble din sistemul de frânare și la dispariția asistării la frânare la repornirea motorului.

Remorcarea altui vehicul

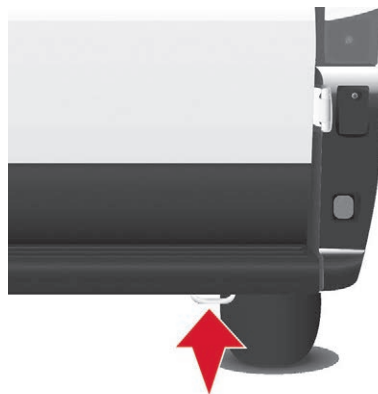

Inelul fix de remorcare este situat în dreapta, sub bara de protecție.

- ☞ Prindeți bara de tractare omologată de inelul fix.

Caracteristici motorizări și sarcini remorcabile

Motorizări

Caracteristicile motorului vehiculului sunt trecute în certificatul de înmatriculare, precum și în documentația comercială.

i Puterea maximă corespunde valorii omologate pe motor la stand, cu respectarea condițiilor definite în reglementarea europeană (Directiva 1999/99/CE).

Pentru mai multe informații, contactați un dealer CITROËN sau un Service autorizat.

Mase și sarcini remorcabile

Valorile maselor și ale sarcinilor remorcabile corespunzătoare vehiculului sunt trecute în certificatul de înmatriculare, precum și în documentația comercială.

Aceste valori se regăsesc și pe plăcuța sau eticheta constructorului.

Pentru mai multe informații, contactați un dealer CITROËN sau un Service autorizat.

Valorile MTRA și ale sarcinilor remorcabile indicate sunt valabile pentru o altitudine maximă de 1.000 metri; sarcina remorcabilă trebuie redusă cu 10% pentru fiecare palier de 1.000 metri suplimentari.

Sarcina maximă autorizată pe brațul de remorcare corespunde masei permise pe dispozitivul de remorcare (care poate fi demontat cu și fără o unealtă).

MTRA: Masa totală rulantă autorizată.

! Temperaturile exterioare ridicate pot antrena scăderi ale performanțelor vehiculului pentru a proteja motorul; când temperatura exterioară este mai mare decât 37° C, reduceți sarcina remorcabilă.

! Remorcarea cu un vehicul tractor puțin încărcat poate afecta negativ manevrabilitatea sa. Tractarea unei remorci crește distanța de frânare. În cazul remorcării nu depășiți niciodată viteza de 100 km/h (respectați legislația locală în vigoare).

i Dacă temperatura exterioară este ridicată, este recomandat să lăsați motorul pornit timp de 1-2 minute după ce opriți vehiculul, pentru a-i permite să se răcească.

Motorizări Diesel

Motorizări Diesel Euro 6

Motorizări	2,0 litri BlueHDi 110 2,0 litri BlueHDi 110 S&S	2,0 litri BlueHDi 130 2,0 litri BlueHDi 130 S&S	2,0 litri BlueHDi 160 2,0 litri BlueHDi 160 S&S
Cutie de viteze	Manuală, 6 trepte (BVM6)		
Capacitate cilindrică (cm ³)	1.997	1.997	1.997
Puterea maximă (kW) standard CEE	81	96	120
Carburant	Diesel	Diesel	Diesel

Motorizări Diesel Euro 4/Euro 5

(În funcție de țara de comercializare)

Motorizări	2,2 litri HDi 110	2,2 litri HDi 130 2,2 litri e-HDi 130	2,2 litri HDi 150 2,2 litri e-HDi 150	3 litri HDi 180
Cutie de viteze	Manuală, 6 trepte (BVM6)			
Capacitate cilindrică (cm ³)	2.198	2.198	2.198	2.999
Puterea maximă (kW) standard CEE	81	96	110	130
Carburant	Diesel	Diesel	Diesel	Diesel

Mase și sarcini remorcabile

Aceste tabele prezintă valorile maselor omologate (în kg) în funcție de modelul și dimensiunile vehiculului.

Minibus				
Dimensiuni	Denumire model	MTAC	Remorcă nefrânată	Sarcină verticală recomandată pe dispozitivul de remorcare
L3 H2	440	4.005	X	X
L4 H2	442	4.250	X	X

Combi 5-6 locuri				
Dimensiuni	Denumire model	MTAC	Remorcă nefrânată	Sarcină verticală recomandată pe dispozitivul de remorcare
L1 H1	30	3.000	750	100
	33	3.300	750	100
L2 H2	33	3.300	750	100
	435	3.500	750	120

Combi 7-8-9 locuri				
Dimensiuni	Denumire model	MTAC	Remorcă nefrânată	Sarcină verticală recomandată pe dispozitivul de remorcare
L1 H1	30	3.150	750	100
L2 H2	33	3.300	750	100

Furgon				
Dimensiuni	Denumire model	MTAC	Remorcă nefrânată	Sarcină verticală recomandată pe dispozitivul de remorcare
L1 H1	28	2.800	750	100
	30	3.000	750	100
	33	3.300	750	100
	35	3.500	750	100
	435	3.500	750	120
	440	4.005	750	120
L1 H2	30	3.000	750	100
	33	3.300	750	100
	35	3.500	750	100
L2 H1	30	3.000	750	100
	33	3.300	750	100
	35	3.500	750	100
	435	3.500	750	120
L2 H2	30	3.000	750	100
	33	3.300	750	100
	35	3.500	750	100
	435	3.500	750	120
	440	4.005	750	120

Furgon				
Dimensiuni	Denumire model	MTAC	Remorcă nefrânată	Sarcină verticală recomandată pe dispozitivul de remorcare
L3 H2	33	3.300	750	100
	35	3.500	750	100
	435	3.500	750	120
	440	4.005	750	120
L3 H3	33	3.300	750	100
	35	3.500	750	100
	435	3.500	750	120
	440	4.005	750	120
L4 H2	435	3.500	750	120
	440	4.005	750	120
L4 H3	435	3.500	750	120
	440	4.005	750	120

Dimensiuni

Furgon

Dimensiunile sunt date în milimetri.

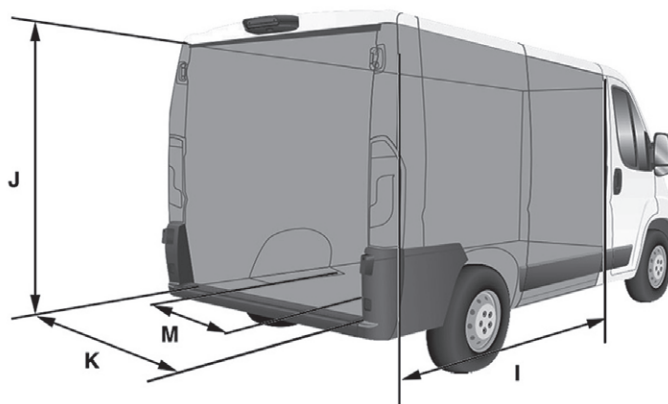
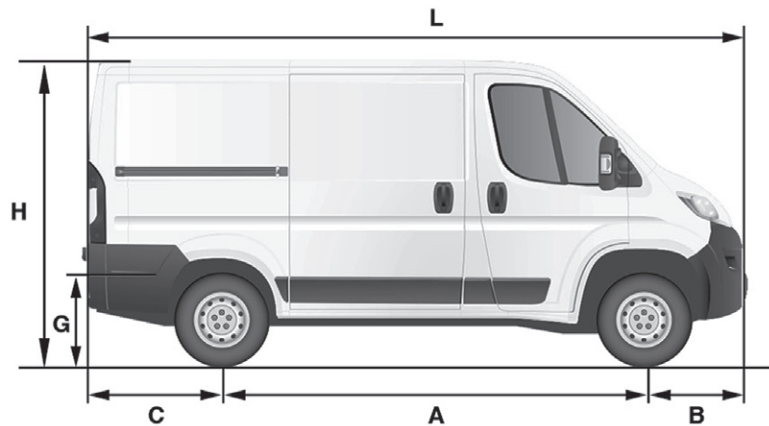

Vehiculul este disponibil în 4 variante de lungime (L1...) și 3 variante de înălțime (H1...), prezentate în tabelele corespunzătoare:

		L1		L2		L3		L4	
		H1	H2	H1	H2	H2	H3	H2	H3
L	Lungime totală	4.963		5.413		5.998		6.363	
H	Înălțime totală	2.254	2.524	2.254	2.524	2.524	2.764	2.524	2.764
A	Ampatament	3.000		3.450		4.035			
B	Consolă față	948							
C	Consolă spate	1.015						1.380	
D	Lățime (cu/fără retrovizoare)	2.508/2.050							
E	Ecartament față	1.810							
F	Ecartament spate	1.790							
G	Înălțime prag de încărcare	535-565							
I	Lungime podea interioară	2.670		3.120		3.705		4.070	
J	Înălțime interioară maximă de încărcare	1.662	1.932	1.662	1.932	1.932	2.172	1.932	2.172
K	Lățime interioară maximă	1.870							
M	Lățime interioară între pasajele roților	1.422							
	Volu (m³)	8	9,5	10	11,5	13	15	15	17

Uși spate

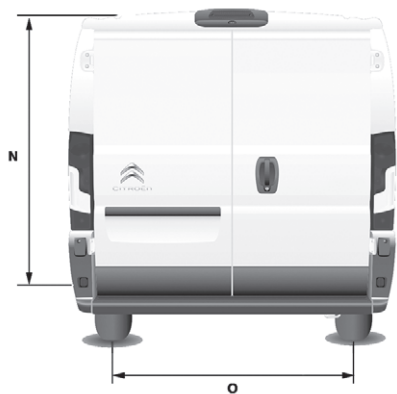

		L1		L2		L3		L4	
		H1	H2	H1	H2	H2	H3	H2	H3
N	Înălțime sarcină ușă spate	1.520	1.790	1.520	1.790	1.790	2.030	1.790	2.030
O	Lățime utilă ușă spate	1.562							

Ușă laterală

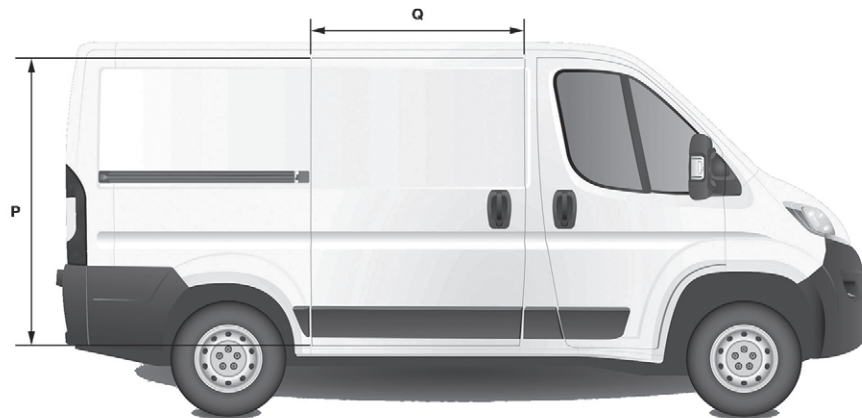

	L1		L2		L3		L4	
	H1	H2	H1	H2	H2	H3	H2	H3
P Înălțime ușă laterală glisantă	1.485	1.755	1.485	1.755				
Q Lățime ușă laterală glisantă	1.075		1.250					

Combi

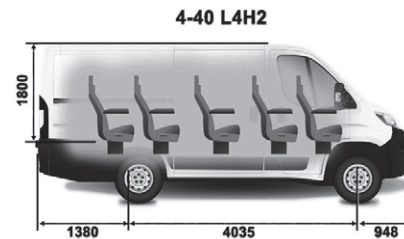
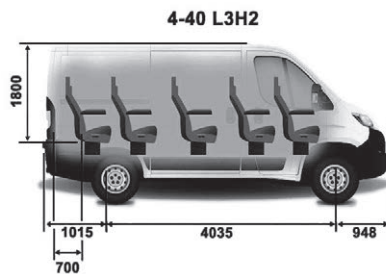

	L1H1		L2H2	
A	751	872	1.201	1.322
B	1.201	1.743	1.651	2.193
C	-	860	-	860

Marcaje de identificare

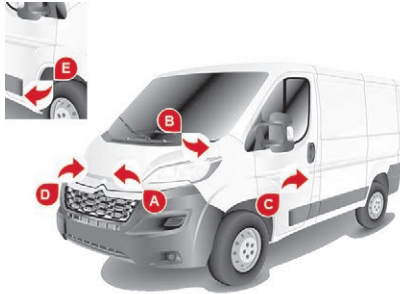

A. Plăcuța producătorului

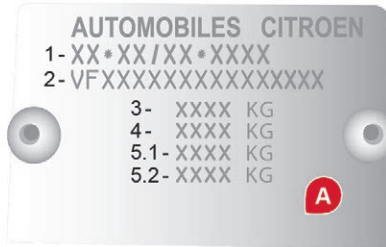

Această plăcuță este amplasată pe traversa scutului față, sub capota motorului.

- 1 - Numărul de omologare CE al tipului de vehicul,
- 2 - Număr de serie de tip VF...
- 3 - Masa maximă tehnic admisibilă a vehiculului încărcat (MTAC).

- 4 - Masa totală rulantă autorizată (MTRA).
- 5.1 - Masa maximă pe puntea față.
- 5.2 - Masa maximă pe puntea spate.

B. Număr de serie pe caroserie

C. Pneuri

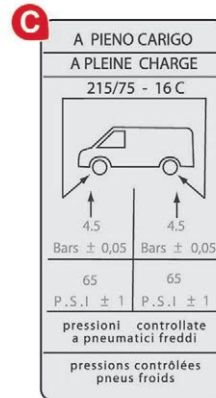

Această etichetă (poate fi diferită de cea din imagine) se pune pe stâlpul ușii șoferului și indică:

- dimensiunile pneurilor,
- presiunile din pneuri în cazul vehiculului încărcat.

Presiunile trebuie verificate atunci când pneurile sunt reci, cel puțin o dată pe lună.

D. Reper de culoare vopsea

Acest număr de referință este trecut pe traversa scutului față, sub capota motorului.

E. Număr de serie pe caroserie

Acest număr se află sub masca de plastic, la pragul din dreapta.

Glosar de etichete

Această secțiune grupează toate textele înscrise pe etichetele prezente pe vehicul.

i Pentru informații despre **Elementele de identificare**, consultați secțiunea corespunzătoare.

Sub capota motorului

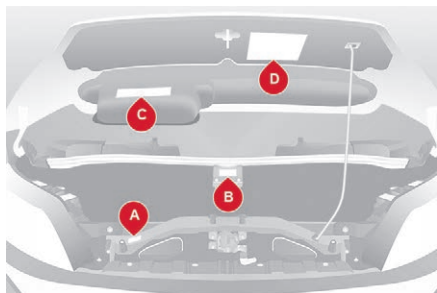

A
Vopsea originală
Culoare
Cod
Vopsea

B
NUMAI PENTRU JUMP START

C
PERICOL
REPOZNIRE AUTOMATĂ MOTOR. SCOATEȚI
CHEIA CÂND ESTE DESCHISĂ CAPOTA.

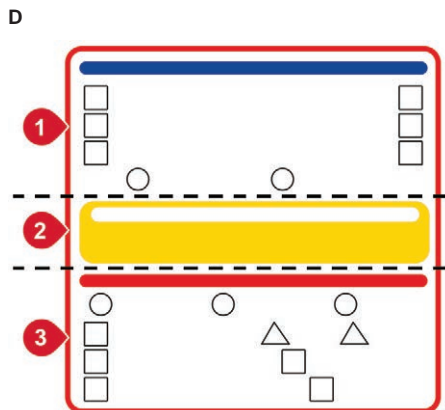

1 – ATENȚIE

LUBRIFIANȚI ȘI LICHIDE ORIGINALE	
Ulei de motor	Transmisie
Radiator	Frânare
Spălător parbriz	Direcție asistată
CONSULTAȚI CARNETUL DE ÎNTREȚINERE.	PROTEJAȚI OCHII

2 – SIGURANȚA

Utilizarea pieselor de schimb, a lichidelor și a lubrifianților originali, precum și respectarea planurilor de întreținere garantează în timp fiabilitatea și siguranța vehiculului.

3 – PERICOL

A NU SE LĂSA LA ÎNDEMÂNA COPIILOR	A SE FERI DE FLĂCĂRI	NU ATINGEȚI
NU ÎNDEPĂRTAȚI DOPUL CÂND MOTORUL ESTE CALD	EXPLOZIE	LICHID COROZIV
POATE PORNI AUTOMAT, CHIAR CU MOTORUL OPRIT		GAZ DE ÎNALTĂ PRESIUNE. NU DESCHIDEȚI
REPORNIRE AUTOMATĂ MOTOR. SCOATEȚI CHEIA CÂND ESTE DESCHISĂ CAPOTA.		ÎNALTĂ TENSIUNE

Pe capacul buşonului de carburant



AVERTISMENT. ÎNDEPĂRTAȚI ÎNCET
VAPORII DE CARBURANT POT PROVOCA
LEZIUNI

Pe scaunul din spate

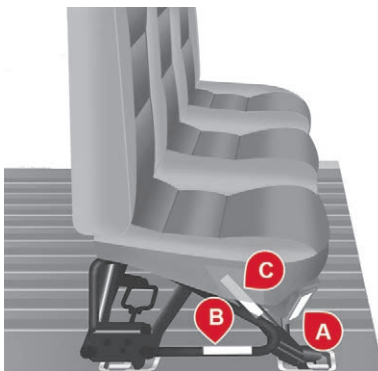

A
Împingeți spătarul înainte de a-l rabata

B
TRAGEȚI PENTRU A DESCHIDE

C
TRAGEȚI DE MANETA 1 PENTRU A RABATA
TRAGEȚI DE MANETA 2 PENTRU A TRAGE
ÎNAPOI

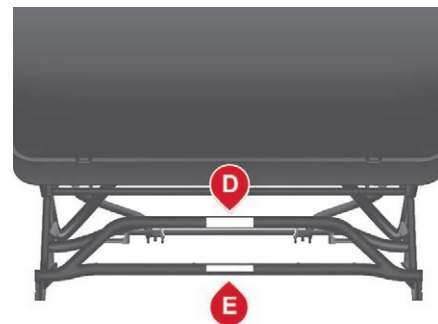

D
NU CĂLĂTORIȚI ÎN SPATELE UNUI SCAUN
RABATAT SAU CU BAGAJE PE PRIMUL
RÂND

E
TRAGEȚI PENTRU A RABATA

Cabina extinsă



Această cabină extinsă este disponibilă pentru versiunile furgon și are banchetă, centuri de siguranță, spațiu de depozitare și geamuri laterale.

Este separată de spațiul de încărcare cu un perete rezistent, care oferă confort și siguranță.

Bancheta spate



Această banchetă ergonomică are patru locuri.

Spațiu de depozitare

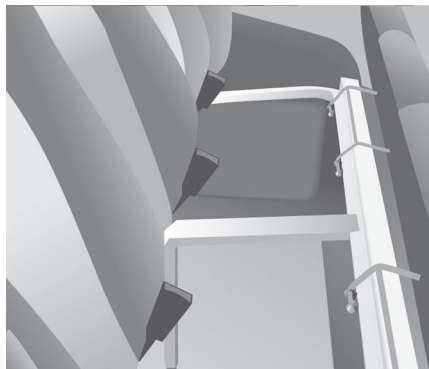

Sub banchetă este disponibil un spațiu de depozitare.

Din cabină, înclinați înainte perna de șezut, pentru a avea acces la acesta.

- !** Nu înclinați perna de șezut a banchetei în timpul rulării.
- Nu ancorați nimic pe structura de fixare a cabinei.
- Nu depășiți numărul de pasageri indicat în certificatul de înmatriculare.

i În spate, compartimentul de încărcare nu este destinat decât transportului de mărfuri.

Vă recomandăm să plasați obiectele grele cât mai în față (spre cabină) și să le fixați cu chingi, folosind inelele de ancorare din podea.

Geamuri laterale culisante



În funcție de echiparea vehiculului, geamurile laterale din rândul al 2-lea pot fi deschise. Acționați cele două comenzi și apoi culisați geamul.

- !** În timpul rulării, geamul trebuie să fie închis sau blocat într-o poziție intermediară.
- Nu transportați obiecte lungi scoase pe geamurile vehiculului.

Centuri de siguranță

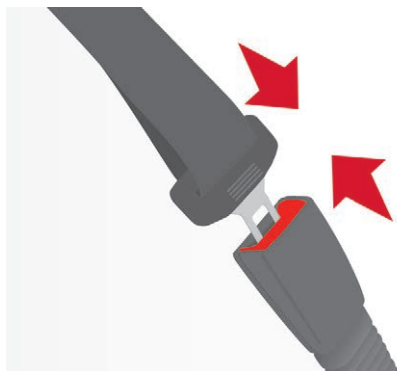

Fiecare loc din spate este echipat cu câte o centură de siguranță retractabilă și cu trei puncte de ancorare.

Cuplarea centurii

- ☞ Trageți centura prin fața dvs., cu o mișcare uniformă, având grijă ca aceasta să nu se răsucescă.
- ☞ Cuplați catarama în dispozitivul de cuplare.
- ☞ Verificați cuplarea și buna funcționare a dispozitivului de blocare automată, trăgând brusc de centură.

Deblocarea

- ☞ Apăsați butonul de culoare roșie al dispozitivului de cuplare. Centura se retrage automat, dar se recomandă să o conduceți cu mâna.

i Utilizați centura pentru o singură persoană, pe un singur loc.

Scaune pentru copii

! Nu instalați scaune pentru copii, înălțătoare sau coșuri pentru copii pe locurile din spate ale cabinei.

Șasiu/Platformă



Versiunile șasiu și platformă sunt echipate cu o cabină, o platformă fixă și lumini spate specifice.



Aceste versiuni sunt disponibile și cu alte echipamente:

- o cabină dublă,
- o benă.

i Pentru mai multe detalii despre fiecare echipament, consultați secțiunea corespunzătoare.

Înlocuirea unui bec

i Pentru mai multe informații despre **Tipurile de becuri**, consultați secțiunea corespunzătoare.

Lumini spate



1. **Lumini semnalizatoare de direcție**
Tip B, PY21W – 21W
2. **Lumini de stop**
Tip B, P21W – 21W
3. **Lumini de poziție**
Tip A, W5W – 5W
4. **Lumini de marșarier**
Tip A, W16W – 16W
5. **Lumini de ceață**
Tip A, W16W – 16W

☞ Identificați becul defect.

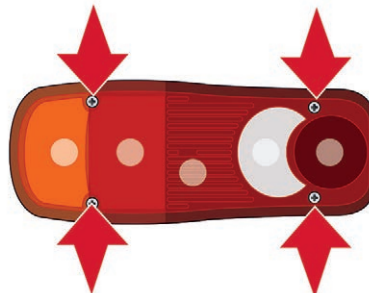

- ☞ Scoateți cele patru piulițe de fixare ale blocului optic.
- ☞ Trageți blocul transparent spre dvs.
- ☞ Înlocuiți becul.

Pentru remontarea fiecărui bec, efectuați operațiile în ordine inversă.

Dimensiunile cadrului cabinei

Dimensiunile sunt date în milimetri.

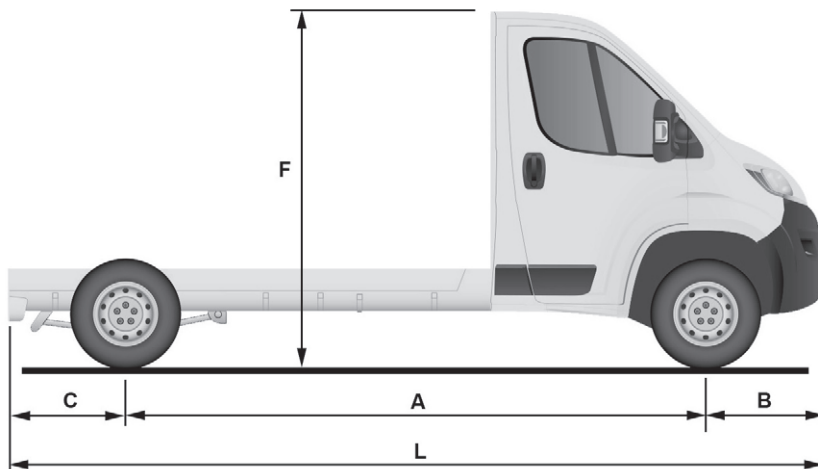
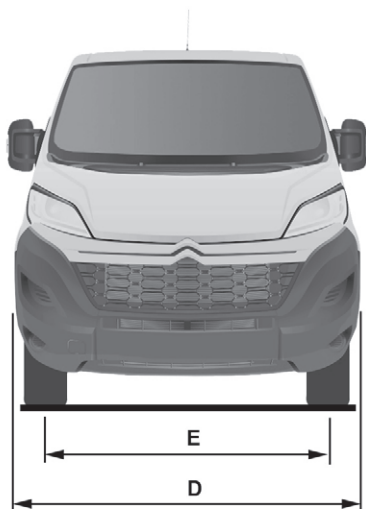

	L1	L2	L2S	L3	L4
L Lungime totală	4.908	5.358	5.708	5.943	6.308
A Ampatament	3.000	3.450	3.800	4.035	4.035
B Consolă față	948				
C Consolă spate	960				1.325
D Lățime (cu/fără retrovizoare)	2.508/2.050				
- Lățime caroserie	2.207				
- Lățime maximă permisă a caroseriei	2.350				
E Ecartament față	1.810				
- Ecartament spate	1.790				
- Ecartament spate mărit	1.980				
F Înălțime totală	2.254				
- Înălțime maximă permisă a caroseriei	3.500				

Dimensiunile cabinei

Dimensiunile sunt date în milimetri.

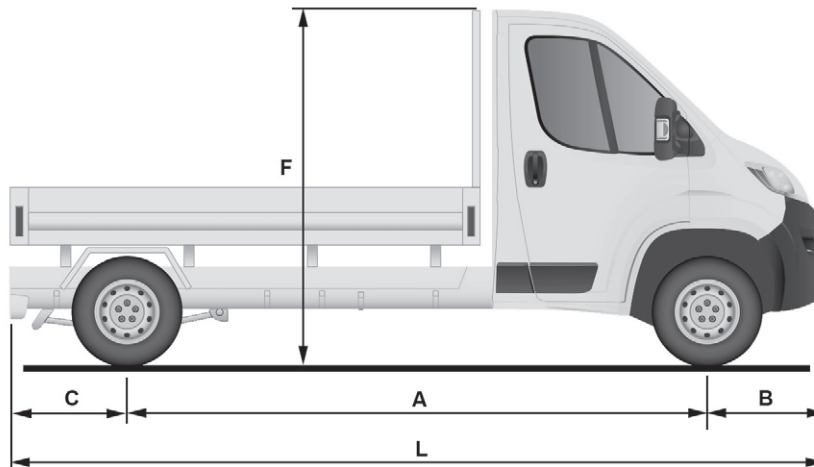
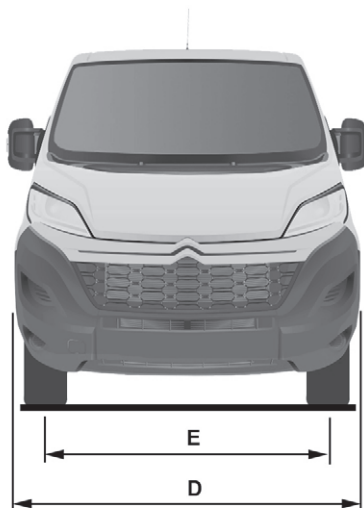

	L1	L2	L2S	L3	L4
L Lungime totală	5.293	5.743	6.093	6.328	6.693
A Ampatament	3.000	3.450	3.800	4.035	4.035
B Consolă față	948				
C Consolă spate	1.345				1.710
D Lățime (cu/fără retrovizoare)	-/2.100				
- Lățime caroserie	-				
- Lățime maximă permisă a caroseriei	-				
E Ecartament față	1.810				
- Ecartament spate	1.790				
- Ecartament spate mărit	1.980				
F Înălțime totală	2.153				
- Înălțime maximă permisă a caroseriei	-				

Cabina dublă



Cabina dublă, disponibilă la versiunile șasiu și platformă, are o banchetă cu centuri de siguranță, un spațiu de depozitare și geamuri laterale.

Bancheta spate



Această banchetă ergonomică are patru locuri.

Spațiu de depozitare

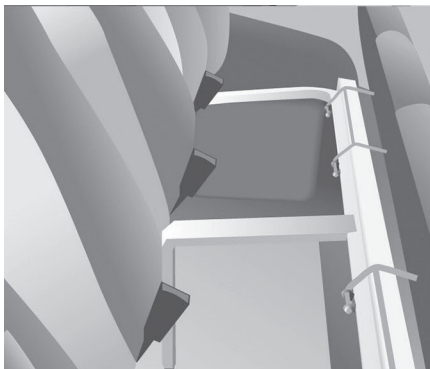

Sub banchetă este disponibil un spațiu de depozitare.

Pentru a avea acces la acesta, înclinați înainte perna de șezut.

- ! Nu înclinați perna de șezut a banchetei în timpul rulării.
- Nu ancorați nimic pe structura de fixare a cabinei.
- Nu depășiți numărul de pasageri indicat în certificatul de înmatriculare.

Geamuri laterale culisante



În funcție de echiparea vehiculului, geamurile laterale pot fi deschise.

Acționați cele două comenzi și apoi culisați geamul.

- ! În timpul rulării, geamul trebuie să fie închis sau blocat într-o poziție intermediară.
- Nu transportați obiecte lungi scoase pe geamurile vehiculului.

Centuri de siguranță

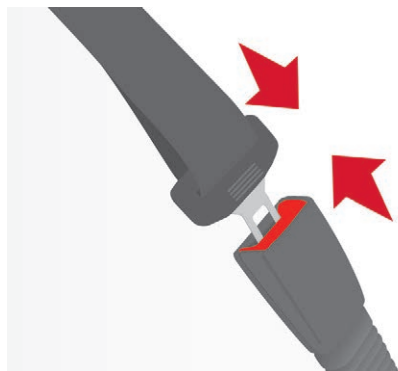

Fiecare loc din spate este echipat cu câte o centură de siguranță retractabilă și cu trei puncte de ancorare.

Cuplarea centurii

- ☞ Trageți centura prin fața dvs., cu o mișcare uniformă, având grijă ca aceasta să nu se răsucescă.
- ☞ Cuplați catarama în dispozitivul de cuplare.
- ☞ Verificați cuplarea și buna funcționare a dispozitivului de blocare automată, trăgând brusc de centură.

Deblocarea

- ☞ Apăsați butonul de culoare roșie al dispozitivului de cuplare. Centura se retrage automat, dar se recomandă să o conduceți cu mâna.

i Utilizați centura pentru o singură persoană, pe un singur loc.

Scaune pentru copii

! Nu instalați scaune pentru copii, înălțătoare sau coșuri pentru copii pe locurile din spate ale cabinei.

Dimensiunile cadrului cabinei duble/podelei cabinei duble

Dimensiunile sunt date în milimetri.

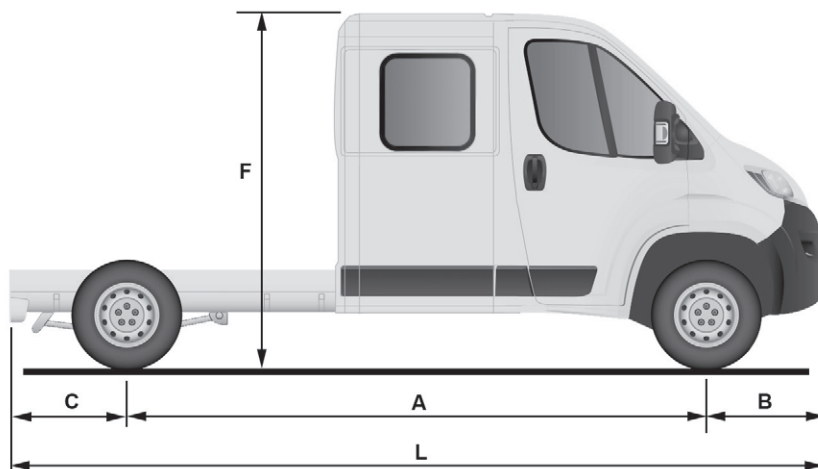
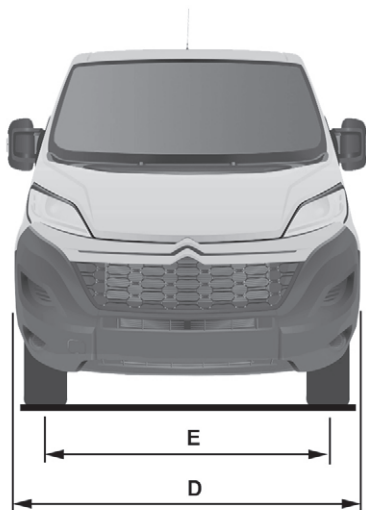

		CADRU CABINĂ DUBLĂ		PODEA CABINĂ DUBLĂ		
		L3	L4	L2	L3	L4
L	Lungime totală	5.843	6.208	5.738	6.228	6.678
A	Ampatament	4.035		3.450	4.035	
B	Consolă față	948		948		
C	Consolă spate	860	1.225	1.340	1.245	1.695
D	Lățime (cu/fără retrovizoare)	2.508/2.050		-/2.100		
-	Lățime caroserie	-		-		
-	Lățime maximă permisă a caroseriei	-		-		
E	Ecartament față	1.810		1.810		
-	Ecartament spate	1.790		1.790		
-	Ecartament spate mărit	1.980		1.980		
F	Înălțime totală	2.254		2.153		
-	Înălțime maximă permisă a caroseriei	-		-		

Benă



Ridicarea benei este făcută de un grup electrohidraulic alimentat de la bateria vehiculului.



Ridicarea sau coborârea benei se face ținând apăsată butoanele corespunzătoare de pe telecomanda magnetică portabilă amplasată pe un suport în cabină.

Bena este ridicată de motorul unității electrohidraulice.

Coborârea este controlată de o electrovalvă care permite evacuarea uleiului din cilindrul hidraulic.

Un dispozitiv de blocare asigură securitatea la coborârea benei, în poziție fixă sau la ridicare.

Instrucțiuni de siguranță

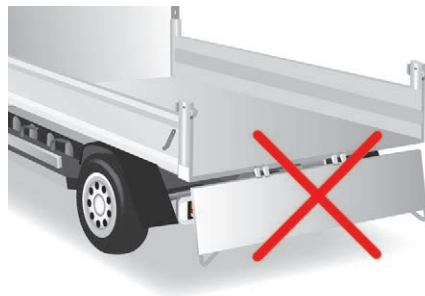

- ! Nu circulați niciodată cu unul din obloane coborât.
- La descărcare, asigurați-vă că nu este nicio persoană și nici un obstacol (la sol sau la înălțime) prin preajmă.
- Nu lăsați niciodată bena ridicată în perioadele de neutilizare,
- Descărcați numai cu partea superioară a oblonului spate blocată.
- Respectați sarcina maximă inscripționată pe plăcuța cu masele autorizate ale vehiculului.
- Verificați sistematic starea suspensiilor și dacă pneurile sunt umflate la presiunea recomandată.
- Repartizați uniform încărcătura în benă.
- Transportați produse cu consistență omogenă, care se descarcă ușor.
- Nu conduceți niciodată cu bena ridicată, nici măcar la viteze reduse.



Basculați pe o suprafață orizontală și solidă: suprafețele înclinate sau afânate pot duce la deplasarea centrului de greutate și la destabilizarea vehiculului.

Caracteristici

Echipment	Detalii
Benă	Partea inferioară a benei este formată din 2 table de oțel zincat de mare rezistență, de 2,5 mm grosime, întărite cu sudură cu laser centrală și longitudinală. Bena are culoarea caroseriei.
Structura benei	2 lonjeroane principale din oțel galvanizat de mare rezistență. 1 traversă la nivelul prinderii cilindrului hidraulic din țevă de oțel. Traverse din oțel galvanizat de mare rezistență. Protejate împotriva coroziunii prin vopsire cu pulberi.
Subcadru	2 lonjeroane de tip „C” din oțel de mare rezistență, de 2,5 mm grosime, cu interior consolidat de aripile inferioare prelungite. Fixare pe partea inferioară a vehiculului prin console din oțel de mare rezistență. 1 traversă la nivelul cilindrului hidraulic din oțel și țevă sudate, galvanizate la cald. 1 traversă de articulare spate din oțel galvanizat. Limitatoare de sprijin pe extremitățile lonjeroanelor. Grilă de protecție lumini spate. Protecție laterală și suporturi de aripi din oțel galvanizat.
Obloane	Obloane din oțel de mare rezistență, grosime 15/10, laminate la rece și asamblate prin sudură continuă cu laser. Protecție împotriva coroziunii garantată împotriva coroziunii prin vopsire cu pulberi. Mânere de blocare din material zincat, integrate în degajările obloanelor.
Suport de scară	Montanți din oțel galvanizat. Panouri și traverse din oțel vopsit, cu șuruburi sertizate.
Unitate electropompă	12 volți/2 kW. Interval temperatură de funcționare: de la -20 la +70° C.
Cilindru hidraulic	Cilindru nitrurat de expansiune, cu 3 secțiuni, diametrul: 107 mm Presiune maximă: 20 bari.
Lichid hidraulic	Tip mineral, ISO HV 46 sau echivalent.

Dimensiuni

Această conversie este disponibilă numai pentru tipul de cabină L2 cu șasiu simplu; consultați tabelul de mai jos pentru caracteristicile benei.

Benă (valoare exprimată în mm)	
Lungime utilă	3.200
Lungime totală	3.248
Lățime utilă	2.000
Lățime totală	2.100
Înălțime obloane	350
Conversie greutate (valoare exprimată în kg)	550

i Pentru a cunoaște caracteristicile cabinei cu șasiu L2, consultați secțiunea „Dimensiuni” pentru versiunea platformă.

Mase și sarcini remorcabile (kg)

Cu transfer de sarcină, masa remorcabilă frânată poate fi mărită în măsura în care reduceți cu aceeași valoare încărcarea vehiculului tractor, astfel încât să nu se depășească MTRA. Atenție: remorcarea cu un vehicul tractor puțin încărcat poate degrada ținuta sa de drum.

Masa normală de funcționare este egală cu masa vehiculului gol + cea a șoferului (75 kg) + rezervor plin 90%.



P.V.	:	2245	kg
P.T.A.C	:	3500	kg
P.T.R.A.	:	6000	kg
Long.	:	5,693	m
Larg.	:	2,1	m
Surf.	:	11,955	m²

Înainte de a tracta o remorcă, asigurați-vă:

- greutatea în față pe dispozitivul de remorcare nu este mai mare decât valoarea (S) indicată pe plăcuța cu mase recomandate de pe remorcă,
- masa maximă a remorcii este mai mică decât valoarea indicată pe plăcuța cu mase recomandate de pe remorcă și că masa maximă tehnic admisibilă a vehiculului încărcat (MTAC) nu depășește valoarea indicată pe plăcuța cu mase de pe vehicul.
- în cazul unei remorci autoportante, masa totală rulantă autorizată (MTRA) nu depășește valoarea indicată pe plăcuța cu mase de pe vehicul.

Sistem hidraulic

Aceste măsuri de precauție sunt obligatorii pentru orice intervenție la circuitul hidraulic.

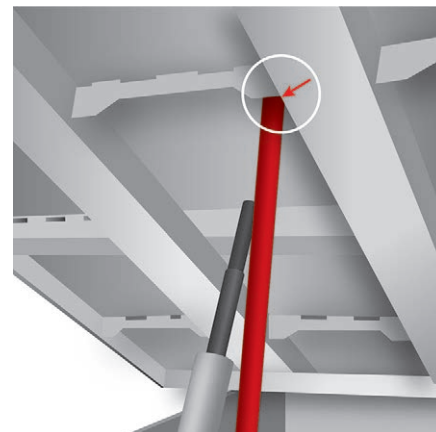

- Pe durata intervențiilor de întreținere efectuate sub benă, aduceți bena în poziție de siguranță și blocați-o cu opritorul (poziție indicată de o săgeată roșie situată pe partea inferioară a benei),

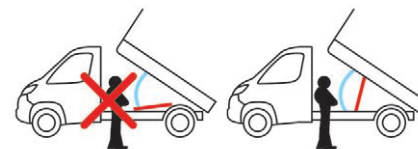

- Nu interveniți **niciodată** sub o benă neasigurată (neblocată),
- Întrerupeți alimentarea circuitului electric al grupului electrohidraulic de la întrerupător,
- Vehiculul trebuie să fie parcat, cu motorul oprit.

! Din motive de siguranță, este interzisă intervenția sub benă în timpul manevrării ei sau în timpul operațiilor de întreținere.

Întreținere

Rezervor

Verificați și completați nivelul de lichid în mod regulat. Înlocuiți lichidul o dată pe an. Dacă lichidul conține apă, înlocuiți-l. Controlați periodic starea furtunului hidraulic și etanșeitatea sistemului hidraulic.

Pompă și motor

Nu necesită întreținere; rulmenții cu bile sunt lubrifiați pe viață, iar rulmenții pompei prin intermediul uleiului pompat.

Gresare

Axele benei și ale cilindrului hidraulic nu au nipluri de ungere. Gresați în mod regulat balamalele și sistemele de fixare a obloanelor laterale, precum și cârligele de fixare a oblonului spate.

Șasiu fals și benă

Pentru o folosire cât mai îndelungată, este recomandată întreținerea benei prin spălarea regulată cu jet de apă. Reparați rapid vopseaua sărită pentru a evita propagarea ruginii.

! După 8 luni de utilizare, verificați cuplurile de strângere ale punctelor de legătură dintre șasiu și partea inferioară (conform instrucțiunilor de carosare furnizate de constructor).

Curățarea ghidajului supapei

- ☞ Slăbiți capacul **244A** acordând atenției bilei și retragerii acesteia.
- ☞ Cu ajutorul unei șurubelnițe mari, deșurubați ansamblul șurub cu canal/piston.
- ☞ Verificați ușoara culisare a pistonului și îndepărtați eventualele impurități. Folosiți un magnet pentru a îndepărta așchiile metalice, dacă există.
- ☞ Remontați ansamblul și asigurați-vă de ușoara culisare a pistonului. Pentru remontare, fixați bila cu puțină vaselină pe capac.
- ☞ Purjați sistemul hidraulic.

Purjarea unității electrohidraulice

- ☞ Deșurubați capacul hexagonal **257**.
- ☞ Slăbiți cu o jumătate de tură șurubul **587** situat în interior, utilizând o cheie Allen de 6 mm.
- ☞ Acționați unitatea electrohidraulică pentru câteva momente, prin apăsarea butonului de ridicare.
- ☞ Bena nu se ridică sau o face foarte lent. Când iese lichid prin acest orificiu, ansamblul este purjat.
- ☞ Strângeți din nou șurubul **587** și remontați capacul **257**. Verificați dacă bena coboară corect.

Schema detaliată a unității electrohidraulice UD2386

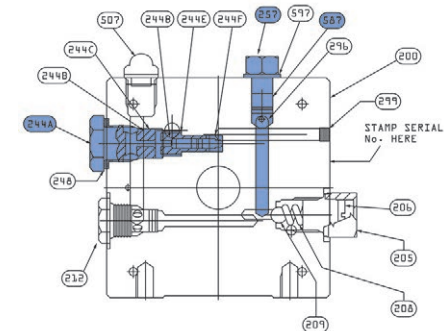

Depanare

Simptome	Electric	Hidraulic	Verificare/Control
Unitatea hidraulică nu funcționează.	X		Cablu electric de alimentare și releul grupului.
	X		Cablu de comandă (modul de control).
	X		Disjunctor.
Unitate foarte zgomotoasă, ridicare lentă a benei.		X	Sorb de aspirare colmatat sau aplatizat pe fundul rezervorului.
Unitate nouă foarte zgomotoasă, ridicare rapidă a benei.		X	Alinierea pompei; înlocuiți unitatea.
Cilindrul coboară fără comandă.		X	Supapă de coborâre spartă sau blocată.
Cilindrul nu coboară.		X	Da, verificați ghidajul supapei și purjați. Consultați secțiunea „Întreținere”.
	X		Nu, verificați supapa de coborâre și conexiunile electrice ale acesteia.
		X	Nu, înlocuiți supapa solenoid.
Unitatea funcționează dar nu generează presiune.		X	Nu, verificați alinierea cilindrului.
		X	Ghidajul supapei se blochează dacă nu sunt supape solenoid pe unitate. Consultați secțiunea „Întreținere”.
		X	Decompresiune, reglare, curățenie.
		X	Garnitura pompei este defectă.
		X	Cuplare motor/pompă.
Unitatea hidraulică nu funcționează.		X	Pompă slăbită de pe suport.
Unitatea hidraulică nu funcționează.		X	Supapa solenoid este blocată, înlocuiți-o sau strângeți piulița din spatele sitei.
Modulul de comandă nu funcționează.	X		Verificați racordurile și contactele.
Emulsie în rezervor.		X	Conducta de retur este fixată incorect.
		X	Nivelul de lichid este insuficient.
Lichidul este refulat prin aerisire.		X	Prea mult lichid.
		X	Toleranța membranei de aerisire prea mare, se recomandă înlocuirea. Valabil numai pentru unitățile UD2386.
Siguranța fuzibilă sare la coborâre.	X		Înlocuiți supapa de coborâre.

Sistem Audio-Telematică cu ecran tactil



Sistem audio multimedia – Telefon Bluetooth® – Navigație GPS

Cuprins

Primii pași	1
Glosar	2
Comenzi la volan	3
Meniuri	3
Radio	4
Radio DAB (Digital Audio Broadcasting)	5
Media	6
Navigație	9
Telefon	12
Informații vehicul	14
Setări	14
Comenzi vocale	16

i Sistemul este protejat astfel încât să funcționeze numai pe vehiculul dvs.

! Din motive de siguranță, vehiculul trebuie imobilizat înainte ca șoferul să efectueze anumite operații care necesită atenție sporită.
Când motorul este oprit, sistemul audio se poate întrerupe după activarea modului economie de energie, pentru a conserva bateria.

Primii pași

Utilizați butoanele de pe ecranul tactil pentru a avea acces la meniurile principale, apoi apăsați butoanele virtuale de pe ecranul tactil.

i Ecranul este de tip „rezistiv”, trebuie apăsat mai ferm, mai ales la gesturile de tip „alunecare” (parcurerea unei liste, deplasarea hărții etc.). O atingere superficială nu va fi suficientă. Apăsările cu mai multe degete nu se iau în considerare.

Ecranul poate fi folosit cu mânuși. Această tehnologie permite utilizarea la orice temperatură.

! Pentru curățarea ecranului folosiți o lavetă moale, neabrazivă (lavetă pentru ochelari), fără a adăuga soluții de curățat. Nu utilizați obiecte ascutite pe ecran. Nu atingeți ecranul cu mâinile umede.

i În cazul unor temperaturi foarte ridicate, nivelul volumului sonor poate fi limitat pentru a proteja sistemul. Revenirea la situația inițială are loc când scade temperatura din habitacul. De asemenea, sistemul poate să treacă în stare de veghe (stingere completă a ecranului și dispariția sunetului) timp de cel puțin 5 minute.



Apăsare: pornit/oprit.
Rotire: reglarea volumului (fiecare sursă este independentă).



Scoatere CD.



Stingere/aprindere ecran.



Întreruperea/trecerea sunetului în pauză.



Radio, rotire: căutarea unui post de radio.

Media, rotire: selectarea piesei anterioare/următoare.

Apăsare: confirmarea opțiunii afișate pe ecran.



Activarea, dezactivarea, reglarea unor funcții ale sistemului și ale vehiculului.



Abandonarea operațiunii curente.
Revenirea la nivelul imediat superior (meniu sau folder).

Glosar

Detalii sistem	Semnificații/Acțiuni corespondente
VOLUME	Reglarea volumului prin rotire.
RADIO	Accesarea meniului radio.
MEDIA	Accesarea meniului media și a diferitelor surse audio.
NAV	Accesarea meniului de navigație.
PHONE	Accesarea meniului telefonului.
MORE	Accesarea informațiilor despre vehicul.
BROWSE TUNE SCROLL	Rotiți butonul pentru: - a parcurge un meniu sau o listă. - a selecta un post de radio.
ENTER	Confirmați opțiunea afișată pe ecran prin apăsare.

Comenzi la volan



Activarea/dezactivarea funcției de pauză a surselor CD, USB/iPod și Bluetooth®.

Activarea/dezactivarea funcției de întrerupere a sunetului postului de radio.

Activarea/dezactivarea microfonului în cursul unei conversații telefonice.



Basculare în sus sau în jos: creșterea sau reducerea volumului pentru anunțuri vocale și surse de muzică, dispozitivului mâini libere și cititorului de texte.



Activarea recunoașterii vocale.

Întreruperea unui mesaj vocal pentru a lansa o nouă comandă vocală.

Întreruperea recunoașterii vocale.



Acceptarea unui apel de intrare. Acceptarea primirii unui al doilea apel și punerea în așteptare a apelului activ.

Activarea recunoașterii vocale pentru funcția telefon.

Întreruperea unui mesaj vocal pentru a da o altă comandă vocală.

Întreruperea recunoașterii vocale.



Radio, basculare în sus sau în jos: selectarea postului următor/precedent.

Radio, basculare continuă în sus sau în jos: baleierea frecvențelor în sus sau în jos până la eliberarea butonului.

Media, basculare în sus sau în jos: selectarea piesei următoare/precedente.

Media, basculare continuă în sus sau în jos: avans rapid/retur până la eliberarea butonului.



Refuzarea apelului.

Închiderea apelului în curs.

Meniuri

Radio

RADIO Selectarea diferitelor surse radio. Activarea, dezactivarea și reglarea anumitor funcții.

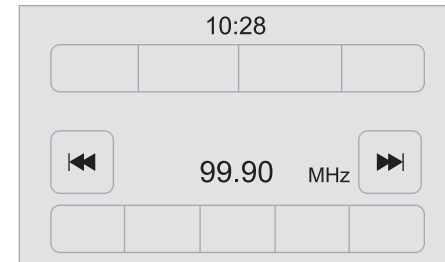

Telephone

PHONE Conectați un telefon prin Bluetooth®.

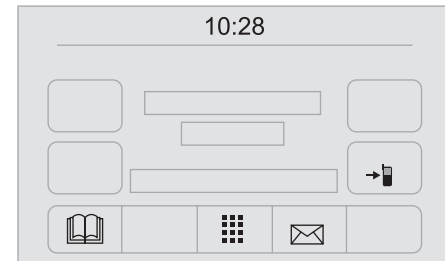

Media

- MEDIA** Selectarea diferitelor surse de muzică.
Activarea, dezactivarea și reglarea anumitor funcții.

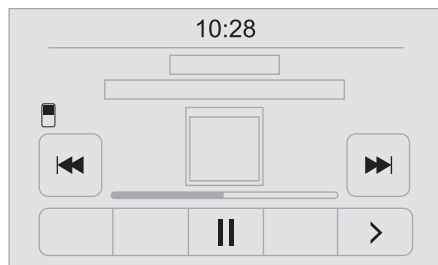

Informații vehicul

- MORE** Acces la temperatura ambientantă, la ceas, busolă și la calculatorul de bord.



Navigation

- NAV** Introduceți setările de navigație și alegeți o destinație.

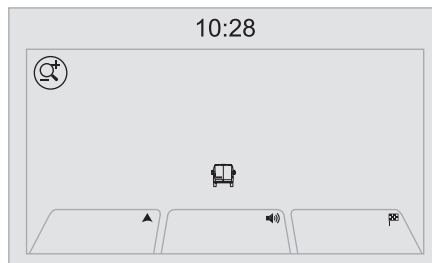

Settings

-  Activați, dezactivați și configurați anumite funcții de control ale sistemului și ale vehiculului.

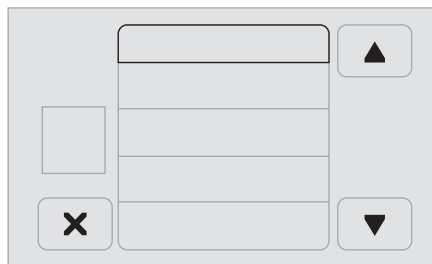

Radio

- RADIO** Apăsați „RADIO” pentru a afișa meniurile radio:

Apăsați scurt butoanele « sau » pentru a efectua o căutare automată.
Țineți apăsat butoanele pentru a face o căutare rapidă.

Afișarea posturilor de radio preconfigurate

Țineți apăsat butonul pentru a preconfigura postul de radio curent.
Postul ascultat este evidențiat.
Apăsați butonul „Toate” pentru a afișa toate posturile radio preconfigurate în banda de frecvențe selectată.

Navigare

- **Lista posturilor.**
 - Selectați un post de radio apăsând o dată.
 - Actualizați lista în funcție de recepție.
 - Apăsați butoanele ▲ sau ▼ pentru a derula posturile radio recepționate.
 - Treceți direct la litera dorită din listă.

AM/DAB

- **Alegeți banda.**
 - Alegeți banda de frecvență.

Reglare

- **Reglare directă.**
Tastatura virtuală de pe ecran permite introducerea unei singure cifre ce corespunde postului.
- Pictogramele grafice „mai mult” sau „mai puțin” permit reglarea cu exactitate a frecvenței.

Info

- **Informații.**
Afișați informațiile referitoare la postul de radio ascultat.

Audio

- **Egalizator.**
Reglați bașii, sunetele medii și înalte.
- **Balans/Atenuare.**
Reglați balansul difuzoarelor față și spate, stânga și dreapta.
Apăsați butonul din centrul săgeților pentru a echilibra reglajele.
- **Volum/viteză.**
Selectați setarea dorită, opțiunea este evidențiată.
- **Intensitate.**
Optimizați calitatea sistemului audio la volum redus.
- **Radio automat.**
Reglarea sistemului audio la pornire sau recuperarea stării active la ultima rotire a cheii de contact în poziția STOP.
- **Întârziere oprire sistem audio.**
Reglarea setării.
- **Reglarea volumului AUX.**
Reglarea setărilor.

Radio DAB (Digital Audio Broadcasting)

Radio digital

- ! Aparatul de radio digital permite o redare de calitate superioară și afișarea grafică a informațiilor actuale ale postului de radio ascultat.
Diferitele „servicii multiplex/ansambluri” vă propun o listă de posturi de radio, ordonată alfabetic.

RADIO

Apăsați de mai multe ori „**RADIO**” pentru a afișa „DAB Radio”.



Selectați secțiunea „**Navigare**”.



Selectați o listă din filtrele propuse: „**Toate**”, „**Genuri**”, „**Ansambluri**” pentru a selecta un post de radio.



Apăsați butonul „**Actualizare**” pentru a actualiza lista de posturi de radio „DAB Radio” recepționate.

Urmărire DAB/FM

- i „DAB” nu acoperă tot teritoriul.
În cazul în care sunetul are o calitate necorespunzătoare, opțiunea „**AF**” (frecvență alternativă) asigură continuarea ascultării aceluiași post, prin trecerea automată la postul radio analogic „FM” corespunzător (dacă acesta există).

- i Când sistemul trece la radio analogic, apare un decalaj de câteva secunde, uneori cu o variație a volumului sunetului. Când calitatea semnalului digital este restabilă, sistemul revine automat la „DAB”.

- ! În cazul în care postul „DAB” ascultat nu este disponibil, apare o întrerupere a sunetului când calitatea semnalului digital devine necorespunzătoare, iar frecvența alternativă „AF” apare barată.

Media

MEDIA Apăsați „**MEDIA**” pentru a afișa meniurile media:

Apăsați butoanele « sau » pentru a reda piesa precedentă/următoare.

Apăsați și mențineți apăsată butoanele pentru derularea rapidă sau revenirea la piesa selectată.

Navigare

- **Navigare în funcție de: În curs de ascultare, Artiști, Albume, Genuri, Piese, Liste de redare, Cărți audio, Podcasturi.**
Navigați și selectați piesele de pe dispozitivul activ.
Opțiunile de selectare depind de dispozitivul conectat sau de tipul de CD introdus.

Sursă

- **CD, AUX, USB.**
Selectați sursa audio dorită dintre cele disponibile sau introduceți un dispozitiv corespunzător, iar sistemul începe să redea automat sursa respectivă.

- **Bluetooth®.**
Asociați un dispozitiv audio Bluetooth®.

Info

- **Informații.**
Afișați informațiile referitoare la piesa în curs de redare.

Aleator

Apăsați butonul pentru a reda aleatoriu piesele de pe CD, USB, iPod sau Bluetooth®.

Repetare

Apăsați butonul pentru a activa această funcție.

Audio

- **Egalizator.**
Reglați bașii, sunetele medii și înalte.
- **Balans/Atenuare.**
Reglați balansul difuzoarelor față și spate, stânga și dreapta.
Apăsați butonul din centrul săgeților pentru a echilibra reglajele.
- **Volum/viteză.**
Selectați setarea dorită, opțiunea este evidențiată.
- **Intensitate.**
Optimizați calitatea sistemului audio la volum redus.
- **Radio automat.**
Reglarea sistemului audio la pornire sau recuperarea stării active la ultima rotire a cheii de contact în poziția STOP.
- **Întârziere oprire sistem audio.**
Reglarea setării.
- **Reglarea volumului AUX.**
Reglarea setărilor.

Port USB

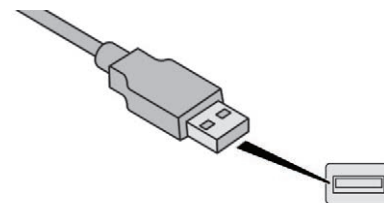

Introduceți memoria USB sau conectați perifericul cu un cablu adecvat (nefurnizat) la portul USB din **compartmentul de depozitare central**, dedicat transferului de date către sistem.

i Pentru a proteja sistemul, nu utilizați multiplicatoare de port USB.

Sistemul își formează liste de redare (în memoria temporară), ceea ce poate dura între câteva secunde și mai multe minute, la prima conectare.

Cu cât sunt mai puține fișiere (altele decât cele cu muzică) și mai puține foldere, cu atât se reduce timpul de așteptare.

Listele de redare sunt actualizate de fiecare dată când este decuplat contactul sau este conectat un stick de memorie USB. Listele sunt memorate: dacă nu se modifică, se încarcă mai repede.

Port USB

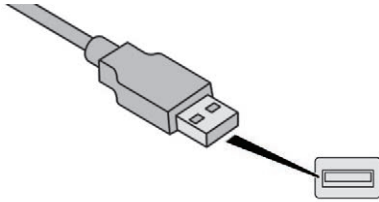

Situat în consola centrală, acest port este utilizat numai pentru alimentarea și încărcarea dispozitivului portabil conectat.

Priză auxiliară (AUX)

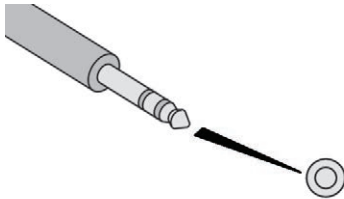

Conectați dispozitivul portabil (player MP3, etc.) la priză jack AUX, cu un cablu audio (nefurnizat).

Reglați întâi volumul echipamentului portabil (la nivel ridicat). Reglați apoi volumul sistemului audio.

Afișarea și gestionarea comenzilor se face de la echipamentul portabil.

Funcțiile dispozitivului conectat la AUX sunt gestionate direct de dispozitiv. Drept urmare, comenzile de pe panoul de comandă și cele de la volan nu pot fi folosite pentru a schimba piesele/folderele/listele de redare, nici pentru a porni/opri/trece în pauză redarea. Nu lăsați cablul dispozitivului portabil conectat la priză AUX atunci când nu îl utilizați, pentru a nu auzi zgomote din difuzoare.

Selectarea sursei

MEDIA Apăsați pe „**MEDIA**”.



Selectați secțiunea „**Sursă**”, pentru afișarea surselor audio în carusel.

Selectați sursa.



Utilizați parametrii de redare de pe ecran. Apăsați butonul „**Aleator**” și/sau butonul „**Repetare**” pentru activare; apăsați din nou pentru dezactivare.

Informații și recomandări

Echipamentul audio nu redă decât fișiere audio cu extensiile „wav”, „wma” și „mp3” cu o rată de biți cuprinsă între 32 Kbps și 320 Kbps. În cazul fișierelor audio cu extensiile „aac”, „m4a”, „m4b” și „mp4”, ratele de eșantionare acceptate sunt cele cuprinse între 8 și 96 kHz. Sunt acceptate și listele de redare de tip „m3u” și „pls”.

Sistemul nu gestionează dispozitivele cu o capacitate mai mare decât 64 GB.

Este recomandat să folosiți nume de fișiere cu mai puțin de 20 caractere, fără caractere speciale (de exemplu, „ ?; ù) pentru a evita problemele de citire sau de afișare.

! Sistemul este compatibil cu dispozitive de stocare în masă USB, dispozitive BlackBerry® și playere Apple®, prin porturile USB. Cablul adaptor nu este furnizat. Gestionarea dispozitivului se realizează prin comenzile sistemului audio. Celelalte periferice, nerecunoscute de sistem la conectare, trebuie conectate la priză auxiliară cu un cablu Jack (se cumpără separat).

Utilizați doar stick-uri de memorie cu format FAT32 (File Allocation Table – tabel de alocare a fișierelor).

! Pentru a proteja sistemul, nu utilizați multiplicatoare de port USB.

! Sistemul nu funcționează cu două dispozitive identice conectate simultan (două memorii, două playere Apple®), dar este posibilă conectarea unei memorii USB și a unui player Apple® în același timp.

i Se recomandă să utilizați cabluri USB originale Apple® pentru a garanta o utilizare corespunzătoare.

Streaming audio prin Bluetooth®

Redarea în flux (streaming) permite ascultarea muzicii de pe smartphone, prin difuzoarele vehiculului.

De pe dispozitivul periferic, activați funcția Bluetooth®.

MEDIA

Apăsați „**MEDIA**”.
În cazul unei surse media active, apăsați butonul „**Sursă**”.



Selectați sursa media „**Bluetooth®**”, apoi apăsați butonul „**Adăugare dispozitiv**”.

Dacă niciun dispozitiv nu a fost asociat cu sistemul, pe ecran se afișează o pagină specială.

Selectați „Da” pentru a începe procedura de asociere și căutați numele sistemului pe periferic.

Selectați numele sistemului pe periferic și, când dispozitivul audio solicită acest lucru, introduceți codul PIN afișat pe ecranul sistemului sau confirmați pe periferic codul PIN afișat.

În timpul asocierii se afișează o pagină care indică derularea operației.

În caz de eroare, dezactivați Bluetooth® pe dispozitiv, apoi reactivați-l.

După terminarea cu succes a asocierii, apare o pagină:

- dacă răspundeți cu „Da” la întrebare, dispozitivul audio Bluetooth® va fi înregistrat ca favorit (dispozitivul va avea prioritate față de alte dispozitive asociate ulterior).
- dacă răspundeți cu „Nu”, prioritatea va fi determinată în funcție de ordinea de conectare. Ultimul dispozitiv conectat va avea prioritatea mai mare.

! Unele dispozitive Bluetooth® nu permit parcurgerea pieselor și a informațiilor din telefon după categoriile din sistem.

Conectare playere Apple®

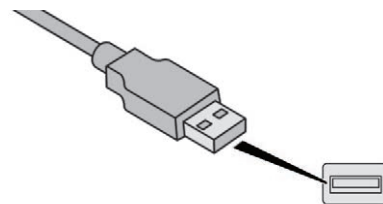

Conectați playerul Apple® la portul USB, utilizând un cablu adecvat (nefurnizat). Redarea începe automat.

Controlul se face prin comenzile sistemului audio.

i Clasificarea disponibilă este cea a echipamentului portabil conectat (artist/album/gen/piese/lista de redare/cărți audio/podcast-uri). Clasificarea implicită este cea după artiști. Pentru a schimba clasificarea utilizată, reveniți la primul nivel al meniului, apoi selectați clasificarea dorită (de exemplu, o listă de redare) și confirmați pentru a coborî în meniu până la piesa dorită.

! Versiunea de software a sistemului audio poate fi incompatibilă cu generația playerului Apple®.

Navigație

NAV Apăsați **NAV** din centrul sau din partea inferioară a ecranului, pentru a afișa setările și meniurile de navigație:

Mergi la...

Selectați „Mergi la”, pentru a defini destinația în mai multe moduri și nu doar prin introducerea adresei.

Afișare hartă

Afișați harta traseului cu navigatorul.

Planificarea unui traseu

Utilizați sistemul de navigație pentru a planifica din timp un traseu prin selectarea punctului de plecare și a destinației.

Servicii

Utilizați informațiile despre trafic pentru a reduce la minimum întârzierile provocate de trafic.

Setări

Modificați aspectul și comportamentul sistemului de navigație.

Majoritatea setărilor sistemului pot fi accesate prin apăsarea opțiunii „Setări” din meniul principal.

Asistență

Accesați informațiile referitoare la serviciile de asistență și alte servicii specializate.

Terminare

Confirmați setările.

Limită

Limită de viteză (dacă este cunoscută). Pentru a vedea diferența dintre ora de sosire dorită și ora de sosire estimată. Alternare între hărțile 3D și 2D.

Mergi la..., Afișare hartă, Planificarea unui traseu, Servicii, Setări, Asistență, Terminare.

La prima pornire a sistemului de navigație sunt afișate „Modul de conducere”, precum și informații detaliate referitoare la poziția actuală.

Atingeți centrul ecranului pentru a deschide meniul principal.

Detalii

Sumarul prezintă traseul, distanța rămasă până la destinație și o estimare a timpului rămas pentru parcurgerea traseului.

Dacă sunt disponibile date RDS-TMC, sumarul traseului indică și informațiile din trafic referitoare la întârzieri.

Modificare traseu

Sistemul de navigație ajută la ajungerea la destinație cât mai repede posibil prin afișarea unui traseu alternativ în momentul în care acesta este disponibil.

Terminare

Confirmați setările.

Instrucțiuni

Instrucțiuni de navigație pentru următoarea secțiune a traseului și distanța până la următoarea instrucțiune. Dacă a doua instrucțiune este la cel mult 150 de metri de prima, aceasta este afișată imediat în locul distanței.

Atingeți această parte a barei de stare pentru repetarea ultimei instrucțiuni vocale.

Actualizare hartă

- ! Pentru actualizarea hărții, efectuați următoarele operațiuni:
 - Garanția actualizării hărții: dacă în nouăzeci de zile de la prima utilizare a sistemului devine disponibilă o nouă hartă, o puteți descărca gratuit, o singură dată.
 - Actualizarea hărții: puteți achiziționa o nouă versiune a hărții în sistem.

Urmați următorii patru pași pentru a instala și a actualiza hărțile în sistem:

- Pregătiți un dispozitiv USB.
- Instalați aplicația **Tom Tom HOME** și creați-vă un cont **MyTomTom**.
- Descărcați harta.
- Instalați noua hartă.

! Utilizați un dispozitiv USB, nu un dispozitiv de stocare în masă (telefon sau media player).

! Pentru a proteja sistemul, nu utilizați multiplicatoare de port USB.

Pregătiți un dispozitiv USB

! **Dispozitivul USB trebuie pregătit cu motorul pornit și cu vehiculul oprit.**

Pentru actualizarea hărții, dispozitivul USB trebuie să îndeplinească condițiile de mai jos:

- Dispozitivul USB trebuie să fie gol.
- Dispozitivul USB trebuie să aibă 16 Gb disponibili.
- Utilizați doar dispozitive USB cu formatul FAT32 (File Allocation Table – Tabel de alocare a fișierelor).
- Nu blocați dispozitivul USB și verificați dacă acesta poate salva fișiere.

Pentru pregătirea dispozitivului USB, efectuați următoarele operațiuni:

- ☞ Asigurați-vă că harta pe care doriți să o actualizați este activă în sistemul de navigație.
Dacă sistemul de navigație are mai multe hărți și doriți să actualizați una care nu este activată în acest moment, începeți prin a o activa.
- ☞ Selectați „**Schimbare hartă**” din meniul „**Setări**” al aplicației de navigație.
- ☞ Selectați „**Actualizări navigație**” din meniul „**Setări**”.
- ☞ Trebuie să indicați dacă doriți să pregătiți un dispozitiv USB pentru descărcarea actualizărilor.

- ☞ Selectați „**Da**”.
- ☞ Introduceți dispozitivul în portul USB din **compartimentul central de depozitare**, specific pentru transferul datelor.

Sistemul începe să pregătească dispozitivul USB.

- ! - Dacă sistemul continuă să vă solicite introducerea unui dispozitiv USB, asigurați-vă că acesta îndeplinește condițiile de mai sus și încercați din nou.
- Dacă conectați mai multe dispozitive USB, sistemul vă solicită să îndepărtați dispozitivele, astfel încât să fie conectat numai cel pregătit.
- Dacă nu aveți suficient spațiu pe dispozitivul USB, sistemul vă solicită să utilizați un alt dispozitiv.
- Dacă conectați un dispozitiv USB care conține deja alte fișiere, sistemul vă avertizează că este posibil ca fișierele respective să fie șterse.

În momentul în care dispozitivul USB este pregătit, este afișat următorul mesaj: „**Actualizări navigație**”
Dispozitivul USB este pregătit și îl puteți îndepărta în siguranță.

- ☞ Îndepărtați dispozitivul USB. Acum puteți descărca noua hartă pe dispozitivul USB.

Instalarea aplicației TomTom HOME

Instalați aplicația „Tom Tom HOME” conform instrucțiunilor următoare și creați-vă un cont „MyTomTom”.

- ☞ Descărcați și instalați aplicația **TomTom HOME** pe calculator, folosind acest link: tomtom.com/getstarted.
- ☞ Selectați și descărcați aplicația **TomTom HOME** și urmați instrucțiunile de pe ecran.

I Alegeți o rețea WiFi securizată în locul unei rețele 3G/4G pentru descărcarea aplicației pe calculator.

- ☞ Conectați dispozitivul USB la calculator; „TomTom HOME” pornește automat.
- ☞ Selectați **„Conectare”** din colțul din dreapta sus al aplicației „TomTom HOME”.
- ☞ Selectați **„Creare cont”** și introduceți detaliile pentru a crea un cont „MyTomTom”.

I Pentru a primi actualizările hărților, trebuie să aveți un cont „MyTomTom”.

După crearea contului, trebuie să specificați dacă doriți să vă legați sistemul la cont. Dispozitivul USB pregătit reprezintă sistemul.

- ☞ Selectați **„Legătură dispozitiv”** și apoi **„Închidere”**.

Acum puteți descărca o hartă pe dispozitivul USB.

Descărcare hartă

Conectați dispozitivul USB la calculator.

Selectare hartă de descărcat

- Pentru a verifica dacă puteți descărca gratuit o hartă folosind garanția actualizării hărții, selectați **„Instrumente”** și apoi **„Garanția actualizării hărții”** în aplicația „TomTom HOME”.
- Selectați **„Achiziție hărți”** din aplicația „TomTom HOME” pentru a achiziționa o actualizare a hărții.
- Dacă ați achiziționat deja o actualizare, selectați **„Actualizare dispozitiv”** în TomTom HOME.

Descărcare hartă

Dacă este disponibilă o actualizare de hartă pentru sistemul dvs., acest lucru este prezentat ca o actualizare disponibilă.

I Dacă sistemul are deja cea mai recentă versiune a hărții, nu se propune nicio actualizare.

- ☞ Selectați harta de descărcat, apoi selectați **„Actualizare și instalare”**; harta este descărcată și instalată pe dispozitivul USB.
- ☞ După încheierea procesului, selectați **„Finalizat”**.

Instalarea hărții

I Noua hartă trebuie descărcată cu motorul pornit și cu vehiculul oprit.

După descărcarea hărții pe dispozitivul USB, o puteți instala în sistem.

- ☞ Introduceți dispozitivul cu harta în portul USB din **compartimentul central de depozitare**, creat special pentru transferul datelor în sistem.

Sistemul detectează o nouă hartă disponibilă pe dispozitivul USB. Aceasta poate conține, de asemenea, o actualizare a programului software de navigație, dacă acest lucru este necesar pentru noua hartă.

- ☞ Trebuie să indicați dacă doriți să actualizați sistemul.
- ☞ Selectați **„Start”**.

Dacă dispozitivul USB conține un software nou, sistemul începe prin a actualiza programul software de navigație. După actualizarea programului, sistemul trebuie repornit.

☞ **Selectați „OK”.**

Înainte ca sistemul să înceapă actualizarea hărții, acesta vă va informa că instalarea hărții va dura cel puțin treizeci de minute.

I Nu îndepărtați dispozitivul USB și nici nu opriți sistemul înainte de finalizarea actualizării. Sistemul nu poate fi utilizat înainte de finalizarea actualizării. Dacă actualizarea a fost întreruptă, reîncepeți procesul.

În momentul în care harta a fost actualizată, este afișat următorul mesaj:

„Actualizare finalizată”

Acum puteți îndepărta în siguranță dispozitivul USB.

☞ **Faceți clic pe „Închidere”.**

Noua hartă este acum disponibilă în sistem.

Soluționarea problemelor

În timpul efectuării unei actualizări, pot apărea următoarele probleme:

- Harta de pe dispozitivul USB este nevalidă. În acest caz, descărcați din nou harta pe dispozitivul USB folosind aplicația „TomTom HOME”.

Probabil trebuie să pregătiți din nou dispozitivul USB.

- Versiunea hărții de pe dispozitivul USB este aceeași cu cea din sistem sau chiar mai veche. În acest caz, descărcați din nou harta pe dispozitivul USB folosind aplicația „TomTom HOME”.

Probabil trebuie să pregătiți din nou dispozitivul USB.

Telefon

PHONE Apăsăți „TELEFON” pentru a afișa meniurile telefonului:



- **Telefon mobil.**
Afișarea și apelarea contactelor din agenda telefonului mobil.
- Apăsăți butoanele ▲ sau ▼ pentru a derula numele din agenda telefonică.
- Treceți direct la litera dorită din listă.

Lista de apeluri

- **Toate apelurile, Primite, Efectuate, Pierdute**
Afișarea și apelarea contactelor din jurnalul de apeluri recente.



Memoria sistemului conține mesaje text predefinite care pot fi trimise pentru a răspunde unui mesaj primit sau ca mesaj nou.

La primirea unui mesaj text (în funcție de modelul telefonului), sistemul permite, de asemenea, transmiterea mesajului respectiv.

Setări

- **Tel. conectat, Adăugare dispozitiv, Conectare audio.**
Asociați până la zece telefoane/dispozitive audio pentru a simplifica și a accelera accesul și conectarea.



Formați numărul de telefon cu ajutorul tastaturii virtuale de pe ecran.

Transfer.

- **Transfer.**
Transferați apelurile de la sistem la telefonul mobil și invers.
- **Întrerupere sunet**
Dezactivați microfonul sistemului pentru conversații private.

Asocierea unui telefon Bluetooth®

! Din motive de siguranță și pentru că necesită o atenție susținută din partea șoferului, operațiile de asociere a unui telefon mobil Bluetooth® cu sistemul „mâini libere” al sistemului audio trebuie realizate cu **vehiculul oprit**.

Activați funcția Bluetooth a telefonului și asigurați-vă că acesta este „vizibil pentru toți” (configurarea telefonului).

PHONE Apăsăți „**PHONE**”.
Dacă niciun telefon nu a fost asociat cu sistemul, pe ecran se afișează o pagină specială.

Selectați „Da” pentru a iniția procedura de asociere și căutați numele sistemului pe telefonul mobil (dacă selectați „Nu”, este afișată pagina principală Telefon).

Selectați numele sistemului și, în funcție de telefon, introduceți codul PIN afișat pe ecranul sistemului cu ajutorul tastaturii telefonului, sau confirmați pe telefonul mobil PIN-ul afișat.

Pe durata asocierii este afișată o pagină care indică evoluția operației.



Dacă operația nu reușește, se recomandă dezactivarea și reactivarea funcției Bluetooth a telefonului.



După finalizarea cu succes a procedurii de asociere, pe ecran este afișată o pagină:

- răspundeți „Da” la întrebare, telefonul mobil este înregistrat ca favorit (telefonul mobil va avea prioritate față de alte telefoane mobile care vor fi înregistrate ulterior).
- dacă nu este asociat niciun alt dispozitiv, sistemul consideră primul dispozitiv asociat ca favorit.

i Pentru telefoanele mobile care nu sunt înregistrate ca favorite, prioritatea se determină în funcție de ordinea de conectare. Ultimul telefon conectat va avea cea mai mare prioritate.

Serviciile disponibile depind de compatibilitatea rețelei, a cardului SIM și a dispozitivului Bluetooth®. Consultați manualul telefonului și operatorul pentru a afla serviciile care vă sunt disponibile.

La revenirea în vehicul, ultimul telefon conectat se reconectează automat în aproximativ treizeci de secunde după cuplarea contactului (cu Bluetooth® activat).

Pentru a modifica profilul conectării automate, selectați telefonul din listă apoi activați setarea dorită.

Profilele compatibile cu sistemul sunt: HFP, OPP, PBAP, A2DP, AVRCP, MAP.

Reconectare automată

La cuplarea contactului, ultimul telefon conectat la ultima decuplare a contactului se reconectează automat, dacă acest mod a fost activat în timpul procedurii de asociere (consultați paginile anterioare).

Conectarea este confirmată prin afișarea unui mesaj și a numelui telefonului.

Gestionarea telefoanelor asociate

i Această funcție permite conectarea sau deconectarea unui dispozitiv periferic, precum și ștergerea unei asocieri.



Apăsăți pe „**Setări**”.

Selectați „**Telefon/Bluetooth**®”, apoi selectați telefonul din lista dispozitivelor asociate.

Din lista opțiunilor propuse, selectați „**Conectat**” sau „**Deconectat**”, „**Ștergere dispozitiv**” sau „**Adăugare dispozitiv**”, „**Memorare favorite**”, „**Pornire mesaje text**”, „**Descărcare**”.

Primirea unui apel

Un apel primit este indicat printr-un semnal sonor și prin suprapunerea pe ecran a unui afișaj.



Apăsați scurt acest buton de pe volan pentru a răspunde la apel.

sau

Apăsați butonul „**Răspunde**” afișat pe ecran.

Dacă aveți două apeluri active (unul în curs și unul în așteptare), puteți trece de la unul la altul cu butonul „**Permutare apel**” sau le puteți combina într-o conferință, cu butonul „**Conferință**”.

Încheierea unui apel



Pentru a refuza un apel, apăsați acest buton de pe volan.

sau

Apăsați butonul „**Ignorare**” afișată pe ecran.

Efectuarea unui apel

Apelarea unui număr nou

 Utilizarea telefonului nu este recomandabilă în timpul conducerii vehiculului. Se recomandă staționarea în siguranță sau utilizarea comenzilor de la volan.

PHONE Apăsați „**PHONE**”.



Apăsați pe butonul tastatură.

Formați numărul de telefon utilizând tastatura, apoi apăsați butonul „**Apelare**”, pentru a lansa apelul.

Apelarea unui contact

PHONE Apăsați „**PHONE**”.



Apăsați butonul „**Contacte**” sau butonul „**Lista de apeluri**”.

Selectați contactul dorit din lista afișată pentru lansarea apelului.

Informații vehicul

MORE Apăsați pe „**MAI MULTE**” pentru a afișa meniurile cu informații despre vehicul:

Temperatură ambiantă.

Afișează temperatura ambiantă.

Ceas

Afișează ceasul.

Busolă

Afișează direcția.

Traseu

- **Informații instantanee, Traseu A, Traseu B.**

Este afișat calculatorul de bord.

Țineți apăsat butoanele „Traseu A” sau „Traseu B” pentru a reinițializa traseul respectiv.

Configurare



Apăsați acest buton pentru a afișa meniurile de Setări:

Afișare

- **Luminozitate**

Configurarea luminozității ecranului.

- **Mod de afișare.**

Setarea modului de afișare.

- **Limbă.**

Alegerea limbii dorite.

- **Unitate de măsură.**
Configurarea unităților de afișare a consumului, distanței și a temperaturii.
- **Semnal bip la atingerea ecranului tactil.**
Activarea sau dezactivarea semnalului sonor emis la atingerea unui buton de pe ecran.
- **Afișare traseu B.**
Afișarea traseului B pe ecranul șoferului.

Comenzi vocale

- **Timp de răspuns vocal.**
Configurarea timpului de răspuns al sistemului vocal.
- **Afișare listă de comenzi.**
Afișare sugestii cu diferite opțiuni în cazul unei sesiuni de comandă vocală.

Ora și data

- **Setarea orei și a formatului acesteia.**
Setarea orei.
- **Afișare mod oră.**
Activarea sau dezactivarea afișării ceasului digital în bara de stare.
- **Sincronizare oră.**
Activarea sau dezactivarea afișării automate a orei.
- **Setare dată.**
Setarea datei.

Siguranță/Asistență

- **Cameră video de marșarier.**
Afișarea camerei video de marșarier.
- **Întârziere cameră video.**
Menținerea afișării ecranului aferent camerei video de marșarier pentru maxim zece secunde sau până la 18 km/h.

Lumini

- **Lumini de zi.**
Activarea sau dezactivarea aprinderii automate a farurilor la pornire.

Uși și blocări deschideri

- **Închidere automată.**
Activarea sau dezactivarea blocării automate a ușilor când vehiculul este în mișcare.

Audio

- **Egalizator.**
Reglați bașii, sunetele medii și înalte.
- **Balans/Atenuare.**
Reglați balansul difuzoarelor față și spate, stânga și dreapta.
Apăsați butonul din centrul săgeților pentru a echilibra reglajele.
- **Volum/viteză.**
Selectați setarea dorită, opțiunea este evidențiată.
- **Intensitate.**
Optimizați calitatea sistemului audio la volum redus.

- **Radio automat.**
Reglarea sistemului audio la pornire sau recuperarea stării active la ultima rotire a cheii de contact în poziția STOP.
- **Întârziere oprire sistem audio.**
Reglarea setării.
- **Reglarea volumului AUX.**
Reglarea setărilor.

Telefon/Bluetooth®

- **Telefon conectat.**
Începerea conectării Bluetooth® a dispozitivului selectat.
Ștergerea dispozitivului selectat.
Salvarea dispozitivului selectat în favorite.
Reglarea setărilor.
- **Adăugare dispozitiv.**
Adăugarea unui nou dispozitiv periferic.
- **Conectare audio.**
Conectarea dispozitivului numai în modul audio.

Setări sistem radio

- **Anunțuri DAB.**
Activarea sau dezactivarea anunțurilor.
Activarea sau dezactivarea opțiunilor: Alarmă, Anunțuri evenimente, Informații bursiere, Buletin informativ, Informații despre programe, Eveniment special, Informații sportive, Informații despre transporturi publice, Anunț de alarmă, Informații meteo.

Restaurare setări

Restaurarea setărilor implicite ale ecranului, ceasului, sunetului și sistemului radio.

Ștergere date personale

Ștergerea datelor personale, inclusiv a dispozitivelor Bluetooth® și a preconfigurărilor.

Comenzi vocale

Informații – utilizarea sistemului

În locul atingerii ecranului, este posibilă utilizarea vocii pentru a comanda sistemul.

- !** Pentru a asigura recunoașterea comenzilor vocale de către sistem, țineți cont de următoarele sugestii:
- vorbiți pe un ton normal,
 - roștiți întotdeauna comanda după ce auziți un „bip” (semnal sonor),
 - sistemul recunoaște comenzile vocale indiferent de sex, ton și inflexiunea vocii persoanei care le rostește,
 - reduceți la minimum zgomotul în interiorul habitacului,
 - înainte de a rosti comenzile vocale, rugați-i pe ceilalți ocupanți ai vehiculului să păstreze liniștea. Deoarece sistemul recunoaște comenzile vocale indiferent de persoana care le rostește, atunci când mai multe persoane vorbesc în același timp este posibil ca sistemul să recunoască comenzi diferite sau suplimentare față de solicitarea dvs.,
 - pentru o funcționare optimă, este recomandat să închideți geamurile și trapa (în cazul versiunilor/piețelor unde aceasta este disponibilă) pentru a evita orice sursă de perturbații din exterior.

Comenzi la volan



Acest buton activează modul de recunoaștere vocală „Telefon”, care vă permite să efectuați apeluri telefonice, să vizualizați jurnalul apelurilor recente/primate/efectuate, să afișați agenda telefonică etc.



Acest buton activează modul de recunoaștere vocală „Radio/Media”, care permite recepționarea unui post de radio specific sau a unei frecvențe radio AM/FM specifice, redarea unei piese sau a unui album de pe un stick de memorie USB/iPod/CD MP3.

i Utilizarea rapidă a interacțiunii vocale are loc la apăsarea acestor butoane în timpul unui mesaj vocal al sistemului și vă permite să pronunțați direct o comandă vocală.



De exemplu, dacă sistemul este pe cale să pronunțe un mesaj vocal de asistență și dacă se cunoaște comanda care trebuie lansată sistemului, la apăsarea acestor butoane mesajul vocal este întrerupt și puteți pronunța direct comanda vocală dorită (nemaifiind astfel nevoie să ascultați până la capăt mesajul vocal de asistență).

Când sistemul așteaptă o comandă vocală din partea utilizatorului, o apăsare pe aceste butoane încheie sesiunea vocală.

! La fiecare apăsare de buton se emite un „bip” (semnal sonor) și se afișează pe ecran o pagină cu sugestii, care îi solicită utilizatorului să rostească o comandă.

Comenzile vocale globale

i Aceste comenzi vocale pot fi efectuate de pe orice pagină după apăsarea butonului de recunoaștere vocală sau a telefonului situată pe volan, cu condiția să nu fie în desfășurare niciun apel telefonic.

	Nivelul 1	Nivelul 2	Nivelul 3	Comentarii
 	Asistență			Sistem de asistență generală care îi propune utilizatorului anumite comenzi disponibile.
	Anulare			Încheie secvența vocală curentă.
	Repetare			Îi repetă utilizatorului ultimul mesaj vocal pronunțat.
	Tutorial vocal			Îi oferă utilizatorului o descriere detaliată cu privire la utilizarea sistemului de comandă vocală.

Comenzile vocale pentru „telefon”

- I** Dacă un telefon este conectat la sistem, aceste comenzi vocale pot fi lansate în orice pagină principală de pe ecran după apăsarea butonului „Telefon” de pe volan, cu condiția să nu fie în desfășurare niciun apel telefonic. Dacă nu este conectat niciun telefon, un mesaj vocal anunță: „Niciun telefon conectat. Vă rugăm să conectați un telefon și să încercați din nou” și secvența vocală va fi încheiată.

	Nivelul 1	Nivelul 2	Nivelul 3	Comentarii
	Apelare*	Ion Popescu		Formează numărul de telefon al contactului Ion Popescu.
	Apelare*	Ion Popescu	Telefon mobil	Formează numărul de telefon cu eticheta telefon mobil al contactului Ion Popescu.
	Apelează numărul	0123456789		Apelează numărul 0123456789.
	Apelează din nou			Apelează numărul sau contactul asociat ultimului apel efectuat.
	Sună înapoi			Apelează numărul sau contactul asociat ultimului apel primit.
	Lista de apeluri*			Afișează lista completă a ultimelor apeluri: efectuate, pierdute și primite.
	Apeluri efectuate*			Afișează lista apelurilor efectuate.
	Apeluri pierdute*			Afișează lista apelurilor pierdute.

* Această funcție este disponibilă doar dacă telefonul conectat la sistem permite descărcarea agendei telefonice și a apelurilor recente și dacă descărcarea a fost efectuată.

Comenzile vocale pentru „telefon”

i Eticheta „Telefon mobil” poate fi înlocuită cu alte trei etichete disponibile: „Acasă”; „Birou” și „Altul”.

	Nivelul 1	Nivelul 2	Nivelul 3	Comentarii
	Apeluri primite*			Afișează lista apelurilor primite.
	Agendă telefonică*			Afișează agenda telefonului conectat.
	Căutare*	Ion Popescu		Afișează contactul Ion Popescu din agenda telefonică cu toate numerele salvate.
	Căutare*	Ion Popescu	Telefon mobil	Afișează numărul de telefon cu eticheta telefon mobil asociat contactului Ion Popescu.
	Afișare mesaje**			Afișează lista de mesaje text primite pe telefonul conectat.

* Această funcție este disponibilă doar dacă telefonul conectat la sistem permite descărcarea agendei telefonice și a apelurilor recente și dacă descărcarea a fost efectuată.

** Această funcție este disponibilă numai în cazul în care telefonul conectat la sistem permite citirea vocală a mesajelor.

i Dacă telefonul vă permite să înregistrați „Prenumele” (Ion) și „Numele” (Popescu) în două câmpuri separate, dați următoarele comenzi vocale:

- „Apelare”; „Ion”; „Popescu” sau „Apelare”; „Popescu”; „Ion”.
- „Căutare”; „Ion”; „Popescu” sau „Căutare”; „Popescu”; „Ion”.

Comenzile vocale „Radio AM/FM/DAB”

i Aceste comenzi vocale pot fi lansate de pe orice pagină principală după apăsarea butonului de recunoaștere vocală de pe volan, cu condiția să nu fie în desfășurare niciun apel telefonic.

	Nivelul 1	Nivelul 2	Nivelul 3	Comentarii
	Selectează	105,5	FM	Selectează postul de radio cu frecvența 105,5 din banda de frecvență FM.
	Selectează	940	AM	Selectează postul de radio cu frecvența 940 din banda de frecvență AM.
	Selectează*	FIP	FM	Selectează postul de radio FIP.
	Selectează canalul DAB**	Radio NOVA		Selectează semnalul DAB al canalului RADIO NOVA.

* Numele „FIP” se poate înlocui cu oricare alt post de radio FM recepționat de aparatul radio. Nu toate posturile de radio oferă acest serviciu.

** Numele „Radio NOVA” se poate înlocui cu orice alt canal DAB recepționat de aparatul radio. Nu toate canalele DAB oferă acest serviciu.

Comenzile vocale pentru „Media”

■ Aceste comenzi vocale pot fi lansate de pe orice pagină principală după apăsarea butonului de recunoaștere vocală de pe volan, cu condiția să nu fie în desfășurare niciun apel telefonic.

	Nivelul 1	Nivelul 2	Nivelul 3	Comentarii
	Redare piesă	„Titlu 1”		Este redată piesa „Titlu 1”.
	Redare album	„Album 1”		Sunt redate piesele de pe albumul „Album 1”.
	Ascultare artist	„Artist 1”		Sunt redate piesele „Artistului 1”.
	Redare gen muzical	„Jazz”		Sunt redate piesele aparținând genului muzical „Jazz”.
	Redare listă	„Lista de redare 1”		Sunt redate piesele din „Lista de redare 1”.
	Redare podcast	„Radio 1”		Este redat „Podcastul 1”.
	Redare carte audio	„Carte 1”		Este redată cartea audio „Carte 1”.
	Redare piesa cu numărul	„5”		Este redată piesa cu numărul „5”.
	Selectare	„USB”		Suportul media USB este selectat ca sursă audio activă.
	Scanare	„Album”		Este afișată lista cu albumele disponibile.

Comenzile vocale pentru „navigație”

! Aceste comenzi vocale pot fi lansate de pe orice pagină principală după apăsarea butonului de recunoaștere vocală de pe volan, cu condiția să nu fie în desfășurare niciun apel telefonic.

	Nivelul 1	Nivelul 2	Nivelul 3	Comentarii
	Acasă			Este afișat traseul către domiciliu.
	Mod 2D			Trecere în modul 2D.
	Mod 3D			Trecere în modul 3D.
	Ștergere traseu			Traseul afișat este șters.
	Adăugare la favorite			Este afișată pagina cu favorite.
	Repetarea indicației			Este repetat ultimul mesaj vocal pronunțat.

Comenzile vocale pentru „mesaj text”

! Aceste comenzi pot fi lansate de pe orice pagină principală după apăsarea butonului pentru telefon de pe volan, cu condiția să nu fie în desfășurare niciun apel telefonic.

	Nivelul 1	Nivelul 2	Nivelul 3	Comentarii
	Trimitere mesaj text către	0123456789		Inițierea procedurii vocale pentru trimiterea unui mesaj text predefinit prin intermediul sistemului.
	Trimitere mesaj text către	Ion Popescu	Telefon mobil	
	Afișare mesaje text de la	Ion Popescu	Telefon mobil	Este afișată căsuța de mesaje descărcate din telefon.

Comenzi vocale „Apeluri mâini libere”

- Comenzi disponibile în timpul unui apel telefonic.
Aceste comenzi pot fi efectuate de pe orice pagină în timpul unui apel după apăsarea butonului pentru telefon de pe volan.

	Nivelul 1	Nivelul 2	Nivelul 3	Comentarii
	Trimitere către 0123456789			Sunt trimise tonurile de selecție pentru numărul 0123456789.
	Trimitere parolă pentru căsuța vocală			Sunt trimise tonurile de selecție pentru numerele înregistrate în „Parolă căsuța vocală”.
	Activare difuzoare			Transferă apelul pe telefon sau pe sistem
	Activare/Dezactivare microfon			ACTIVEAZĂ/DEZACTIVEAZĂ microfonul sistemului.

Sistem audio



Sistem audio multimedia – Telefon Bluetooth®

Cuprins

Primii pași	1
Comenzi la volan	2
Radio	2
Media	4
Telefon	5
Setări	6
Comenzi vocale	6

i Sistemul este protejat astfel încât să funcționeze numai pe vehiculul dvs.

! Din motive de siguranță, vehiculul trebuie immobilizat înainte ca șoferul să efectueze anumite operații care necesită atenție sporită.
Când motorul este oprit, sistemul audio se poate întrerupe după activarea modului economie de energie, pentru a conserva bateria.

Primii pași



Pornire/oprire, reglarea volumului.

RADIO Selectarea benzilor de frecvență FM și AM.

MEDIA Selectarea sursei USB sau AUX.

PHONE Afișarea listei de telefoane conectate.



Rotire: derularea printr-o listă sau reglarea unui post de radio.
Apăsare: confirmarea opțiunii afișate pe ecran.

INFO Afișarea informațiilor referitoare la postul de radio sau la sursa media în curs de redare.

A-B-C Selectarea posturilor de radio preconfigurate.
FM-A, FM-B, FM-C, AM-A, AM-B, AM-C.

MENU Afișarea meniului și reglarea opțiunilor.

- 1 Butoane radio 1-6:
Selectarea unui post de radio
preconfigurat.
Apăsare lungă: preconfigurarea unui
post de radio.



Redare aleatorie (shuffle)



Redare repetată.



Întreruperea/trecerea sunetului în
pauză.



Căutarea automată a frecvenței
inferioare.

Selectarea piesei USB precedente.
Apăsare continuă: derulare rapidă înapoi.



Căutarea automată a frecvenței
superioare.

Selectarea piesei USB următoare.
Apăsare continuă: derulare rapidă înainte.



Abandonarea operațiunii curente.
Revenirea la nivelul imediat superior
(meniu sau folder).

Comenzi la volan



Activarea/dezactivarea funcției de
pauză a surselor CD, USB/iPod și
Bluetooth®.

Activarea/dezactivarea funcției de
întrerupere a sunetului postului de
radio.

Activarea/dezactivarea microfonului
în cursul unei conversații telefonice.



Basculare în sus sau în jos:
creșterea sau reducerea volumului
pentru anunțuri vocale și surse de
muzică, dispozitivului mâini libere și
citorului de texte.



Activarea recunoașterii vocale.
Întreruperea unui mesaj vocal
pentru a lansa o nouă comandă
vocală.
Întreruperea recunoașterii vocale.



Acceptarea unui apel de intrare.
Acceptarea primirii unui al doilea
apel și punerea în așteptare
a apelului activ.
Activarea recunoașterii vocale
pentru funcția telefon.
Întreruperea unui mesaj vocal
pentru a da o altă comandă vocală.
Întreruperea recunoașterii vocale.



Radio, basculare în sus sau în
jos: selectarea postului următor/
precedent.

Radio, basculare continuă în sus
sau în jos: baleierea frecvențelor
în sus sau în jos până la eliberarea
butonului.

Media, basculare în sus sau în
jos: selectarea piesei următoare/
precedente.

Media, basculare continuă în sus
sau în jos: avans rapid/retur rapid
până la eliberarea butonului.



Refuzarea apelului.
Închiderea apelului în curs.

Radio

Selectarea unui post de radio

i Mediul exterior (dealuri, clădiri, tuneluri,
parcări subterane etc.) poate să blocheze
recepția, inclusiv în modul RDS.
Acest fenomen este normal în propagarea
undelor radio și nu indică sub nicio formă
o defecțiune a aparatului de radio din
vehicul.

RADIO Apăsați butonul „**RADIO**” pentru a selecta banda de frecvență FM sau AM.



Apăsați scurt unul dintre butoane pentru căutarea automată a posturilor de radio în benzile de frecvență superioare/inferioare.



Rotiți rola de comandă pentru căutarea manuală a posturilor de radio în benzile de frecvență superioare/inferioare.



Apăsați pe rola de comandă pentru afișarea listei de posturi de radio locale.

Rotiți rola de comandă pentru a alege un post de radio, apoi apăsați pentru a-l selecta.

Preconfigurarea unui post de radio

RADIO Apăsați butonul „**RADIO**” pentru a selecta banda de frecvență FM sau AM.

A-B-C Apăsați butonul „**A-B-C**” pentru a selecta unul din cele trei seturi de posturi de radio preconfigurate.

1 Țineți apăsat unul dintre butoane pentru a preconfigura postul de radio curent.
Denumirea postului de radio este afișată pe ecran și preconfigurarea este confirmată printr-un semnal sonor.

INFO Apăsați butonul „**INFO**” pentru afișarea informațiilor despre postul de radio ascultat.

RDS

i Dacă este afișat modul RDS, acesta permite recepționare neîntreruptă a postului prin urmărirea frecvenței. Totuși, în unele condiții, este posibil ca un post RDS să nu acopere întreaga țară. Întrucât posturile de radio nu acoperă întregul teritoriu, în momentul în care recepția este necorespunzătoare, se trece la frecvența postului regional.

MENU Apăsați butonul „**MENIU**”.



Selectați „**Regional**”, apoi apăsați pentru a activa sau a dezactiva modul RDS.

Frecvență alternativă (FA)



Selectați „**Frecvență alternativă (FA)**”, apoi apăsați pentru a activa sau dezactiva frecvența.

i Când este activată funcția „**Regional**”, sistemul poate căuta în orice moment cea mai bună frecvență disponibilă.

Ascultarea mesajelor TA

i Funcția TA (Trafic Announcement) acordă prioritate ascultării mesajelor de avertizare TA. Este activă numai dacă se recepționează corect post de radio care emite acest tip de mesaje. Imediat ce se primesc informații despre trafic, redarea media se întrerupe automat pentru a difuza mesajul TA. Redarea media se reia imediat după terminarea mesajului.

MENU Apăsați butonul „**MENIU**”.



Selectați „**Informații trafic (TA)**”, apoi apăsați pentru a activa sau a dezactiva primirea anunțurilor din trafic.

Media

Port USB

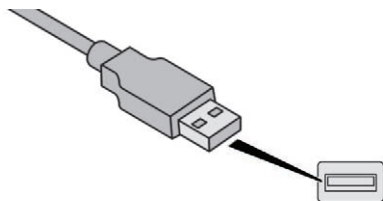

Introduceți memoria USB sau conectați perifericul cu un cablu adecvat (nefurnizat) la portul USB din **compartimentul de depozitare central**, dedicat transferului de date către sistem.

i Pentru a proteja sistemul, nu utilizați multiplicatoare de port USB.

Sistemul își formează liste de redare (în memoria temporară), ceea ce poate dura între câteva secunde și mai multe minute, la prima conectare.

Cu cât sunt mai puține fișiere (altele decât cele cu muzică) și mai puține foldere, cu atât se reduce timpul de așteptare.

Listele de redare sunt actualizate de fiecare dată când este decuplat contactul sau este conectat un stick de memorie USB. Listele sunt memorate: dacă nu se modifică, se încarcă mai repede.

Port USB

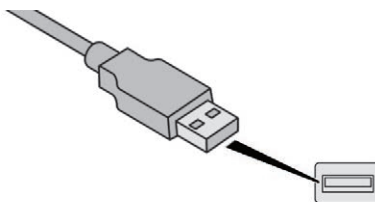

Situat în consola centrală, acest port este utilizat numai pentru alimentarea și încărcarea dispozitivului portabil conectat.

Priză auxiliară (AUX)

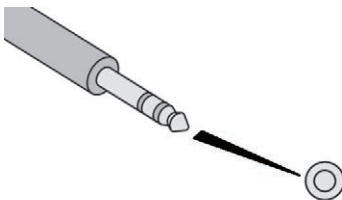

Conectați dispozitivul portabil (player MP3, etc.) la priză jack AUX, cu un cablu audio (nefurnizat).

Reglați întâi volumul echipamentului portabil (la nivel ridicat). Reglați apoi volumul sistemului audio.

Afișarea și gestionarea comenzilor se face de la echipamentul portabil.

Funcțiile dispozitivului conectat la AUX sunt gestionate direct de dispozitiv. Drept urmare, comenzile de pe panoul de comandă și cele de la volan nu pot fi folosite pentru a schimba piesele/folderele/listele de redare, nici pentru a porni/opri/trece în pauză redarea. Nu lăsați cablul dispozitivului portabil conectat la priză AUX atunci când nu îl utilizați, pentru a nu auzi zgomote din difuzoare.

Informații și recomandări

Sistemul este compatibil cu dispozitive de stocare în masă USB, dispozitive BlackBerry® și playere Apple®, prin porturile USB. Cablul adaptor nu este furnizat.

Celelalte periferice nerecunoscute de sistem la conectare trebuie conectate la priză auxiliară cu un cablu Jack (nu este furnizat).

Se recomandă ca denumirea fișierelor să aibă mai puțin de douăzeci de caractere și să excludă caractere speciale (de exemplu: „ ” ? ; ù) pentru a evita orice problemă de redare sau de afișare a fișierelor.

Utilizați doar stickuri de memorie USB cu format FAT32 (File Allocation Table – tabel de alocare a fișierelor).

i Pentru a proteja sistemul, nu utilizați multiplicatoare de port USB.

! Sistemul nu funcționează cu două dispozitive identice conectate simultan (două memorii, două playere Apple®), dar este posibilă conectarea unei memorii USB și a unui player Apple® în același timp.

i Se recomandă să utilizați cabluri USB originale Apple® pentru a garanta o utilizare corespunzătoare.

Conectare playere Apple®

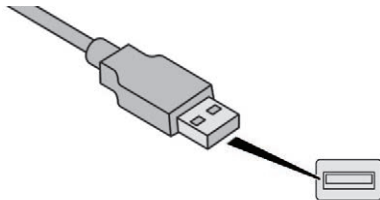

Conectați playerul Apple® la portul USB, utilizând un cablu adecvat (nefurnizat). Redarea începe automat.

Controlul se face prin comenzile sistemului audio.

i Clasificarea disponibilă este cea a echipamentului portabil conectat (artist/album/gen/piese/lista de redare/cărți audio/podcast-uri). Clasificarea implicită este cea după artiști. Pentru a schimba clasificarea utilizată, reveniți la primul nivel al meniului, apoi selectați clasificarea dorită (de exemplu, o listă de redare) și confirmați pentru a coborî în meniu până la piesa dorită.

! Versiunea de software a sistemului audio poate fi incompatibilă cu generația playerului Apple®.

Telefon

Asocierea unui telefon Bluetooth®

! Din motive de siguranță și pentru că necesită o atenție susținută din partea șoferului, operațiile de asociere a unui telefon mobil Bluetooth® cu sistemul „mâini libere” al sistemului audio trebuie realizate cu **vehiculul oprit**.

Activați funcția Bluetooth® a telefonului și asigurați-vă că acesta este „vizibil pentru toți” (configurarea telefonului).

PHONE Apăsați butonul „**Telefon**”. Dacă niciun telefon nu a fost asociat cu sistemul, pe ecran se afișează o pagină specială.



Selectați „**Conectare tel.**” pentru a iniția procedura de asociere și căutați numele sistemului pe telefonul mobil.

Introduceți codul PIN afișat pe ecranul sistemului cu ajutorul tastaturii telefonului sau confirmați PIN-ul afișat pe telefonul mobil.

Pe durata asocierii este afișată o pagină care indică evoluția operației.



Dacă procedura de asociere nu reușește, se recomandă dezactivarea și reactivarea funcției Bluetooth® pe telefon.



După finalizarea cu succes a procedurii de asociere, pe ecran este afișată o pagină cu mesajul „**Conectare reușită**”:
Confirmați pentru a afișa meniurile.



Meniul telefonului permite în special accesul la următoarele funcții: „**Listă de apeluri**”, „**Contacte**”, „**Tastatură digitală**”.

* Dacă telefonul este complet compatibil

Primirea unui apel

Un apel primit este indicat printr-un semnal sonor și prin suprapunerea pe ecran a unui afișaj.



Apăsați acest buton pentru a răspunde la apel.



Sau apăsați acest buton de pe volan pentru a respinge apelul.

Încheierea unui apel



Pentru a refuza un apel, apăsați acest buton de pe volan.

Efectuarea unui apel



Selecționați „**Listă de apeluri**” pentru a avea acces la ultimele apeluri efectuate.



Selecționați „**Contacte**” pentru a afișa contactele și utilizați butonul pentru a parcurge lista.



Pentru a forma un număr, utilizați „**Tastatură numerică**” a sistemului.

Configurare

Setări sistem

MENU Apăsați butonul „**MENIU**”.



Selecționați „**Setări sistem**”, apoi apăsați pentru a afișa lista setărilor și pentru a activa sau a dezactiva opțiunile:

- „**Reinițializarea valorii din setarea inițială**”
- „**Interval de 20 minute până la oprire**”
- „**Limita de volum la pornire**”
- „**Automat**”

Audio

MENU Apăsați butonul „**MENIU**”.



Selecționați „**Audio**” și apoi apăsați pentru a afișa lista setărilor pentru activarea sau dezactivarea opțiunilor:

- „**Înalte**”
- „**Medii**”
- „**Joase**”
- „**Balans**”
- „**Volum adaptat în funcție de viteză**”
- „**Intensitate**”

i Setările audio sunt diferite și independente pentru fiecare sursă audio.

Comenzi vocale

Informații – utilizarea sistemului

i În locul atingerii ecranului, este posibilă utilizarea vocii pentru a comanda sistemul.

- !** Pentru a asigura recunoașterea comenzilor vocale de către sistem, țineți cont de următoarele sugestii:
- vorbiți pe un ton normal,
 - rostiți întotdeauna comanda după ce auziți un „bip” (semnal sonor),
 - sistemul recunoaște comenzile vocale indiferent de sex, ton și inflexiunea vocii persoanei care le rostește,
 - reduceți la minimum zgomotul în interiorul habitacului,
 - înainte de a rosti comenzile vocale, rugați-i pe ceilalți ocupanți ai vehiculului să păstreze liniștea. Deoarece sistemul recunoaște comenzile vocale indiferent de persoana care le rostește, atunci când mai multe persoane vorbesc în același timp este posibil ca sistemul să recunoască comenzi diferite sau suplimentare față de solicitarea dvs.,
 - pentru o funcționare optimă, este recomandat să închideți geamurile și trapa (în cazul versiunilor/piețelor unde aceasta este disponibilă) pentru a evita orice sursă de perturbații din exterior.

Comenzi la volan



Acest buton activează modul de recunoaștere vocală „Telefon”, care vă permite să efectuați apeluri telefonice, să vizualizați jurnalul apelurilor recente/primate/efectuate, să afișați agenda telefonică etc.



Acest buton activează modul de recunoaștere vocală „Radio/Media”, care permite recepționarea unui post de radio specific sau a unei frecvențe radio AM/FM specifice, redarea unei piese sau a unui album de pe un stick de memorie USB/iPod/CD MP3.

i Utilizarea rapidă a interacțiunii vocale are loc la apăsarea acestor butoane în timpul unui mesaj vocal al sistemului și vă permite să pronunțați direct o comandă vocală.



De exemplu, dacă sistemul este pe cale să pronunțe un mesaj vocal de asistență și dacă se cunoaște comanda care trebuie lansată sistemului, la apăsarea acestor butoane mesajul vocal este întrerupt și puteți pronunța direct comanda vocală dorită (nemaifiind astfel nevoie să ascultați până la capăt mesajul vocal de asistență).

Când sistemul așteaptă o comandă vocală din partea utilizatorului, o apăsare pe aceste butoane încheie sesiunea vocală.

! La fiecare apăsare de buton se emite un „bip” (semnal sonor) și se afișează pe ecran o pagină cu sugestii, care îi solicită utilizatorului să rostească o comandă.

Comenzile vocale globale

i Aceste comenzi vocale pot fi efectuate de pe orice pagină după apăsarea butonului de recunoaștere vocală sau a telefonului situată pe volan, cu condiția să nu fie în desfășurare niciun apel telefonic.

	Nivelul 1	Nivelul 2	Nivelul 3	Comentarii
 	Asistență			Sistem de asistență generală care îți propune utilizatorului anumite comenzi disponibile.
	Anulare			Încheie secvența vocală curentă.
	Repetare			Îți repetă utilizatorului ultimul mesaj vocal pronunțat.
	Tutorial vocal			Îți oferă utilizatorului o descriere detaliată cu privire la utilizarea sistemului de comandă vocală.

Comenzile vocale pentru „telefon”

- Dacă un telefon este conectat la sistem, aceste comenzi vocale pot fi lansate în orice pagină principală de pe ecran după apăsarea butonului „Telefon” de pe volan, cu condiția să nu fie în desfășurare niciun apel telefonic.
- Dacă nu este conectat niciun telefon, un mesaj vocal anunță: „Niciun telefon conectat. Vă rugăm să conectați un telefon și să încercați din nou” și secvența vocală va fi încheiată.

	Nivelul 1	Nivelul 2	Nivelul 3	Comentarii
	Apelare*	Ion Popescu		Formează numărul de telefon al contactului Ion Popescu.
	Apelare*	Ion Popescu	Telefon mobil	Formează numărul de telefon cu eticheta telefon mobil al contactului Ion Popescu.
	Apelează numărul	0123456789		Apelează numărul 0123456789.
	Apelează din nou			Apelează numărul sau contactul asociat ultimului apel efectuat.
	Sună înapoi			Apelează numărul sau contactul asociat ultimului apel primit.
	Lista de apeluri*			Afișează lista completă a ultimelor apeluri: efectuate, pierdute și primite.
	Apeluri efectuate*			Afișează lista apelurilor efectuate.
	Apeluri pierdute*			Afișează lista apelurilor pierdute.

* Această funcție este disponibilă doar dacă telefonul conectat la sistem permite descărcarea agendei telefonice și a apelurilor recente și dacă descărcarea a fost efectuată.

Comenzile vocale pentru „telefon”

Eticheta „Telefon mobil” poate fi înlocuită cu alte trei etichete disponibile: „Acasă”; „Birou” și „Altul”.

	Nivelul 1	Nivelul 2	Nivelul 3	Comentarii
	Apeluri primite*			Afișează lista apelurilor primite.
	Agendă telefonică*			Afișează agenda telefonului conectat.
	Căutare*	Ion Popescu		Afișează contactul Ion Popescu din agenda telefonică cu toate numerele salvate.
	Căutare*	Ion Popescu	Telefon mobil	Afișează numărul de telefon cu eticheta telefon mobil asociat contactului Ion Popescu.

* Această funcție este disponibilă doar dacă telefonul conectat la sistem permite descărcarea agendei telefonice și a apelurilor recente și dacă descărcarea a fost efectuată.

■ Dacă telefonul vă permite să înregistrați „Prenumele” (Ion) și „Numele” (Popescu) în două câmpuri separate, dați următoarele comenzi vocale:

- „Apelare”; „Ion”; „Popescu” sau „Apelare”; „Popescu”; „Ion”.
- „Căutare”; „Ion”; „Popescu” sau „Căutare”; „Popescu”; „Ion”.

Comenzi vocale „Radio AM/FM”

i Aceste comenzi vocale pot fi lansate de pe orice pagină principală după apăsarea butonului de recunoaștere vocală de pe volan, cu condiția să nu fie în desfășurare niciun apel telefonic.

	Nivelul 1	Nivelul 2	Nivelul 3	Comentarii
	Selectează	105,5	FM	Selectează postul de radio cu frecvența 105,5 din banda de frecvență FM.
	Selectează	940	AM	Selectează postul de radio cu frecvența 940 din banda de frecvență AM.
	Selectează*	FIP	FM	Selectează postul de radio FIP.

* Numele „FIP” se poate înlocui cu oricare alt post de radio FM recepționat de aparatul radio.
Nu toate posturile de radio oferă acest serviciu.

Comenzile vocale pentru „Media”

! Aceste comenzi vocale pot fi lansate de pe orice pagină principală după apăsarea butonului de recunoaștere vocală de pe volan, cu condiția să nu fie în desfășurare niciun apel telefonic.

	Nivelul 1	Nivelul 2	Nivelul 3	Comentarii
	Redare piesă	„Titlu 1”		Este redată piesa „Titlu 1”.
	Redare album	„Album 1”		Sunt redate piesele de pe albumul „Album 1”.
	Ascultare artist	„Artist 1”		Sunt redate piesele „Artistului 1”.
	Redare gen muzical	„Jazz”		Sunt redate piesele aparținând genului muzical „Jazz”.
	Redare listă	„Lista de redare 1”		Sunt redate piesele din „Lista de redare 1”.
	Redare podcast	„Radio 1”		Este redat „Podcastul 1”.
	Redare carte audio	„Carte 1”		Este redată cartea audio „Carte 1”.
	Redare piesa cu numărul	„5”		Este redată piesa cu numărul „5”.
	Selectare	„USB”		Suportul media USB este selectat ca sursă audio activă.
	Scanare	„Album”		Este afișată lista cu albumele disponibile.

Comenzile vocale pentru „mesaj text”

i Aceste comenzi pot fi lansate de pe orice pagină principală după apăsarea butonului pentru telefon de pe volan, cu condiția să nu fie în desfășurare niciun apel telefonic.

	Nivelul 1	Nivelul 2	Nivelul 3	Comentarii
	Trimitere mesaj text către	0123456789		Inițierea procedurii vocale pentru trimiterea unui mesaj text predefinit prin intermediul sistemului.
	Trimitere mesaj text către	Ion Popescu	Telefon mobil	
	Afișare mesaje text de la	Ion Popescu	Telefon mobil	Este afișată căsuța de mesaje descărcate din telefon.

Comenzi vocale „Apeluri mâini libere”

- Comenzi disponibile în timpul unui apel telefonic.
Aceste comenzi pot fi efectuate de pe orice pagină în timpul unui apel după apăsarea butonului pentru telefon de pe volan.

	Nivelul 1	Nivelul 2	Nivelul 3	Comentarii
	Trimitere către 0123456789			Sunt trimise tonurile de selecție pentru numărul 0123456789.
	Trimitere parolă pentru căsuța vocală			Sunt trimise tonurile de selecție pentru numerele înregistrate în „Parolă căsuța vocală”.
	Activare difuzoare			Transferă apelul pe telefon sau pe sistem
	Activare/Dezactivare microfon			ACTIVEAZĂ/DEZACTIVEAZĂ microfonul sistemului.

A

ABS	68-69
Accesorii	67
Aționare geamuri	36
Aționări electrice geamuri	36
AdBlue®	132-133
Aducere la zero indicator de întreținere	18-19
Aer condiționat additional	46-47
Aer condiționat automat	44, 50
Aer condiționat manual	43, 50
Afișaj pe tabloul de bord	7, 92
AFU	68-69
Airbaguri	78
Airbaguri cortină	76
Airbaguri frontale	75-76, 79
Airbaguri laterale	76
Alarmă	35
Alimentare rezervor de carburant	116, 118
Amenajări fata	52-56
Amenajări interioare	52-56
Antiblocare roți (ABS)	12, 68-69
Antidemaraj electronic	89
Antipatinare roți (ASR)	68-70
Asistență la coborâre	71-72
Asistență la frânarea de urgență	68-69
Asistență la pornirea în rampă	95
ASR	68-69
Autonomie AdBlue	21
Avertizare de depășire involutară marcaj rutier (AFIL)	106-107

B

Baterie	91, 129, 153
Becuri (înlocuire)	143-144
Becuri (înlocuire, reper)	144
BlueHDI	21, 132
Bluetooth (kit mâini libere)	5
Bluetooth (telefon)	5
Brichetă	58

C

Cablu audio	4
Cablu Jack	4
Calculator de bord	28
Capac de protecție bușon de carburant	116
Capacitate rezervor carburant	20, 116
Capotă motor	125
Caracteristici tehnice	158
Carburant	118
Carburant (rezervor)	116
CDS	68-69
Centuri de siguranță	72-74
Centuri de siguranță spate	73
Citiitor USB	4
Claxon	68
Climatizare	46-47
Comandă de încălzire scaune	38
Comandă lumini	15, 61
Comandă sistem audio de la volan	2
Comandă ștergător geam	65
Comenzi vocale	6-14
Compartimente de depozitare	52-55
Compartiment motor	126
Completare AdBlue®	132
Conectare Jack	4
Conector USB	4
Configurare vehicul	22, 27
Consolă centrală	4
Consolă scurtă	52-54, 56
Contor	7
Controale	129-131
Control dinamic al stabilității (CDS)	68-69
Control dinamic al stabilității (ESP)	69
Control Inteligent al Tracțiunii	71
Cotieră față	38
Cric	4
Cutie de viteze manuală	92, 94, 130

D

Deplasări în străinătate	61
Deschidere capotă motor	125
Detectare pneu dezumflat	110-111
Detectare pneu dezumflat (detectare)	110-111
Dimensiuni	162
Discuri de frână	129-131
Dispozitiv de remorcă	88-89
Dispozitiv de remorcă cu sferă demontabilă	120-123

E

ESP/ASR	69
---------------	----

F

Filtru de aer	129
Filtru de motorină	126, 131
Filtru de particule	129-130
Filtru de ulei	129
Filtru habitaclu	129
Frana de staționare	11, 91-92, 129-131
Frâne	131

I

Încălzire adițională.....	46-47
Indicator de întreținere.....	18-19
Indicator de nivel ulei motor.....	18-19
Indicator de schimbare treaptă.....	17
Indicator de temperatură lichid de răcire.....	20
Indicator nivel carburant.....	20, 116
Informații trafic (TA).....	3
Înlocuirea unui bec.....	143-144
Înlocuire becuri.....	143-144
Înlocuire filtru ulei.....	129
Instrumente.....	137-142

Î

Încălzire.....	43
Înlocuire filtru de aer.....	129
Înlocuire filtru habitacul.....	129

K

Kit mâini libere.....	5
-----------------------	---

L

Lanțuri pentru zăpadă.....	119
Lichid de direcție asistată.....	126-128
Lichid de frână.....	126-128
Lichid de răcire.....	126-128
Lichid de spălare geamuri.....	126-128

Limitator de viteză.....	99-100
Lombar.....	37
Lumini avarie.....	68
Lumini de avarie.....	68
Lumini de ceață spate.....	61
Lumini de drum.....	16, 61
Lumini de întâlnire.....	61
Lumini de zi.....	61
Lumini de zi cu LED-uri.....	62
Lumini poziție.....	61
Lumini semnalizatoare de direcție.....	15, 61
Luminozitate.....	8

M

Martor de centuri de siguranță.....	72-73
Martori de avertizare.....	9
Martori de funcționare.....	9
Martori luminoși.....	8-9
Mase.....	157
Meniu.....	22
Motor Diesel.....	118, 126, 158
Motorizări.....	157-158

N

Neutralizare airbag pasager.....	75, 78-79
Nivel lichid de răcire.....	20
Nivel minim carburant.....	20, 116
Niveluri.....	126-128
Niveluri și verificări.....	126

O

Oprire vehicul.....	87
---------------------	----

P

Parametrare echipamente.....	22, 27
Plăcuțe de frână.....	129-131
Plafonieră față.....	52-54, 56
Plafonieră spate.....	58
Plafoniere.....	58
Planșă de bord.....	4
Pornirea unui motor Diesel.....	118
Pornirea vehiculului.....	87
Portiere față.....	33
Post de conducere.....	4
Post de radio.....	2-3
Pretensionare pirotehnică (centuri de siguranță).....	74
Priză auxiliară.....	4
Prize auxiliare.....	52-55
Program de stabilitate electronică (ESC).....	68-69
Proiectoare anticeață față.....	61
Protecție copii.....	75, 77, 79

R

Radio.....	2-3
Recomandări de conducere	87-89
Recunoaștere limită de viteză	96-98
REF	68-69
Regenerare filtru de particule.....	129-130
Reglarea volanului	41
Reglare pe înălțime centuri siguranță	72-73
Reglare unghi spătar	37
Regulator de viteză	101-105
Remorcă.....	88-89
Reostat de iluminat	8
Repartitor electronic de frânare (REF).....	68-69
Retrovizoare exterioare	42
Revizii.....	18-19
Rezervor de carburant.....	116
Roată de rezervă	137-142

S

Sarcini remorcabile.....	157
Scaune încălzite	38
Scaune pentru copii.....	74, 77, 85
SCR (Reducție Catalitică Selectivă).....	132
Semnalizare din faruri.....	61
Setarea datei.....	28
Setare oră	28
Sferă demontabilă fără scule.....	120-123
Siguranță copii	75, 77, 79
Sistem audio	1
Ștergător de geam	65
Ștergere automată a geamurilor.....	65
Stop & Start.....	17, 51-52, 66, 73, 93-95, 125, 129, 155

T

Tabele cu motorizări	158
Tabelă pentru scris	52-54
Tablouri de bord	7
Telecomandă	30, 89
Telefon.....	5-6
Temperatura lichidului de răcire	20
Tetiere față	37
Tipuri de becuri	144
Torpedo	52-55
Tuometru.....	7

U

Ulei motor.....	126-128
UREA	132
USB	4
Utilaj de bord.....	137-142

V

Ventilație	43, 50
Verificare niveluri	126-128
Verificări curente.....	129, 131

Automobiles CITROËN declară, prin aplicarea dispozițiilor reglementării europene (Directiva 2000/53) referitoare la vehiculele scoase din uz, că a atins obiectivele fixate de aceasta și că la fabricarea produselor pe care le comercializează sunt utilizate materiale reciclate.

Reproducerea sau traducerea acestui document, chiar și parțială, este interzisă fără autorizarea scrisă din partea companiei Automobiles CITROËN.

Conduent
4Dconcept
Xerox

Tipărit în UE
Roumain

7-17

Automobiles CITROËN

Siège social : 7, rue Henri Sainte-Claire Déville - 92500 RUEIL-MALMAISON

www.citroen.com

Société anonyme au capital de 159 000 000 € - R.C.S.NANTERRE : 642 050 199



