

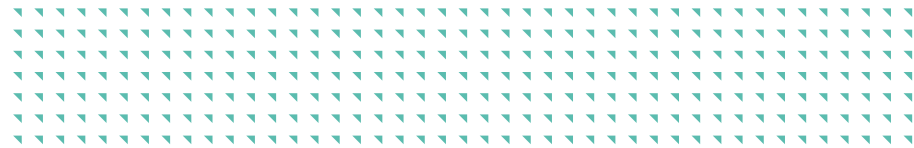

# CITROËN C4



GHID DE UTILIZARE

CRĂATIVE TECHNOLOGIE

# Accesarea Ghidului complet online



**Ghidul de utilizare** este disponibil pe site-ul web CITROËN, în secțiunea „MyCitroën” sau la adresa următoare:

<http://service.citroen.com/ddb/>

Selecțiați:

- limba,
- vehiculul, tipul de caroserie,
- ediția manualului corespunzătoare datei primei înmatriculări a vehiculului.



Acces direct la **Ghidul de utilizare**.



Această pictogramă indică cele mai recente informații disponibile.

# Bine ați venit

Vă mulțumim că ați ales Citroën C4.

În aceste documente sunt prezentate informațiile și recomandările de care aveți nevoie pentru a putea explora vehiculul în deplină siguranță.

Vehiculul este dotat cu unele dintre echipamentele descrise în acest document, în funcție de nivelul de echipare, de versiunea și de caracteristicile din țara în care se comercializează.





Descrierile și imaginile au rol pur orientativ.

Automobilele CITROËN își rezervă dreptul de a modifica specificațiile tehnice, echipamentele și accesoriile fără a avea obligația de a actualiza această ediție a ghidului de utilizare.

Dacă înstrăinați vehiculul, predați și **Manualul complet** noului proprietar.

În acest document veți găsi toate instrucțiunile și recomandările privind utilizarea, care vă vor permite să vă bucurați pe deplin de vehiculul dvs. Vă recomandăm cu insistență să vă familiarizați cu acesta și cu documentul carnet de întreținere și garanții care conține informații despre garanții, service și intervenții rutiere asociate vehiculului.

## Legendă

-  Avertizare de siguranță
-  Informații suplimentare
-  Contribuie la protecția mediului
-  Vehicul cu volanul în partea stângă
-  Vehicul cu volanul în partea dreaptă

<b>Vedere de ansamblu</b>	<b>1</b>	<b>Acces</b>	<b>2</b>	<b>Iluminat și vizibilitate</b>	<b>4</b>
		Cheie cu telecomandă	49	Comenzi de iluminare	97
		Acces și pornire fără cheie	52	Lumini semnalizatoare de direcție	99
		Alarmă	59	Reglarea proiectoarelor	102
		Uși	61	Iluminat direcțional	103
		Portbagaj	62	Maneta de comandă a ștergătoarelor	105
		Comenzi ale geamurilor	64		
<b>Conducere Eco</b>	<b>7</b>				
		<b>Ușurința în utilizare și confort</b>	<b>3</b>	<b>Siguranță</b>	<b>5</b>
<b>Instrumente de bord</b>	<b>1</b>	Scaune față	66	Lumini de avarie	109
Tablouri de bord	9	Scaune spate	71	Claxon	109
Tuometru	11	Reglarea volanului	73	Urgență sau asistență	109
Lămpi indicatoare și martori de avertizare	13	Retrovizoare	73	Program de stabilitate electronică (ESC)	111
Indicatoare	30	Climatizare manuală	75	Centuri de siguranță	114
Ecran monocrom A	37	Aer condiționat automat cu două zone	77	Airbaguri	117
Ecran monocrom C	39	Dezaburire/degivrare față	81	Scaune pentru copii	121
Ecran tactil	41	Dezaburire/degivrare lunetă	82	Dezactivare airbag frontal de pasager	123
Calculator de bord	43	Amenajări față	83	Scaune ISOFIX pentru copii	128
Reglarea datei și a orei	47	Plafoniere	85	Sistem manual de siguranță pentru copii	133
		Iluminat interior de ambianță	86	Sistem electric de siguranță pentru copii	133
		Console centrale	87		
		Cotieră din față	88		
		Amenajări spate	91		
		Amenajări ale portbagajului	91		
		Pavilion panoramic	94		
		Panou de mascare bagaje (versiune comercială)	95		

<b>6</b>	<b>7</b>	<b>9</b>
Conducere	Informații practice	Caracteristici tehnice
Recomandări de conducere	Carburant	Caracteristici motorizări și sarcini
Pornirea/oprirea motorului cu cheia	Selector de carburant (Diesel)	remorcabile
Pornirea/oprirea motorului cu Acces și	Compatibilitatea carburanților	Motorizări benzină
pornire fără cheie	Lanțuri pentru zăpadă	Motorizări Diesel
Frână de staționare manuală	Ecran de protecție pentru temperaturi	Dimensiuni
Frână de staționare electrică	scăzute	Marcajele de identificare
Cutie de viteze manuală	Dispozitiv de remorcare	
Cutie de viteze automată	Dispozitiv de remorcare cu sferă	
Indicator de schimbare a treptei	demontabilă	
Stop & Start	Modul economie de energie	
Asistență la pornirea în rampă	Echipament audio montat din uzină	
Memorarea vitezelor	Înlocuirea unei lamele de ștergător	
Limitator de viteză	Montarea barelor de acoperiș	
Regulator de viteză	Capotă	
Avertizare de părăsire involuntară	Motorizări	
a benzii de rulare	Verificare niveluri	
Supravegherea unghiurilor moarte	Verificări	
Senzori de parcare	AdBlue® (Motoare BlueHDi)	
Detectarea pneului dezumflat		
	<b>8</b>	
	În caz de pană	
	Kit de depanare provizorie pneu	
	Roată de rezervă	
	Înlocuirea unui bec	
	Înlocuirea unei siguranțe	
	Baterie 12 V	
	Remorcarea vehiculului	
	Pană de carburant (Diesel)	
		<b>9</b>
		Echipament audio și telematică
		CITROËN Connect Nav
		CITROËN Connect Radio
		Sistem audio Bluetooth
		Index alfabetic

## Instrumente și comenzi

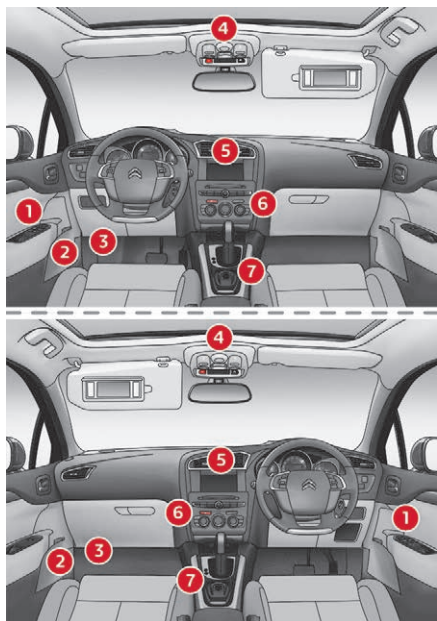

1

Retrovizoarele exterioare  
Sistem de supraveghere a unghiului mort  
Comenzi ale geamurilor

2

Deschiderea capotei motorului

3

Siguranțe în planșa de bord

4

Plafoniere  
Oglindă retrovizoare interioară  
Iluminat de ambianță  
Transperant obturator (pavilion panoramic)

5

Ecran monocrom A  
Ecran monocrom C  
Ecran tactil  
Setarea datei și orei

6

Climatizare manuală  
Climatizare automată  
Dezaburire/Degivrare față  
Dezaburire/degivrare lunetă

7

Cutie de viteze manuală  
Cutie de viteze automată  
Frână de staționare  
Asistență la pornirea în rampă  
Stop & Start

## Volan cu comenzi integrate

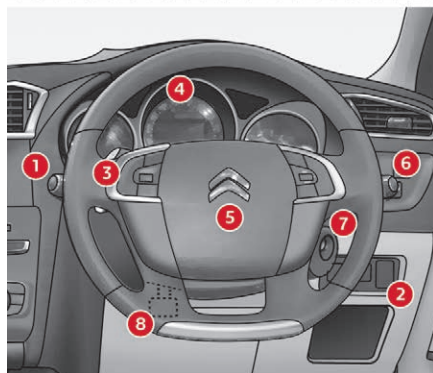
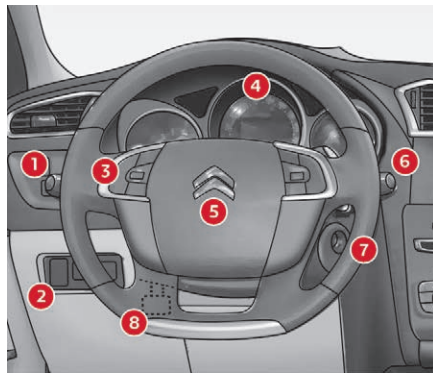

<b>1</b>	Comenzi de iluminare Lumini semnalizatoare de direcție
<b>2</b>	Reglare faruri pe verticală
<b>3</b>	Limitator de viteză Regulator de viteză Memorarea vitezelor
<b>4</b>	Tablouri de bord Lămpi indicatoare și martori de avertizare Indicatori Contoare de kilometri
<b>5</b>	Avertizare sonoră pentru a atrage atenția celorlalți participanți la trafic asupra unui pericol iminent.
<b>6</b>	Maneta de comandă a ștergătoarelor Calculator de bord
<b>7</b>	Pornirea/oprirea motorului
<b>8</b>	Reglarea volanului

## Panoul central de comenzi



<b>1</b>	Lumini de avarie
<b>2</b>	Blocarea centralizată a deschiderilor
<b>3</b>	Black panel (afișaj nocturn de confort)

## Bareta laterală de comenzi

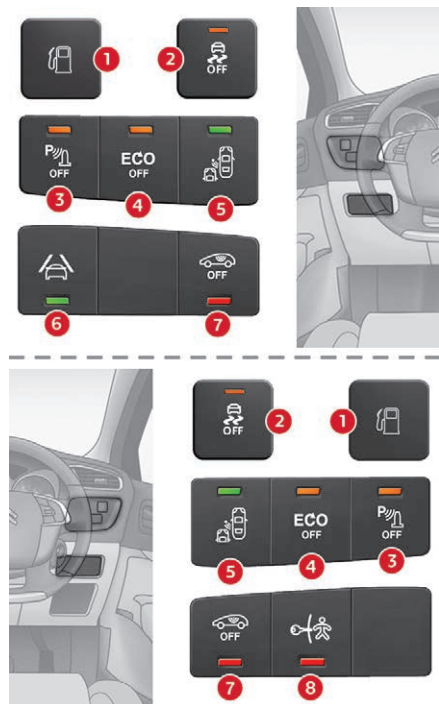

<b>1</b>
Deschiderea clapetei bușonului de rezervor carburant
<b>2</b>
Sistem CDS/ASR
<b>3</b>
Senzori de parcare
<b>4</b>
Stop & Start
<b>5</b>
Supravegherea unghiurilor moarte
<b>6</b>
Avertisment la depășirea involuntară a marcăjelor rutiere (în funcție de țara de comercializare)
<b>7</b>
Monitorizare alarmă volumetrică
<b>8</b>
Sistem de siguranță pentru copii (în funcție de țara de comercializare)

## Conducere Eco

Conducerea Eco este un ansamblu de practici de rutină ce permit automobilistului să optimizeze consumul de carburant și emisiile de CO<sub>2</sub>.

### Optimizați utilizarea cutiei de viteze

Cutie de viteze manuală: porniți ușor și cuplați imediat treapta de viteze superioară. În timpul accelerării, schimbați devreme în treapta superioară.

Cutie de viteze automată: utilizați cu precădere modul automat, fără a apăsa puternic sau brusc pedala de accelerație.

Indicatorul de eficiență a treptelor de viteză vă invită să cuplați treapta de viteză adecvată: imediat ce este afișată o indicație pe tabloul de bord, urmați-o. Pentru vehiculele echipate cu o cutie de viteze automată, acest indicator nu apare decât în modul manual.

### Adoptați un stil de conducere flexibil

Respectați distanțele de siguranță între vehicule, utilizați frâna de motor în locul pedalei de frână, apăsați progresiv pedala de accelerație. Aceste practici de conducere contribuie la reducerea consumului de carburant, a emisiilor de CO<sub>2</sub>, dar și la atenuarea zgomotului de fond produs de circulație. În condiții de circulație fluidă, dacă aveți regulator de viteză, utilizați-l începând de la 40 km/h.

### Controlați utilizarea echipamentelor electrice

Înainte de a porni, dacă habitaclul este supraîncălzit, aerisiți-l: coborați geamurile și porniți ventilația, înainte de a utiliza aerul condiționat.

De la 50 km/h în sus, ridicați geamurile și lăsați aeratoarele deschise.

Utilizați echipamentele care permit limitarea temperaturii în habitaclu (trapă de pavilion, storuri etc.).

Dacă nu este cu reglare automată, opriți aerul condiționat imediat ce se atinge temperatura dorită.

Opriți comenzile de degivrare și dezaburire, dacă acestea nu sunt gestionate automat. Opriți cât mai repede comanda de încălzire a scaunului.

Nu rulați cu proiectoarele de ceață și cu farurile aprinse când condițiile de vizibilitate sunt suficiente.

Nu țineți motorul în funcțiune înainte de a porni, mai ales în timpul iernii; vehiculul se încălzește mult mai repede în mers.

Ca pasager, dacă evitați utilizarea simultană a mai multor suporturi multimedia (film, muzică, jocuri video etc.), contribuiți la limitarea consumului de energie electrică, ceea ce înseamnă economie de carburant. Debransați dispozitivele portabile înainte de a părăsi vehiculul.

## Limitați cauzele supraconsumului

Repartizați greutatea în vehicul; plasați bagajele mai grele din portbagaj cât mai aproape de scaunele din spate.

Limitați încărcarea vehiculului și minimizați rezistența aerodinamică (bare de pavilion, galerie de acoperiș, suport de biciclete, remorcă etc.). Utilizați un portbagaj de pavilion închis.

Îndepărtați barele de pavilion și barele transversale după utilizare.

La sfârșitul iernii schimbați pneurile de iarnă cu cele de vară.

## Respectați recomandările de întreținere

Verificați regulat și la rece presiunea din pneuri, având ca referință eticheta de pe rama portierei șoferului.

Efectuați această verificare cu precădere:

- înaintea unui drum lung,
- la fiecare schimbare de anotimp,
- după o staționare prelungită.

Nu uitați roata de rezervă și pneurile remorcii sau rulotei.

Efectuați regulat întreținerea vehiculului (schimb ulei, filtru de ulei, filtru de aer, filtru habitaclu etc.) și respectați calendarul acestor operații prevăzute în planul de întreținere al constructorului.

În cazul motoarelor diesel BlueHDi, dacă sistemul SCR se defectează, vehiculul devine poluant. Mergeți de urgență la un dealer CITROËN sau la un service autorizat pentru a readuce emisiile de oxid de azot la un nivel conform cu standardul.

În timpul alimentării cu carburant, nu insistați după a 3-a oprire a pompei, pentru a evita revărsarea carburantului.

La volanul noului vehiculul, numai după parcurgerea primilor 3.000 kilometri veți constata o regularizare a consumului mediu de carburant.

## Tablou de bord tip 1



### Cadrane și afișaje

1. Tuometru (x 1.000 rpm).
2. Indicator de schimbare a treptei de viteză, sau poziția selectorului de viteză și treapta cuplată în cutia de viteze automată.
3. Valori de referință ale regulatorului sau limitatorului de viteză.
4. Vitezometru digital (km/h sau mile/oră).
5. Indicator de nivel ulei motor.

6. Indicator de întreținere (km sau mile) apoi, Totalizator kilometric  
Aceste două funcții se afișează succesiv la cuplarea contactului.  
Indicator de nivel reostat de iluminat (în momentul reglării).
7. Contor de kilometri zilnic (km sau mile).
8. Indicator de nivel carburant și martor de nivel minim asociat.
9. Autonomie (km sau mile) legată de carburant sau de aditivul AdBlue și de sistemul SCR.

### Taste de comandă

- A.** Reostat pentru iluminat (disponibil în mod de noapte).
  - B.** Readucere la zero indicator de întreținere sau contor de kilometri zilnic.
- A și B.** Setare oră și selectare unități.

## Tablou de bord tip 2



### Cadrane și afișaje

1. Tuometru (x 1.000 rpm).
2. Indicator de schimbare a treptei de viteză, sau poziția selectorului de viteză și treapta cuplată în cutia de viteze automată.
3. Valori de referință ale regulatorului sau limitatorului de viteză.
4. Vitezometru digital (km/h sau mile/oră).
5. Indicator de nivel ulei motor.

6. Indicator de întreținere (km sau mile) apoi, Totalizator kilometric  
Aceste două funcții se afișează succesiv la cuplarea contactului.  
Indicator de nivel reostat de iluminat (în momentul reglării).
7. Contor de kilometri zilnic (km sau mile).
8. Indicator de nivel carburant și martor de nivel minim asociat.
9. Autonomie (km sau mile) legată de carburant sau de aditivul AdBlue și de sistemul SCR.

### Taste de comandă

- A. Reostat pentru iluminat (disponibil în mod de noapte).
- B. Readucere la zero indicator de întreținere sau contor de kilometri zilnic.

## Tablou de bord color personalizabil



## Cadranne și afișaje

1. Turometru (x 1.000 rpm).
2. Indicator de schimbare a treptei de viteză, sau poziția selectorului de viteză și treapta cuplată în cutia de viteze automată.
3. Vitezometru analogic (km/h sau mph).
4. Valori de referință ale regulatorului sau limitatorului de viteză.
5. Vitezometru digital (km/h sau mile/oră).
6. Indicator de nivel ulei motor.
7. Indicator de întreținere (km sau mile) apoi, Totalizator kilometric
8. Aceste două funcții se afișează succesiv la cuplarea contactului. Indicator de nivel reostat de iluminat (în momentul reglării).
9. Contor de kilometri zilnic (km sau mile).
10. Indicator de nivel carburant și martor de nivel minim asociat.
10. Autonomie (km sau mile) legată de carburant sau de aditivul AdBlue și de sistemul SCR.

## Taste de comandă

- A. „CULOARE cadran de bord”: personalizarea culorii de fond a cadranelor.
- B. „CULOARE afișaj”: personalizarea culorii de fond a afișajelor.
- C. Reostat pentru iluminat (disponibil în mod de noapte).
- D. Readucere la zero indicator de întreținere sau contor de kilometri zilnic.

## Turometru



La apropierea de regimul maxim de funcționare a motorului, segmentele luminoase se aprind intermitent, pentru a indica necesitatea cuplării treptei de viteză superioare.

**i** La cuplarea și la decuplarea contactului, acul vitezometrului și segmentele turometrului și indicatorului de nivel carburant efectuează o cursă completă și revin la 0.

## Personalizarea culorilor tabloului de bord



Puteți schimba culoarea cadranelor tabloului de bord, independent de culorile afișajelor. Exista cinci variante de culoare, de la alb la albastru.

- ☞ Apăsați butonul corespunzător de câte ori este necesar, până când obțineți culoarea dorită.
  - A.** Pentru cadrane.
  - B.** Pentru afișaje.

## Martori luminoși

Indicatoare vizuale care informează șoferul de punerea în funcțiune, de oprirea (indicator luminos de pornire/oprire) sau de defectarea (martor de avertizare) unui sistem.

## La cuplarea contactului

Unii martori de avertizare se aprind pe tabloul de bord, timp de câteva secunde, la cuplarea contactului vehiculului.

Imediat după pornirea motorului, acești martori de avertizare trebuie să se stingă.

Dacă martorii rămân aprinși, înainte de a porni la drum, consultați informațiile despre martorul de avertizare în cauză.

## Avertizări asociate

Aprinderea unor martori poate fi însoțită de un semnal sonor și de un mesaj.

Există două tipuri de lumini pentru martorii de avertizare – continue (fixe) sau intermitente.

**!** Unii martori pot prezenta ambele tipuri: continuu sau intermitent. Numai corelarea dintre tipul de iluminare și starea de funcționare a vehiculului permite decizia dacă situația este normală sau dacă a apărut o anomalie. În caz de anomalie, aprinderea martorului poate fi acompaniată de un semnal sonor și/sau de un mesaj.

## Martori de avertizare

Atunci când motorul este pornit sau vehiculul este în mișcare, aprinderea unuia dintre următorii martori indică apariția unei anomalii ce necesită intervenția șoferului.

Orice anomalie care determină aprinderea unui martor de avertizare necesită un diagnostic suplimentar, cu ajutorul mesajului asociat.

Dacă întâmpinați probleme, contactați un dealer CITROËN sau un service autorizat.



## Martori de funcționare

Aprinderea unuia dintre următorii martori de avertizare confirmă faptul că sistemul respectiv este pornit.

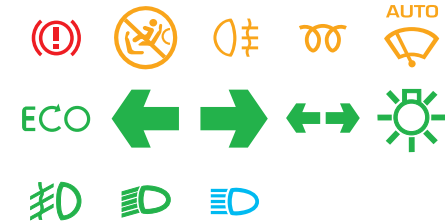





## Indicatoare de dezactivare



Dacă se aprinde acest indicator, acest lucru confirmă oprirea voluntară a sistemului corespunzător.





Aprinderea martorului poate fi însoțită de un semnal sonor și de afișarea unui mesaj.







Martor de funcționare	Stare	Cauză	Acțiuni/observații	
	<b>STOP</b>	Continuu, singur sau asociat cu un alt martor de avertizare, însoțit de un semnal sonor și de un mesaj pe ecran.	Aprinderea matorului este asociată cu o defecțiune gravă de frânare, de asistare a direcției, de circuit de ulei motor sau de circuit de răcire.	Oprii cât mai repede, în condiții de siguranță: motorul se poate opri în timpul mersului. Oprii, decuplați contactul și apelați la un dealer CITROËN sau la un service autorizat.
	<b>Temperatura maximă a lichidului de răcire</b>	Lumină roșie continuă.	Temperatura din circuitul de răcire este prea ridicată.	Oprii vehiculul cât mai repede, în condiții de siguranță. Așteptați răcirea motorului pentru a completa nivelul, dacă este necesar. Dacă problema persistă, contactați un dealer CITROËN sau un Service autorizat.
	<b>Presiune ulei motor</b>	Continuu.	Circuitul de ungere al motorului este defect.	Trebuie să opriți în condiții de siguranță imediat ce puteți face acest lucru. Oprii vehiculul, decuplați contactul și consultați un dealer CITROËN sau un Service autorizat.
	<b>Afișaj martori de necuplare/decuplare a centurii*</b>	Continuu, apoi intermitent, însoțit de un semnal sonor de intensitate crescătoare.	Conducătorul sau pasagerul din față nu și-a cuplat centura sau a decuplat-o. Cel puțin unul dintre pasagerii din spate și-a decuplat centura.	Trageți centura și introduceți catarama în dispozitivul de cuplare. Acest martor repetă informația dată de martorii de pe consola pavilionului.
	<b>Încărcarea bateriei</b>	Continuu.	Circuitul de încărcare a bateriei este defect (borne murdare sau slăbite, cureaua alternatorului slăbită sau ruptă...).	Martorul trebuie să se stingă la pornirea motorului. Dacă nu se stinge, apelați la un dealer CITROËN sau la un Service autorizat.





\* În funcție de țara de comercializare.

Martor de funcționare	Stare	Cauză	Acțiuni/observații
	<p><b>Ușă(i) deschisă(e)</b></p> <p>Continuu, asociat cu un mesaj ce localizează deschiderea, dacă viteza este mai mică de 10 km/h.</p> <p>Continuu, asociat cu un mesaj ce localizează deschiderea și completat de un semnal sonor, dacă viteza este mai mare de 10 km/h.</p>	<p>O ușă sau portbagajul a rămas deschis(ă).</p>	<p>Închideți ușa sau portbagajul.</p>
	<p><b>Frână de staționare</b></p>	<p>Continuu.</p>	<p>Frâna de staționare este acționată sau eliberată incomplet.</p> <p>Eliberați frâna de staționare pentru a stinge martorul, ținând piciorul pe pedala de frână. Respectați recomandările de siguranță. Pentru mai multe informații despre frâna de staționare manuală sau electrică, consultați rubrica corespunzătoare.</p>



Martor de funcționare		Stare	Cauză	Acțiuni/observații
 + <b>STOP</b>	<b>Frâne</b>	Continuu, asociat cu martorul STOP.	Nivelul de lichid de frână a scăzut semnificativ.	Trebuie să vă opriți imediat ce puteți face acest lucru în siguranță. Completați nivelul cu lichid de frână recomandat de CITROËN. Dacă problema persistă, apălați la un dealer CITROËN sau la un service autorizat pentru a verifica sistemul.
		Continuu, asociat cu martorul de anomalie a frânei electrice de staționare, dacă aceasta este eliberată.	Sistemul de frânare este defect.	Trebuie să vă opriți imediat ce puteți face acest lucru în siguranță. Parcați, decuplați contactul și consultați un dealer CITROËN sau un service autorizat.
 + <b>STOP</b> + 		Continuu, asociat cu martorii STOP și ABS.	Repartitorul electronic de frânare (REF) este defect.	Trebuie să vă opriți imediat ce puteți face acest lucru în siguranță. Apelați la un dealer CITROËN sau la un service autorizat pentru a efectua o verificare.
	<b>Frână de staționare electrică</b>	Intermitent.	Frâna electrică de staționare nu este acționată automat. Acționarea/eliberarea este defectuoasă.	Oprirea vehiculului este imperativă în condiții de siguranță. Opriti pe un teren plan, orizontal, cuplați o treaptă de viteză (la o cutie automată, aduceți maneta de viteze în poziția P), decuplați contactul și consultați un dealer CITROËN sau un service autorizat.

Martor de funcționare		Stare	Cauză	Ațiuni/observații
SERVICE	Service	Aprindere temporară, însoțită de un mesaj.	S-au detectat una sau mai multe defecțiuni minore, fără un martor de avertizare specific.	Identificați cauza anomaliei cu ajutorul mesajului ce este afișat pe ecran. Puteți soluționa dumneavoastră anumite probleme, de exemplu: o ușă deschisă sau descărcarea bateriei telecomenzii. Pentru alte probleme, cum ar fi defectarea sistemului de detectare pneuri dezumflate, contactați un dealer CITROËN sau un service autorizat.
		Continuu, însoțit de un mesaj.	Apariția unor defecțiuni majore care nu au un martor specific.	Identificați cauza anomaliei cu ajutorul mesajului care este afișat pe ecran și consultați imperativ un dealer CITROËN sau un service autorizat.
		Continuu, cu afișarea cheii de întreținere, la început cu intermitență, apoi continuu.	Termenul de revizie a fost depășit.	Numai pentru versiunile Diesel BlueHDi. Revizia vehiculului trebuie efectuată cât mai curând.
	Sistem de autodiagnosticare motor	Continuu.	Sistemul antipoluare este defect.	Martorul trebuie să se stingă la pornirea motorului. Dacă nu se stinge, consultați un dealer CITROËN sau un Service autorizat în cel mai scurt timp.
		Intermitent.	Sistemul de control al motorului este defect.	Există riscul de distrugere a catalizatorului. Pentru verificare, apelați la un dealer CITROËN sau la un Service autorizat.



Martor de funcționare	Stare	Cauză	Acțiuni/observații
 <b>Nivel minim de carburant</b>	Continuu, însoțit de un semnal sonor și de un mesaj.	La prima aprindere, în rezervor mai sunt <b>aproximativ 6 litri</b> de carburant. Din acest moment, consumați rezerva de carburant.	Trebuie să alimentați cu carburant cât mai curând posibil, pentru a evita o pană. Până când alimentați, acest martor se aprinde la fiecare cuplare a contactului și este însoțit de un semnal sonor și de un mesaj. Acest semnal sonor și acest mesaj se repetă din ce în ce mai des, pe măsură ce nivelul combustibilului scade spre 0. Capacitatea rezervorului: <b>aproximativ 60 litri</b> . Nu rulați niciodată până la terminarea carburantului din rezervor, deoarece sistemele antipoluare și de injecție se pot deteriora.
 <b>Antiblocare roți (ABS)</b>	Continuu.	Sistemul de antiblocare a roților este defect.	Vehiculul păstrează frânarea clasică. Rulați prudent, cu viteză moderată și contactați de urgență un dealer CITROËN sau un Service autorizat.
 <b>Control dinamic al stabilității (CDS/ASR)</b>	Intermitent.  Continuu, asociat cu aprinderea matorului din butonul de dezactivare, însoțit de un semnal sonor și de un mesaj.	Sistemul de reglare este activ.  Sistemul CDS/ASR sau de asistare la pornirea în rampă este defect.	Sistemul optimizează motricitatea și permite îmbunătățirea stabilității direcționale a vehiculului.  Apelați la un dealer CITROËN sau la un service autorizat pentru verificarea sistemului.

Martor de funcționare		Stare	Cauză	Acțiuni/observații
	<b>Direcție asistată</b>	Continuu.	Direcția asistată este defectă.	Rulați cu prudență, cu viteză moderată. Pentru verificarea sistemului, apălați la un dealer CITROËN sau la un Service autorizat.
	<b>Pneu dezumflat</b>	Continuu.	Presiunea este insuficientă la una sau mai multe pneuri.	Controlați cât mai curând presiunea din pneuri. Se recomandă să controlați pneurile atunci când sunt reci.
 + <b>SERVICE</b>		Intermitent, apoi continuu, însoțit de martorul de întreținere.	Sistemul de supraveghere a presiunii din pneuri este defect sau senzorul unei roți nu a fost detectat.	Detectarea dezumflării unui pneu nu mai este asigurată. Apelați la un dealer CITROËN sau la un service autorizat pentru verificarea sistemului.
	<b>Airbaguri</b>	Temporar aprins.	Acest martor se aprinde timp de câteva secunde la cuplarea contactului, apoi se stinge.	Martorul trebuie să se stingă la pornirea motorului. Dacă nu se stinge, apălați la un dealer CITROËN sau la un Service autorizat.
		Continuu.	Unul dintre sistemele de airbaguri sau de pretensionare pirotehnică a centurilor de siguranță este defect.	Apelați la un dealer CITROËN sau la un Service autorizat pentru verificarea sistemului.
	<b>Picior pe ambreiaj*</b>	Continuu.	În modul STOP al Stop & Start, se refuză trecerea în modul START, deoarece pedala de ambreiaj nu este apăsată până la capăt.	Trecerea în modul START a motorului necesită debreiere completă.



\* Numai pe tabloul de bord de tip 1.





Martor de funcționare	Stare	Cauză	Acțiuni/observații
 <b>Prezența apei în combustibilul Diesel*</b>	Continuu.	Filtrul de motorină conține apă.	Sistemul de injecție al motoarelor diesel se poate deteriora. Contactați de urgență un dealer CITROËN sau un service autorizat.
 <b>Picior pe frână</b>	Continuu.	Cutie de viteze automată: ați uitat să apăsați pedala de frână pentru a putea scoate selectorul din poziția <b>P</b> .	Când motorul este în funcțiune, înainte de a elibera frâna de staționare, trebuie să apăsați pedala de frână pentru a debloca selectorul de viteze al cutiei automate și pentru a-l putea scoate din poziția <b>P</b> .
 <b>Filtru de particule (diesel)</b>	Lumină continuă, însoțită de emiterea unui semnal sonor și de afișarea unui mesaj care indică riscul blocării filtrului de particule.	Aceasta indică faptul că filtrul de particule începe să se înfunde.	Imediat ce condițiile de trafic permit, regenerați filtrul rulând cu o viteză de cel puțin 60 km/h până la stingerea matorului.
	Lumină continuă, însoțită de un semnal sonor și de un mesaj despre nivelul redus de aditiv în filtrul de particule.	Indică un nivel scăzut de aditiv în rezervorul de aditiv.	Adresați-vă urgent unui dealer CITROËN sau unui service autorizat pentru a adăuga aditiv.





\* Numai pentru tabloul de bord de tip 1.





Martor de funcționare	Stare	Cauză	Acțiuni/observații
	<b>AdBlue® (Diesel BlueHDi)</b>	Continuu, imediat după cuplarea contactului, însoțit de emiterea unui semnal sonor și afișarea unui mesaj ce indică autonomia.	Autonomia de rulare este cuprinsă între 600 și 2.400 km.  Completați de urgență cu AdBlue®: <b>apelați</b> la un dealer CITROËN sau la un service autorizat ori efectuați personal această operație.
		Lumină intermitentă, asociată cu martorul luminos SERVICE, însoțită de un semnal sonor și de un mesaj ce indică autonomia de rulare.	Autonomia de rulare este cuprinsă între 0 și 600 km.  Este <b>imperativă</b> completarea cu AdBlue® pentru a <b>evita o pană</b> : <b>apelați</b> la un dealer CITROËN sau la un service autorizat ori efectuați personal această operație.
		Lumină intermitentă, asociată cu martorul luminos SERVICE, însoțită de un semnal sonor și de un mesaj care indică interdicția de pornire.	Rezervorul de AdBlue® este gol: sistemul de imobilizare împiedică pornirea motorului.  Pentru a putea porni motorul, trebuie <b>să completați</b> nivelul de AdBlue®: adresați-vă unui dealer CITROËN sau unui service autorizat ori efectuați personal această operație. <b>Trebuie</b> să adăugați cel puțin 4 litri de AdBlue® în rezervorul corespunzător.



**i** Pentru a face o completare, sau pentru mai multe informații privind **AdBlue®**, consultați rubrica corespunzătoare.

Mator de funcționare		Stare	Cauză	Ațiuni/observații
 <p>UREA + SERVICE + </p>	<b>Sistem antipoluare SCR (Diesel BlueHDi)</b>	Lumină continuă, imediat după cuplarea contactului, asociată cu matorii de întreținere și de diagnosticare a motorului, însoțită de emiterea unui semnal sonor și de afișarea unui mesaj.	A fost detectată o defecțiune în sistemul antipoluare SCR.	Această avertizare dispăre imediat ce nivelul de emisii poluante revine în limitele stabilite.
		Lumină intermitentă, la cuplarea contactului, asociată cu matorii de întreținere și de diagnosticare a motorului, însoțită de emiterea unui semnal sonor și de afișarea unui mesaj care indică autonomia de rulare.	După confirmarea defecțiunii sistemului antipoluare, puteți parcurge până la 1.100 km înainte de declanșarea dispozitivului de blocare a pornirii motorului.	Contactați un dealer CITROËN sau un Service autorizat <b>în cel mai scurt timp, pentru a evita o pană.</b>
		Intermitent, la cuplarea contactului, asociat cu matorii de întreținere și de diagnosticare a motorului, însoțit de emiterea unui semnal sonor și de afișarea unui mesaj.	Ați depășit limita de rulare autorizată după confirmarea defecțiunii sistemului antipoluare: dispozitivul electronic de imobilizare împiedică pornirea motorului.	Pentru a putea reporni motorul, <b>trebuie</b> să apelați la un dealer CITROËN sau la un Service autorizat



Martor de funcționare	Stare	Cauză	Acțiuni/observații
	<b>Frână de staționare electrică</b>	Continuu.	Frâna electrică de staționare este acționată.  Eliberați frână electrică pentru a stinge martorul: cu piciorul pe pedala de frână, trageți clapeta frânei electrice. Respectați recomandările de siguranță. Pentru mai multe informații despre <b>Frâna electrică de staționare</b> , consultați secțiunea corespunzătoare.
	<b>Dezactivarea funcțiilor automate ale frânei electrice de staționare</b>	Continuu.	Funcțiile „acționare automată” (la oprirea motorului) și „eliberare automată” sunt dezactivate sau defecte.  Activați funcția (în funcție de țara de comercializare) din meniul de configurare a vehiculului, sau consultați rețeaua CITROËN ori un service autorizat.
	<b>Sistem de airbag pasager</b>	Continuu, pe afișajul marilor de avertizare pentru centurile de siguranță și airbagul frontal al pasagerului.	Comutatorul de comandă, situat în torpedo, a fost plasat în poziția ON. Airbagul frontal al pasagerului este activat. În acest caz, nu instalați un scaun pentru copil „cu spatele la direcția de mers” pe acest loc.  Treceți comanda în poziția OFF pentru a dezactiva airbagul frontal al pasagerului. În acest caz, puteți monta un scaun pentru copii „cu spatele în direcția de mers”, dacă nu există nicio defecțiune la airbaguri (martor de avertizare airbaguri aprins).
	<b>Sistem de airbag pasager</b>	Continuu în tabloul de bord și/sau afișajul marilor de avertizare ai airbagului și centurii de siguranță ale pasagerului din față.	Comutatorul de comandă, situat în torpedo, a fost plasat în poziția „OFF” (Oprit). Airbagul frontal al pasagerului este neutralizat. Puteți monta un scaun pentru copii „cu spatele în direcția de mers”, dacă nu există nicio defecțiune la airbaguri (martor de avertizare airbaguri aprins).  Treceți comanda în poziția „ON” (Pornit), pentru a activa airbagul frontal al pasagerului. În acest caz, nu instalați un scaun pentru copil „cu spatele la direcția de mers” pe acest loc.





Martor de funcționare		Stare	Cauză	Acțiuni/observații
	<b>Preîncălzirea motorului diesel</b>	Continuu.	Contactorul este în poziția a 2-a (Contact) sau a fost apăsat butonul de pornire „START/STOP”.	Așteptați stingerea matorului înainte de a porni. După stingerea matorului, pornirea este imediată, cu condiția să țineți apăsată pedala de frână (la vehiculele cu cutie de viteze automată) sau să apăsați până la capăt pedala de ambreiaj (la vehiculele cu cutie de viteze manuală). Durata de aprindere este determinată de condițiile climatice (până la aproximativ treizeci de secunde în condiții de iarnă extreme). Dacă motorul nu pornește, decuplați și recuplați contactul și așteptați din nou stingerea indicatorului, apoi porniți motorul.
	<b>Ștergere automată</b>	Continuu.	Maneta de comandă a ștergătoarelor a fost acționată în jos.	Se activează ștergerea automată a parbrizului. Pentru a dezactiva ștergerea automată, acționați comanda în jos sau treceți-o într-o altă poziție.
	<b>Reostat de iluminat</b>	Continuu.	Reostatul de iluminat este în funcțiune și reglează lumina.	Puteți regla luminozitatea instrumentelor între 1 și 16.
	<b>Lumini ceață spate</b>	Continuu.	Luminile de ceață spate se aprind cu ajutorul inelului de pe maneta de comandă a luminilor.	Rotiți inelul comenzii spre spate pentru a stinge luminile de ceață.



Martor de funcționare	Stare	Cauză	Acțiuni/observații	
ECO	Stop & Start	Continuu.	La oprirea vehiculului (semafor roșu, ambuteiaje etc.), sistemul Stop & Start a trecut motorul în modul STOP.	Imediat ce doriți să porniți din nou, martorul de avertizare se stinge și motorul repornește automat în modul START.
		Intermitent câteva secunde, apoi se stinge.	Modul STOP nu este disponibil momentan. sau Modul START s-a declanșat automat.	Pentru mai multe informații despre sistemul Stop & Start, consultați rubrica corespunzătoare.
	Proiectoare de ceață față	Continuu.	Luminile de ceață față se aprind cu ajutorul inelului de pe maneta de comandă a luminilor.	Rotiți inelul de pe maneta de comandă a luminilor înapoi pentru a stinge luminile de ceață.
	Lumini semnalizatoare de direcție stânga	Intermitent, însoțit de un semnal sonor.	Maneta de comandă a luminilor a fost deplasată în jos.	
	Semnalizator de direcție dreapta	Intermitent, însoțit de un semnal sonor.	Maneta de comandă a luminilor a fost deplasată în sus.	
	Proiectoare direcționale	Intermitent.	Sistemul proiectoarelor direcționale este defect.	Pentru verificare, apelați la un dealer CITROËN sau la un service autorizat.
	Lumini de avarie	Intermitent, cu semnal sonor.	Comanda luminilor de avarie, situată pe planșa de bord, a fost activată.	Semnalizatoarele de direcție stânga și dreapta, precum și indicatoarele asociate clipeșc simultan.

Mator de funcționare		Stare	Cauză	Acțiuni/observații
	<b>Lumini de poziție</b>	Continuu.	Maneta de comandă a luminilor este în poziția „Lumini de poziție”.	
	<b>Lumini de întâlnire</b>	Continuu.	Manetă de comandă a luminilor este în poziția „Lumini de întâlnire” sau „AUTO”, în condiții de lumină insuficientă.	
	<b>Lumini de drum</b>	Continuu.	Maneta luminilor a fost trasă spre dvs.	Trageți din nou comanda pentru a reveni la faza scurtă.

## Frână de staționare electrică

Martor de funcționare	Stare	Cauză	Acțiuni/observații
 + <b>SERVICE</b>	Sunt aprinși și se afișează mesajul „Defecțiune frână de staționare”.	Eliberarea manuală a frânei de staționare electrice este disponibilă doar prin apăsarea pedalei de accelerație și eliberarea manetei frânei de staționare electrică. Asistența la pornirea în rampă este indisponibilă.	Eliberarea automată și manuală a frânei rămân disponibile. Contactați un dealer CITROËN sau un service autorizat.
 + AUTO (P) OFF + <b>SERVICE</b>	Sunt aprinși și se afișează mesajul „Defecțiune frână de staționare”.	Funcțiile automate sunt dezactivate. Asistența la pornirea în rampă este indisponibilă.	Frâna electrică de staționare nu poate fi utilizată decât manual. Contactați un dealer CITROËN sau un service autorizat.
 + AUTO (P) OFF	Sunt aprinși și se afișează mesajul „Defecțiune frână de staționare”.	Frâna de staționare electrică este defectă.	Apelați la un dealer CITROËN sau la un service autorizat.



Martor de funcționare	Stare	Cauză	Acțiuni/observații
 +  +  +  + 	Sunt aprinși și se afișează mesajul „Defecțiune frână de staționare”.	Funcțiile automate sunt dezactivate. Asistența la pornirea în rampă este indisponibilă.	<p>Cu vehiculul oprit, <b>pentru a acționa frâna de staționare electrică:</b></p> <ul style="list-style-type: none"> <li>☞ Decuplați contactul.</li> <li>☞ Trageți clapeta timp de cel puțin 5 secunde sau până la sfârșitul acțiunii.</li> <li>☞ Cuplați contactul și verificați aprinderea marilor electrice frânei de staționare.</li> </ul> <p>Acționarea se face mai lent decât în condiții de funcționare normală.</p> <p>Cu vehiculul oprit, <b>pentru a elibera frâna de staționare electrică:</b></p> <ul style="list-style-type: none"> <li>☞ Cuplați contactul.</li> <li>☞ Trageți clapeta și mențineți-o în această poziție aproximativ 3 secunde apoi eliberați-o.</li> </ul> <p>Dacă martorul de frânare luminează intermitent sau martorii nu se aprind la cuplarea contactului, aceste proceduri nu funcționează; trebuie să asigurați vehiculul pe o suprafață plană:</p> <ul style="list-style-type: none"> <li>☞ dacă transmisia este manuală: selectați o treaptă de viteză,</li> <li>☞ dacă transmisia este automată: așezați selectorul în poziția <b>P</b>, apoi blocați una dintre roți cu calele furnizate.</li> </ul> <p>Apelați la un dealer CITROËN sau la un service autorizat.</p>



Martor de funcționare	Stare	Cauză	Acțiuni/observații
	Sunt aprinși și se afișează mesajul „Defecțiune frână de staționare”.	Acționarea/eliberarea manuală a frânei de staționare electrice și frânarea de siguranță sunt indisponibile.	Numai funcțiile de acționare automată la oprirea motorului și de eliberare automată la accelerare sunt disponibile. Contactați un dealer CITROËN sau un service autorizat.
	Este aprins, însoțit de afișarea mesajului „Defecțiune frână de staționare”.	O baterie descărcată nu mai permite utilizarea frânei de parcare electrice.	Oprii-vă imediat ce condițiile de circulație o permit. Acționați frâna de staționare electrică înainte de a opri motorul, apoi imobilizați vehiculul. ☞ dacă transmisia este manuală: selectați o treaptă de viteză, ☞ Dacă transmisia este automată, blocați una dintre roți cu calele furnizate. Apelați la un dealer CITROËN sau la un service autorizat.

**i** Pentru mai multe informații privind utilizarea **Frânei de staționare electrice**, consultați secțiunea corespunzătoare.

## Indicatoare

## Indicator de întreținere

Martori		Stare	Cauză	Acțiuni/Comentarii
	Cheie de întreținere	Continuu, temporar la cuplarea contactului.	Dacă distanța până la următoarea revizie este cuprinsă între 1.000 km și 3.000 km.	<p>Indicatorul de întreținere se afișează timp de câteva secunde pe tabloul de bord, apoi dispare. În funcție de versiune:</p> <ul style="list-style-type: none"> <li>- afișajul kilometrajului total indică numărul rămas de kilometri sau mile până la următoarea revizie,</li> <li>- un mesaj de avertizare indică distanța (în kilometri sau în mile) și perioada rămasă până la următoarea revizie,</li> </ul> <p>Cheia de întreținere se stinge după câteva secunde. În preajma termenului se poate declanșa o avertizare.</p>
		Continuu, la cuplarea contactului.	Distanța până la următoarea revizie este mai mică de 1.000 km.	<p>Indicatorul de întreținere se afișează timp de câteva secunde pe tabloul de bord, apoi dispare. În funcție de versiune:</p> <ul style="list-style-type: none"> <li>- Afișajul kilometrajului total indică numărul rămas de kilometri până la următoarea revizie.</li> <li>- Un mesaj de avertizare indică distanța și perioada rămasă până la următoarea revizie.</li> </ul> <p>Cheia de service rămâne afișată pentru a indica faptul că revizia trebuie efectuată în curând. În preajma termenului se poate declanșa o avertizare.</p>

Martori	Stare	Cauză	Acțiuni/Comentarii	
	Cheie de întreținere	Intermitent, apoi continuu, la cuplarea contactului.	Termenul limită al reviziei a fost depășit.	<p>Indicatorul de întreținere se afișează timp de câteva secunde pe tabloul de bord, apoi dispare. În funcție de versiune:</p> <ul style="list-style-type: none"> <li>- Afișajul kilometrajului total indică numărul de kilometri parcurși de când a trecut termenul de revizie. Valoarea este precedată de semnul „-”.</li> <li>- Un mesaj de avertizare indică faptul că termenul de revizie a fost depășit.</li> </ul> <p>Cheia de service rămâne afișată pentru până când se face revizia. La depășirea termenului se declanșează o avertizare.</p>
 + <b>SERVICE</b>		Intermitent, apoi continuu, la cuplarea contactului, asociat cu indicatorul de întreținere.	Termenul reviziei a fost depășit pentru versiunile Diesel BlueHDi.	<p>Indicatorul de întreținere se afișează timp de câteva secunde pe tabloul de bord, apoi dispare. În funcție de versiune:</p> <ul style="list-style-type: none"> <li>- Afișajul kilometrajului total indică numărul de kilometri parcurși de când a trecut termenul de revizie. Valoarea este precedată de semnul „-”.</li> <li>- Un mesaj de avertizare indică faptul că termenul de revizie a fost depășit.</li> </ul> <p>Cheia de service rămâne afișată pentru până când se face revizia. La depășirea termenului se declanșează o avertizare.</p>

**i** Distanța indicată (în kilometri sau în mile) se calculează în funcție de kilometraj și de timpul trecut de la ultima revizie.

## Aducere la zero indicator de întreținere

După fiecare revizie, indicatorul de întreținere trebuie readus la zero.

Dacă ați realizat personal revizia vehiculului:

☞ decuplați contactul,



- ☞ apăsați și țineți apăsat butonul de aducere la zero a kilometrajului zilnic,
- ☞ cuplați contactul; afișajul kilometrilor începe să scadă,
- ☞ când afișajul indică „=0” și cheia dispare, eliberați butonul.

**i** După această etapă, dacă doriți debransarea bateriei, încuiați vehiculul și așteptați cel puțin cinci minute pentru ca resetarea la zero să fie finalizată.

## Rapel al informației de întreținere

În orice moment puteți accesa informația despre întreținere.

- ☞ Apăsați butonul de aducere la zero al contorului de kilometri zilnic. Informația de întreținere se afișează timp de câteva secunde, apoi dispare.

## Indicator de nivel ulei de motor

(în funcție de versiune)



La versiunile echipate cu indicator electric de nivel al uleiului de motor, conformitatea nivelului de ulei de motor se afișează pe tabloul de bord, timp de câteva secunde, la cuplarea contactului, în același timp cu informația de întreținere.

**i** Nicio verificare a nivelului nu este valabilă, decât dacă vehiculul este pe teren orizontal, cu motorul oprit de peste 30 de minute.

## Nivel de ulei corect



## Nivel redus de ulei



Este indicat prin aprinderea intermitentă a mesajului „OIL” sau afișarea unui mesaj însoțit de aprinderea martorului de service și de un semnal sonor.

Dacă lipsa uleiului este confirmată prin verificarea cu joja manuală, este imperativ să completați nivelul, pentru a evita deteriorarea motorului.

Pentru mai multe informații privind **Verificarea nivelurilor** și mai ales verificarea nivelului de ulei, consultați rubrica corespunzătoare.

## Defecțiuni a indicatorului nivelului de ulei



Este semnalată prin aprinderea intermitentă a mesajului „OIL--” sau afișarea unui mesaj. Contactați un dealer CITROËN sau un service autorizat.

În caz de defecțiune la nivelul indicatorului electric, nivelul de ulei nu mai este monitorizat. Dacă sistemul este defect, trebuie să controlați nivelul de ulei din motor utilizând joja manuală din compartimentul motorului.

Pentru mai multe informații privind **Verificarea nivelurilor** și mai ales verificarea nivelului de ulei, consultați rubrica corespunzătoare.

## Indicatoare de autonomie lichid AdBlue®

Dacă s-a ajuns la rezerva din rezervorul de AdBlue® sau s-a detectat o defecțiune a sistemului de depoluare SCR, la cuplarea contactului se afișează o estimare a distanței care se mai poate parcurge până când sistemul va împiedica pornirea motorului. În cazul detectării simultane a unei defecțiuni și a unui nivel redus de AdBlue®, se afișează autonomia cea mai mică.

## Dacă există riscul ca motorul să nu mai pornească din cauza lipsei de AdBlue®

**!** Dispozitivul legal de imobilizare electronică se activează automat, imediat după golirea rezervorului de AdBlue®.

## Autonomie de peste 2.400 km

La cuplarea contactului, pe tabloul de bord nu se afișează automat nicio informație despre autonomie.

### Autonomie cuprinsă între 2.400 și 600 km



La cuplarea contactului se aprinde acest martorul de avertizare și se emite un semnal sonor. Pe tabloul de bord se afișează temporar „NO START IN” și o distanță care indică autonomia, exprimată în kilometri sau mile, după care se împiedică pornirea motorului – (de exemplu, „NO START IN 1500 km” înseamnă „Pornire interzisă după 1.500 km”).

În timpul rulării, mesajul este afișat la fiecare 300 de kilometri, până când se completează nivelul de lichid.

S-a atins nivelul de rezervă; se recomandă completarea, imediat ce este posibil.

Se recomandă să nu completați cu mai mult de 10 litri de AdBlue.

Adresați-vă unui dealer CITROËN sau unui service autorizat pentru a completa cantitatea de AdBlue®.

De asemenea, puteți să completați nivelul de aditiv personal.

**i** Pentru mai multe informații despre **AdBlue® și sistemul SCR**, în special despre completarea cu AdBlue®, consultați secțiunea corespunzătoare.

### Autonomie mai mică de 600 km



Imediat după cuplarea contactului, martorul de avertizare începe să clipească, iar martorul de întreținere se aprinde, se emite un semnal sonor și se afișează un mesaj temporar pe tabloul de bord, „NO START IN”, precum și o distanță, indicând autonomia de rulare exprimată în kilometri sau mile până când se blochează pornirea motorului – (de exemplu: „NO START IN 300 km” înseamnă „Pornire interzisă după 300 km”).

În timpul rulării, mesajul se afișează la fiecare 30 de secunde, până când se completează nivelul de AdBlue.

Adresați-vă unui dealer CITROËN sau unui service autorizat pentru a completa cantitatea de AdBlue®.

De asemenea, puteți să completați nivelul de aditiv personal.

În caz contrar, nu veți putea reporni motorul.

**i** Pentru mai multe informații privind **AdBlue® (motorizări BlueHDI)** și în mod deosebit privind completarea, consultați rubrica corespunzătoare.

### Până provocată de lipsa de AdBlue®



La cuplarea contactului, martorul de avertizare luminează intermitent, iar martorul de întreținere luminează continuu, se emite un semnal sonor și pe tabloul de bord se afișează temporar mesajul „NO START IN” și distanța de 0 km sau mile – („NO START IN 0 km” înseamnă „Pornire interzisă”).

Rezervorul de AdBlue® este gol: sistemul de imobilizare împiedică pornirea motorului.

**!** Pentru a putea porni motorul, vă recomandăm să apelați la un dealer CITROËN sau la un service autorizat pentru a pune cantitatea necesară de aditiv.  
Dacă efectuați personal completarea, trebuie să turnați în rezervor o cantitate de cel puțin 4 litri de AdBlue®.

Pentru mai multe informații despre **AdBlue® (motorizări BlueHDI)** și în special despre completarea, consultați secțiunea corespunzătoare.

## În cazul detectării unei defecțiuni a sistemului de antipoluare SCR

! După parcurgerea a încă 1.100 de km de la confirmarea defecțiunii sistemului antipoluare SCR, se activează automat dispozitivul de imobilizare a motorului. Imediat ce este posibil, apelați la un dealer CITROËN sau la un service autorizat pentru verificarea sistemului.

### În cazul detectării unei defecțiuni



Acești martori luminoși se aprind, însoțiți de un semnal sonor și de afișarea mesajului „Eroare sistem de antipoluare”. Avertizarea se declanșează în timpul rulării, de îndată ce se detectează defecțiunea, apoi la cuplarea contactului pentru deplasările următoare, cât timp persistă defecțiunea.

i Dacă este vorba despre o defecțiune temporară, avertizarea dispăre în cursul deplasării următoare, după verificările de autodiagnosticare a sistemului antipoluare SCR.

În timpul fazei de rulare permisă (între 1.100 km și 0 km)



Dacă este confirmată o defecțiune la sistemul SCR (după 50 km) împreună cu afișarea permanentă a mesajului care semnalează o defecțiune), acești martori de avertizare se aprind și martorul de avertizare UREA se aprinde intermitent, însoțit de un semnal sonor și de afișarea mesajului indicând autonomia de rulare exprimată în kilometri sau mile.

În timpul deplasării, mesajul este afișat la intervale de 30 de secunde, atât timp cât continuă să existe defecțiunea sistemului antipoluare SCR.

Avertizarea este reînnoită imediat după cuplarea contactului. Imediat ce este posibil, trebuie să apelați la rețeaua CITROËN sau la un service autorizat. În caz contrar, nu veți mai putea porni vehiculul.

### Pornire interzisă



La cuplarea contactului, se aprind acești martori de întreținere, martorul UREA luminează intermitent și se emite un semnal sonor. Pe tabloul de bord se afișează temporar mesajul „NO START IN” și distanța de 0 km sau mile – („NO START IN 0 km” înseamnă „Pornire interzisă”).

! Ați depășit limita de rulare autorizată: dispozitivul de imobilizare a motorului împiedică pornirea acestuia.

Pentru a putea porni motorul, trebuie să apelați la un dealer CITROËN sau la un service autorizat.

## Contoare de kilometri

Kilometrajul total și curent sunt afișate timp de treizeci de secunde de la oprirea contactului, la deschiderea portierei șoferului, cât și la blocarea și la deblocarea vehiculului.

## Kilometraj total

Măsoară distanța totală parcursă de vehicul de la prima punere în circulație.

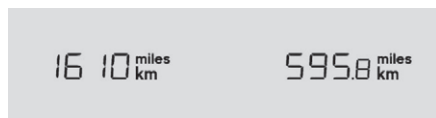

## Contor de kilometri zilnic

Măsoară distanța parcursă începând cu ultima resetare la zero de către șofer.



- ☞ Când contactul este cuplat, apăsați pe acest buton și mențineți-l apăsat până la apariția zerourilor.

## Reostat de iluminat

Permite reglarea manuală a intensității iluminării postului de conducere în funcție de luminozitatea exterioară. Funcționează doar cu luminile aprinse, în mod de noapte.

### Activare



- ☞ Apăsați acest buton pentru a varia intensitatea iluminatului la postul de conducere.
- ☞ În momentul în care luminozitatea atinge nivelul minim, eliberați acest buton, apoi apăsați din nou pentru a o mări.
- sau
- ☞ În momentul în care luminozitatea atinge nivelul maxim, eliberați acest buton, apoi apăsați din nou pentru a o reduce.
- ☞ În momentul în care luminozitatea este cea dorită, eliberați butonul.



Acest martor și valoarea iluminatului apar în centrul tabloului de bord, pe durata reglării, pentru a vizualiza nivelul de iluminat în raport cu 16 niveluri disponibile.

### Dezactivare

Când farurile sunt stinse sau în modul de funcționare pe timp de zi (iluminatul de zi activat), nicio acționare a butonului nu are efect.

## Black panel (afișaj nocturn de confort)

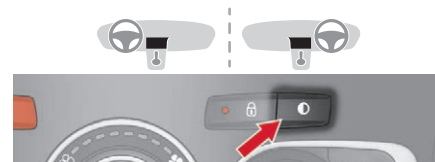

La conducerea pe timp de noapte, permite stingerea unor afișaje de pe tabloul de bord, pentru a reduce solicitarea vizuală a șoferului. Informațiile esențiale pentru conducere, ca viteza vehiculului, martorii de avertizare, treapta cuplată în cutia de viteze automată, regulatorul sau limitatorul de viteză, rămân afișate pe tabloul de bord.



☞ Cu luminile aprinse, apăsați pe acest buton pentru activarea funcției.



☞ Apăsați din nou acest buton pentru a dezactiva funcția.

### **i** Ecran tactil

Puteți reveni oricând la afișajul actual, apăsând ecranul negru sau unul dintre butoanele de meniu.

**i** În modul de aprindere automată a luminilor, funcția „Black panel” se dezactivează automat imediat ce lumina exterioară ajunge la un nivel corespunzător.

## Ecran monocrom A

### Afișare pe ecran

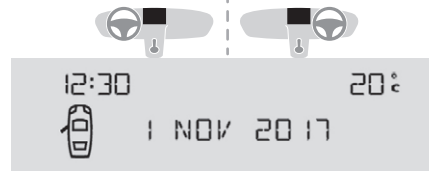

Afișează informațiile următoare:

- ora,
- data,
- temperatura exterioară (aceasta clipește dacă există risc de formare a poleiului),
- sursa audio ascultată,
- calculatorul de bord (consultați rubrica corespondentă),
- mesajele de avertizare,
- meniurile reglajelor pentru ecran și echipamentele vehiculului.

## Comenzile

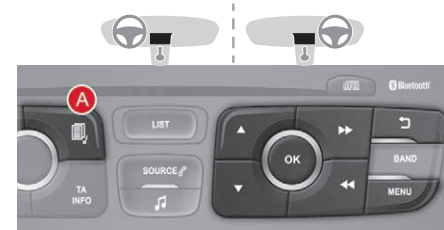

De la panoul sistemului audio, puteți apăsa pe:

- ☞ butonul **„MENU”**, pentru a accesa **meniul principal**,
- ☞ butoanele „▲” sau „▼”, pentru a derula diferitele elemente pe ecran,
- ☞ butoanele „◀” sau „▶”, pentru a schimba o valoare de reglaj,
- ☞ butonul **A** pentru a schimba aplicația permanentă (calculator de bord, sursa audio etc.),
- ☞ butonul **OK** pentru confirmare sau
- ☞ butonul **„Precedent”** pentru abandonarea operației în curs.

## Meniu general

- ☞ Apăsați butonul **MENIU** pentru a accesa **meniul general**, apoi butonul „▲” sau „▼” pentru a parcurge diferitele meniuri:
  - „RADIO”,
  - „MEDIA”,
  - „TRIP COMPUTER”,
  - „DATE AND TIME”,
  - „LANGUAGES”,
  - „VEHICLE PARAM”.
- ☞ Apăsați butonul **OK** pentru a selecta meniul dorit.

## Radio/Media

Când sistemul audio este pornit, după selectarea meniului „RADIO” sau „MEDIA”, puteți să activați sau dezactivați funcțiile asociate cu utilizarea aparatului de radio (RDS, radio text) sau să selectați modul de redare pentru conținutul media (normal, aleator, repetare).

Pentru mai multe detalii despre aplicația „RADIO” sau „MEDIA”, consultați secțiunea „Echipament audio și telematică”.

## Calculator de bord



După selectarea meniului „TRIP COMPUTER”, puteți iniția diagnosticarea stării diferitelor echipamente (activ, inactiv, defect).

## Limba utilizată

După selectarea meniului „LANGUAGES”, puteți alege limba de afișare pe ecran, dintr-o listă prestabilă.

## Parametri vehicul

După selectarea meniului „VEHICLE PARAM”, puteți să activați sau să dezactivați următoarele echipamente:

- „PARK BRAKE” (Frâna de staționare electrică automată; consultați secțiunea „Conducere”),
- „BEND LIGHTING” (Iluminat direcțional; consultați secțiunea „Iluminat și vizibilitate”),

- „AUTO HEADLAMPS” (Aprindere automată a farurilor; consultați secțiunea „Iluminat și vizibilitate”),
- „REAR WIPE ACT” (Ștergător de lunetă cuplat cu marșarierul; consultați secțiunea „Iluminat și vizibilitate”),
- „GUIDE LAMPS” (Iluminat de însoțire; consultați secțiunea „Iluminat și vizibilitate”),
- „ELECTRIC BOOT” (Deblocare selectivă a portbagajului; consultați secțiunea „Acces”),
- „CABIN SELECT” (Deblocare selectivă; consultați secțiunea „Acces”).

**!** Din motive de siguranță, configurarea ecranelor multifuncționale de către șofer trebuie efectuată în mod obligatoriu cu vehiculul oprit.

## Ecran monocrom C

### Afișare pe ecran

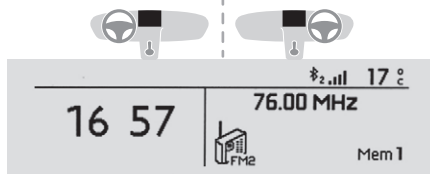

Afișează informațiile următoare:

- ora,
- data,
- temperatura exterioară (se aprinde intermitent dacă există risc de formare a poleiului),
- asistarea la parcare,
- sursa audio care se ascultă,
- informațiile despre telefon sau kitul mâini-libere,
- datele de la calculatorul de bord,
- mesajele de avertizare,
- meniurile reglajelor pentru ecran și echipamentele vehiculului.

## Comenzi

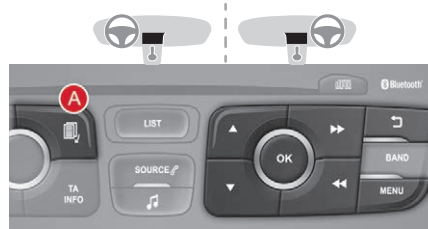

- De la panoul sistemului audio, puteți apăsa pe:
- ☞ tasta **A**, pentru a alege între afișarea informațiilor de la sursa audio pe tot ecranul sau afișarea simultană a informațiilor de la sursa audio și calculatorul de bord,
  - ☞ butonul **„MENU”**, pentru a accesa **meniul principal**,
  - ☞ butoanele „▲” sau „▼”, pentru a derula diferitele elemente pe ecran,
  - ☞ butoanele „◀” sau „▶”, pentru a schimba o valoare de reglaj,
  - ☞ butonul **OK** pentru confirmare sau
  - ☞ butonul **„Precedent”** pentru abandonarea operației în curs.

## Meniu principal

### Personalisation-configuration



- ☞ Apăsați butonul **MENIU**, pentru a accesa **meniul principal**:
  - „Multimedia”,
  - „Telephone”,
  - „Trip computer”,
  - „Bluetooth connection”,
  - „Personalisation-configuration”.
- ☞ Apăsați pe butonul „◀” sau „▶” pentru a selecta meniul dorit, apoi confirmați apăsând pe butonul **„OK”**.

## Meniul „Multimedia”



Când sistemul audio este pornit, acest meniu permite activarea sau dezactivarea funcțiilor legate de utilizarea aparatului de radio (RDS, DAB / FM auto tracking, RadioText (TXT) display) sau alegerea modului de redare pentru echipamentul media (Normal, Random, Random all, Repeat). Pentru mai multe informații despre meniul „Multimedia”, consultați rubrica **Echipament audio și telematică**.

## Meniul „Telephone”



Cu sistemul audio pornit, acest meniul permite lansarea unui apel și consultarea diferitelor agende telefonice.

Pentru mai multe informații despre meniul „Telephone”, consultați rubrica **Echipament audio și telematică**.

## Meniul „Trip computer”



Acest meniul permite consultarea informațiilor referitoare la starea vehiculului.

### Listă de avertizări

Acesta recapitulează mesajele de stare și de avertizare privind funcțiile (activate, dezactivate sau defecte), afișându-le succesiv pe ecranul multifuncțional.

- ☞ Apăsați tasta MENU pentru acces la meniul general.
- ☞ Apăsați săgețile, apoi butonul OK pentru a selecta meniul „Trip computer”.
- ☞ În meniul „Trip computer”, selectați linia „Warning log” și confirmați.

## Meniul „Bluetooth connection”



Cu sistemul audio pornit, acest meniul permite conectarea sau deconectarea unui periferic Bluetooth (telefon, echipament media) și stabilirea modului de conectare (kit mâini-libere, redare fișiere audio).

Pentru mai multe informații despre meniul „Bluetooth connection”, consultați rubrica **Echipament audio și telematică**.

## Meniul „Personalisation-configuration”



### Personalisation-configuration

Define the vehicle parameters

Choice of language

Display configuration

Acest meniul permite accesul la funcțiile următoare:

- „Define the vehicle parameters”,
- „Choice of language”,
- „Display configuration”.

## Definirea parametrilor vehiculului

Acest meniul permite activarea sau dezactivarea echipamentelor următoare, clasificate în diferite categorii:

- „Access to the vehicle”:
  - „Plip action” (Deblocare selectivă a ușii șoferului),
  - „Unlocking boot only” (Deblocare selectivă a portbagajului).
- „Driving assistance”:
  - „Parking brake automatic” (Frână electrică automată de staționare),
  - „Rear wipe in reverse gear” (Ștergător de lunetă cuplat cu marșarierul),
  - „Speeds memorised” (Memorarea vitezelor).
- „Vehicle lighting”:
  - „Directional headlamps” (Iluminat direcțional principal/suplimentar).
- „Interior lighting”:
  - „Follow-me-home headlamps” (Lumini de însoțire automate),
  - „Welcome lighting” (Iluminat de primire interior/exterior).

De exemplu: reglarea duratei iluminatului „de însoțire”

- ☞ Apăsați pe butonul „◀” sau „▶” pentru a selecta meniul „Define the vehicle parameters”, apoi apăsați pe „OK”.

**Define the vehicle parameters**

Driving assistance

Access to the vehicle

Lighting

Vehicle lighting

- ☞ Apăsați tastele „▲” sau „▼”, pentru a selecta rândul „Interior lighting”, apoi tasta „OK”; procedați în același mod pentru a selecta rândul „Follow-me-home headlamps”.

**Lighting**

Follow-me-home headlamps 30 s

Welcome lighting 30 s

OK

- ☞ Apăsați pe butoanele „◀” sau „▶” pentru reglarea valorii dorite (15, 30 sau 60 secunde), apoi pe butonul „OK” pentru validare.

**Lighting**

Follow-me-home headlamps 30 s

Welcome lighting 30 s

OK

- ☞ Apăsați pe tasta „▲” sau „▼”, apoi pe butonul „OK” pentru a selecta caseta „OK” și validați sau apăsați pe tasta „Retur” pentru a anula.

**Alegerea limbii**

Acest meniu permite alegerea limbii de afișare a mesajelor de pe ecran dintr-o listă prestabilită.

**Configurarea afișajului**

Acest meniu permite accesul la setările următoare:

- „Choice of units”,
- „Date and time adjustment”,
- „Display parameters”,
- „Brightness”.

**!** Din motive de siguranță, configurarea ecranelor multifuncționale de către conducător trebuie efectuată în mod obligatoriu cu vehiculul oprit.

**Ecran tactil**

Acest sistem oferă acces la:

- meniurile de configurare a funcțiilor și echipamentelor vehiculului,
  - comenzile sistemului audio și ale telefonului și la afișarea informațiilor conexe,
  - afișarea temperaturii exterioare (în caz de pericol de polei, apare un fulg albastru),
  - afișarea calculatorului de bord.
- și, în funcție de echipare, permite:
- afișarea mesajelor asistenței grafice la parcare,
  - comenzile serviciilor internet și ale sistemului de navigație, precum și la afișarea informațiilor conexe.

**!** Din motive de siguranță, șoferul trebuie să realizeze toate operațiile care necesită o atenție crescută cu vehiculul oprit.

Unele funcții nu sunt accesibile în timpul mersului.

## Funcționare generală

### Recomandări

Acest ecran este de tip capacitiv.  
Utilizarea este posibilă la orice temperatură.  
Nu folosiți obiecte ascuțite pe ecranul tactil.  
Nu atingeți ecranul tactil cu mâinile ude.  
Utilizați o lavetă curată și moale pentru a curăța ecranul tactil.

### Principii

Utilizați butoanele de pe ecranul tactil pentru acces la meniurile principale, apoi apăsați butoanele ce apar pe ecranul tactil.  
Unele meniuri pot fi afișate pe două pagini: apăsați butonul „**OPȚIUNI**” pentru a trece la a doua pagină.

**i** Dacă trec câteva secunde fără nicio acțiune în a doua pagină, se afișează automat prima pagină.

Pentru a dezactiva sau activa o funcție, selectați „**OFF**” (Oprit) sau „**ON**” (Pornit).



Utilizați acest buton pentru a regla setările unei funcții.



Utilizați această tastă pentru a accesa informații suplimentare despre o funcție.

**OK**

Utilizați acest buton pentru a confirma.



Utilizați acest buton pentru a reveni la pagina precedentă.

## Meniuri

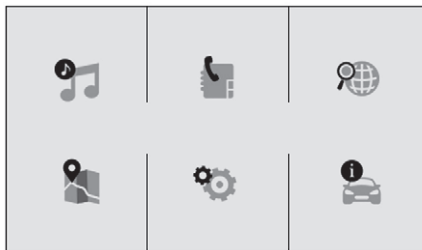

CITROËN Connect Radio

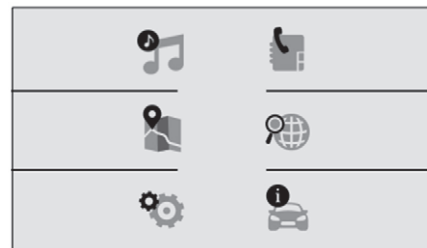

CITROËN Connect Nav



-   **Radio Media.**
-   **Mirror Screen sau Navigație conectată\*.**
-   **Telefon.**
-   **Aplicații.** Permite afișarea serviciilor conectate disponibile.

\* În funcție de echipament.

**Setări.**

Permite configurarea afișajului și a sistemului.

**Conducere sau Vehicul.**

Permite activarea, dezactivarea și configurarea reglajelor unor funcții.

Funcțiile accesibile din acest meniu sunt organizate în două fișe: „**Alte reglaje**” și „**Acces rapid**”.



Reglarea volumului/dezactivarea sunetului.

**i** Apăsați cu trei degete pe ecranul tactil pentru a afișa meniul carusel.

## Banda superioară

Unele informații sunt afișate în permanență în banda superioară a ecranului tactil:

- Afișarea temperaturii exterioare.
- Memento al informațiilor privind meniurile Radio și **Telefon** și indicațiile de navigație.
- Notificări



- Accesarea **Setărilor** ecranului tactil.

- Afișaj oră.

## Calculator de bord

Informații despre deplasarea curentă (autonomie, consum de carburant, viteză medie etc.).

## Ecran monocrom A

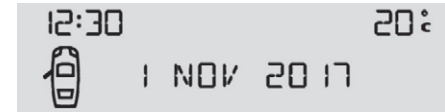

## Afișarea datelor

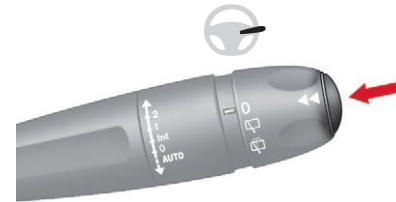

☞ Apăsați butonul aflat la extremitatea comenzii ștergătoarelor de geamuri, pentru afișarea diferitelor date ale calculatorului de bord.

Calculatorul de bord furnizează următoarele informații:

- autonomie,



- consum instantaneu de carburant,



- contor de timp al Stop & Start,

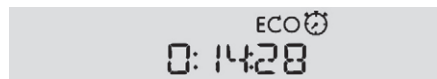

- distanța parcursă,



- consumul mediu de carburant,



- viteză medie.



- ☞ Dacă mai apăsați o dată veți reveni la afișajul normal.

## Reinițializare

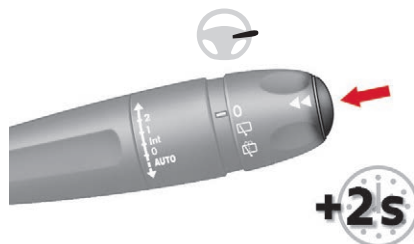

- ☞ Apăsați această comandă timp de mai mult de două secunde pentru a reseta la zero distanța parcursă, consumul mediu de carburant și viteză medie.

## Ecranul monocrom C

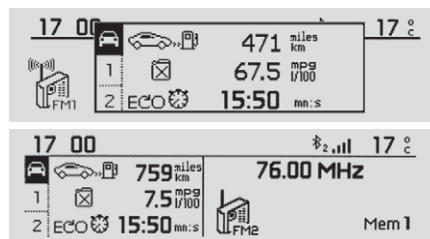

## Afișarea datelor



Puteți alege în orice moment între două tipuri de afișări, apăsând butonul **A**:

- datele calculatorului de bord apar temporar deasupra informațiilor sursei audio, afișate permanent pe tot ecranul, sau
- datele calculatorului de bord și informațiile sursei audio sunt afișate în permanență pe un ecran împărțit.

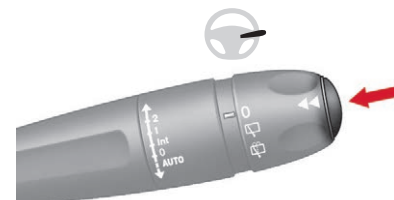

- ☞ Apăsați butonul aflat la extremitatea comenzii ștergătoarelor de geamuri pentru afișarea succesivă a diferitelor etichete ale calculatorului de bord.



- Informații instantanee despre:
- autonomie,
- consum instantaneu de carburant,
- contor de timp al Stop & Start.



- Fila parcursului „1” cu:
- distanța parcursă,
- consumul mediu de carburant,
- viteza medie pentru primul traseu.



- Fila parcursului „2” cu:
- distanța parcursă,
- consumul mediu de carburant,
- viteza medie pentru primul traseu.

## Readucere la zero a traseului

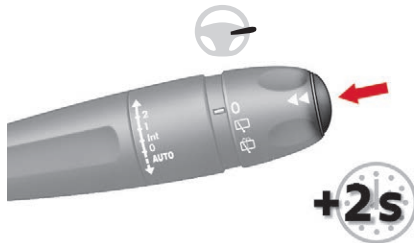

- ☞ Când este afișat traseul dorit, apăsați mai mult de două secunde pe butonul de la capătul comenzii de ștergere de geamuri.

Traseele 1 și 2 sunt independente și se utilizează identic.

Traseul 1 permite efectuarea, de exemplu, de calcule zilnice, iar traseul 2, de calcule lunare.

## Cu ecran tactil



Informațiile sunt accesibile prin meniul de configurare a vehiculului.

### Afișarea datelor pe ecranul tactil

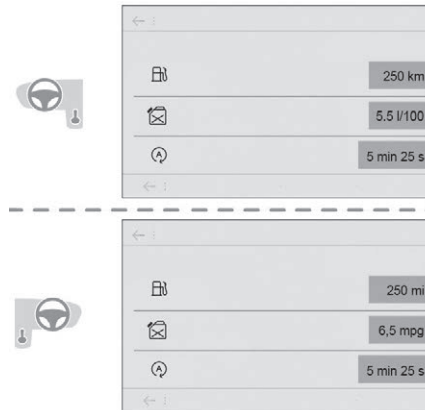

### Afișaj permanent:

#### Cu CITROËN Connect Radio

- ☞ Selectați meniul „Connect-App”, apoi „Calculator de bord”.

#### Cu CITROËN Connect Nav

- ☞ Selectați meniul „Connect-App”, apoi fila „Aplicații vehicul” și „Calculator de bord”.

Informațiile din calculatorul de bord sunt afișate în file.

- ☞ Apăsați pe una din taste pentru a afișa fila dorită.

### Afișare temporară într-o fereastră specială:

- ☞ Apăsați extremitatea comenzii ștergătoarelor pentru a afișa informațiile și pentru diferitele file.

Secțiunea informațiilor instantanee cu:

- Autonomia.
- Consumul instantaneu.
- Contorul de timp Stop & Start.

Fila parcursului „1” cu:

- Viteza medie pentru primul parcurs.
- Consumul mediu.
- Distanța parcursă.

Fila parcursului „2” cu:

- Viteza medie pentru al doilea parcurs.
- Consumul mediu.
- Distanța parcursă.

## Aducere la zero a unui traseu

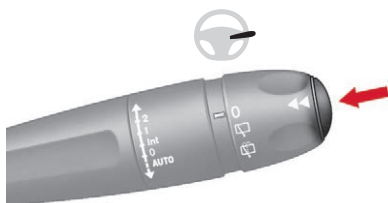
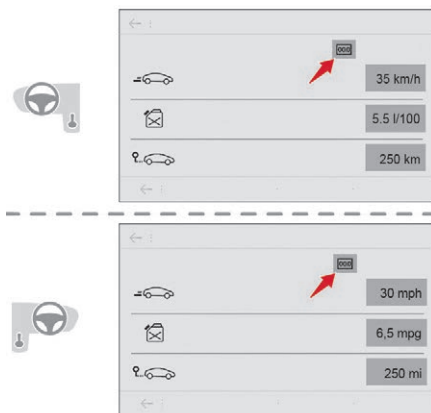

- ☞ Când parcursul dorit este afișat, apăsați butonul de aducere la zero, pe extremitatea manetei ștergătoarelor de geamuri. Parcurșurile „1” și „2” sunt independente și se utilizează la fel. Parcursul „1” permite efectuarea unor calcule zilnice, de exemplu, iar parcursul „2” permite calcule lunare.

## Câteva definiții

### Autonomia

(km sau mile)



Distanța care poate fi încă parcursă cu carburantul care a rămas în rezervor (în funcție de consumul mediu al ultimei porțiuni parcurse).

**i** Această valoare poate varia dacă schimbarea stilului de conducere sau a reliefului determină o variație semnificativă a consumului curent de carburant.

Dacă autonomia este mai mică de 30 km, se afișează câteva liniuțe. După o completare a cantității de carburant cu cel puțin 5 litri, autonomia este recalculată și este afișată dacă depășește 100 km.

**!** Dacă în timpul rulării sunt afișate pentru o perioadă lungă de timp liniuțe în locul cifrelor, consultați rețeaua CITROËN sau un service autorizat.

## Consum curent de carburant

(mpg sau l/100 km sau km/l)



Este calculat pentru ultimele secunde de funcționare.

**i** Acesta nu este afișat decât începând cu o viteză de 30 km/h.

## Consum mediu

(mpg sau l/100 km sau km/l)



Calculat de la ultima aducere la zero a calculatorului de bord.

## Viteza medie

(km/h sau mph)



Calculat de la ultima aducere la zero a calculatorului de bord.

## Distanța parcursă

(km sau mile)



Calculat de la ultima aducere la zero a calculatorului de bord.

## Contor de timp Stop & Start



(minute/secunde sau ore/minute)

sau



Dacă vehiculul este echipat cu Stop & Start, un contor de timp însumează duratele petrecute în modul STOP de-a lungul traseului. Acesta revine la zero la fiecare cuplare a contactului.

## Reglarea datei și a orei Pe tabloul de bord cu ceas



Pentru tabloul de bord de tip 1 (fără sistem audio), pentru a regla ceasul, utilizați butoanele **A** și **B** atunci când efectuați operațiunile, în următoarea ordine:

- ☞ Apăsați simultan butoanele **A** și **B**: minutele clipeșc,
- ☞ Apăsați butonul **A** pentru a mări valoarea pentru minute sau **B** pentru a reduce valoarea pentru minute,
- ☞ Apăsați simultan butoanele **A** și **B**: orele clipeșc,
- ☞ Apăsați butonul **A** pentru a mări valoarea pentru ore sau **B** pentru a reduce valoarea pentru ore,
- ☞ Apăsați simultan butoanele **A** și **B**: este afișat formatul de 24 H sau 12 H și acesta clipește,

- ☞ Apăsați pe butonul **A** sau **B** pentru a schimba formatul,
- ☞ Apăsați simultan butoanele **A** și **B** pentru a ieși din opțiunea de configurare a orei.

Dacă butonul nu este apăsat timp de aproximativ 30 de secunde, se afișează din nou ecranul obișnuit.

## Configurarea unităților de măsură de pe tabloul de bord cu ceas

Pentru a schimba unitățile de afișare de pe tabloul de bord de tip 1 (fără sistem audio), utilizați butoanele **A** și **B**, apoi efectuați operațiunile în următoarea ordine:

- ☞ apăsați simultan butoanele **A** și **B**, timp de trei secunde: opțiunile km/h sau mph clipeșc,
- ☞ apăsați butonul **A** sau **B** pentru a schimba unitățile,
- ☞ apăsați simultan butoanele **A** și **B** pentru a ieși din opțiunea de configurare a unităților de măsură.

Dacă butonul nu este apăsat timp de aproximativ 30 de secunde, se afișează din nou ecranul obișnuit.

## Ecran monocrom A

După selectarea meniului „DATE AND TIME”, veți avea acces la următoarele reglaje:

- anul,
- luna,
- ziua,
- ora,
- minutele,
- modul 12 sau 24 ore.

- ☞ Apăsăți butonul **MENIU** pentru a accesa meniul general.
- ☞ Apăsăți butonul „▲” sau „▼” pentru a afișa meniul „DATE AND TIME”, apoi apăsați **OK**.
- ☞ După ce ați selectat un reglaj, apăsați tasta „◀” sau „▶”, pentru a-i schimba valoarea.
- ☞ Apăsăți tasta „▲” sau „▼”, pentru a trece la reglajul următor sau a vă întoarce la reglajul anterior.
- ☞ Apăsăți tasta **OK**, pentru a înregistra modificarea și a reveni la afișajul curent sau apăsați tasta „**Revenire**” pentru anulare.

## Ecraan monocrom C

- ☞ Apăsăți butonul **MENIU** pentru a accesa meniul general.
- ☞ Apăsăți butonul „◀” sau „▶” pentru a afișa meniul „Personalisation-configuration”, apoi apăsați **OK**.
- ☞ Apăsăți butonul „◀” sau „▶” pentru a afișa meniul „Display configuration”, apoi apăsați **OK**.
- ☞ Apăsăți butonul „▲” sau „▼” pentru a afișa butonul „Date and time adjustment”, apoi apăsați **OK**.
- ☞ Apăsăți pe tastele „◀” sau „▶”, pentru a selecta parametrul de modificat. Validați prin apăsare pe tasta **OK**, apoi modificați parametrul și validați din nou, pentru a înregistra modificarea.

- ☞ Reglați parametrii pe rând, validând cu tasta **OK**.
- ☞ Apăsăți pe tasta „▲” sau „▼”, apoi pe tasta **OK** pentru a selecta caseta **OK** și validați sau apăsați pe tasta **Retur** pentru a anula.

## Cu CITROËN Connect Radio

- ☞ Selectați meniul „**Setări**”.



- ☞ Selectați „**Data și ora**”.

- ☞ Selectați „**Data**” sau „**Ora**”.
- ☞ Alegeți formatele de afișare.
- ☞ Schimbați data și ora folosind tastatura numerică.
- ☞ Confirmați apăsând „**OK**”.

**i** Sistemul nu gestionează automat trecerea de la ora de iarnă la cea de vară (în funcție de țară).

## Cu CITROËN Connect Nav

Data și ora se pot seta numai dacă sincronizarea cu sistemul GPS este dezactivată.

- ☞ Selectați meniul **Setări**.
- ☞ Apăsăți butonul „**OPȚIUNI**” pentru a accesa pagina secundară.



- ☞ Selectați „**Setare ora-data**”.

- ☞ Selectați fila „**Data**” sau „**Ora**”.
- ☞ Schimbați data și ora folosind tastatura numerică.
- ☞ Confirmați apăsând „**OK**”.

## Reglaje suplimentare

Puteți alege:

- să selectați formatul de afișare a orei (12h/24h).
- să definiți fusul orar.
- să activați sau să dezactivați sincronizarea cu sistemul GPS (UTC).

**i** Sistemul nu gestionează automat trecerea de la ora de iarnă la cea de vară (în funcție de țară). Trecerea de la ora de iarnă la cea de vară se realizează prin schimbarea fusului orar.

## Cheie cu telecomandă

Sistem care permite deblocarea sau blocarea centralizată a deschiderilor vehiculului de la încuietoare sau de la distanță. Acesta asigură, de asemenea, localizarea și pornirea vehiculului, precum și protecția antifurt.

### Depliere/Pliere cheie



☞ Apăsați pe acest buton pentru a deplia/plia cheia.

! Dacă nu apăsați pe buton, riscați să deteriorați telecomanda.

## Deblocarea vehiculului

### Deblocarea totală a deschiderilor cu telecomanda



☞ Apăsați pe lacătul deschis, pentru a debloca toate deschiderile vehiculului.

### Deblocare selectivă cu telecomanda



☞ Apăsați o dată pe lacătul deschis, pentru a debloca doar portiera șoferului.



☞ Apăsați încă o dată pe lacătul deschis, pentru a debloca celelalte uși și portbagajul.



Parametrarea deblocării totale sau selective a ușilor se face din meniul de configurare a vehiculului.



### Deschiderea geamurilor cu telecomanda



☞ Mențineți apăsarea pe simbolul lacătului deschis, până când se atinge nivelul dorit. Geamurile se opresc la eliberarea butonului.

## Deblocare cu cheia

☞ Rotiți cheia înainte în încuietoarea portierei șoferului, pentru a debloca toate deschiderile vehiculului.

i Luminile semnalizatoare de direcție se aprind intermitent timp de câteva secunde. Spoturile din retrovizoare se aprind. În funcție de versiune, retrovizoarele exterioare se depliază, se aprind luminile și se dezactivează alarma.

### Deblocarea selectivă a portbagajului



☞ Apăsați pe butonul central al telecomenzii, pentru a debloca portbagajul. Ușile rămân blocate.

Dacă deblocarea selectivă a portbagajului este neutralizată, apăsarea acestui buton deblochează și ușile.

! Nu uitați să blocați din nou portbagajul: apăsați pe lacătul închis.



Parametrarea deblocării selective a portbagajului se face din meniul de configurare a vehiculului.

În mod implicit, deblocarea selectivă a portbagajului este activată.



## Blocarea vehiculului

### Blocare simplă cu telecomanda



- ☞ Apăsați butonul cu lacătul închis pentru a bloca vehiculul.

### Blocare simplă cu cheia

- ☞ Rotiți cheia înapoi în încuietorea ușii șoferului pentru a bloca deschiderile vehiculului.

Luminile semnalizatoare de direcție se aprind timp de câteva secunde.

În funcție de versiune, retrovizoarele exterioare se pliază și alarma se activează.

**i** Dacă una din uși sau portbagajul este deschis, blocarea centralizată nu se realizează. Totuși, alarma (dacă există) va fi complet activată după aproximativ 45 de secunde. Dacă deblocați accidental și nu acționați asupra ușilor sau portbagajului, deschiderile vehiculului se vor bloca din nou, automat, după aproximativ 30 de secunde. Dacă alarma a fost activată anterior, nu se va reactiva automat.

**i** Plierea și deplierea oglinzilor retrovizoare exterioare cu telecomanda pot fi neutralizate la un dealer CITROËN sau la un service autorizat.

### Superblocarea cu telecomanda



- ☞ Apăsați pe lacătul închis pentru a încuia toate deschiderile vehiculului.



- ☞ În următoarele cinci secunde, apăsați din nou pe lacătul închis, pentru a superbloca deschiderile vehiculului.

## Superblocarea cu cheia



- ☞ Rotiți cheia spre înapoi în încuietorea ușii șoferului, pentru a încuia toate deschiderile vehiculului.
- ☞ În decurs de cinci secunde, rotiți cheia din nou înspre înapoi, pentru a superbloca deschiderile vehiculului.

Superblocarea este semnalată prin aprinderea cu lumină continuă a semnalizatoarelor de direcție timp de aproximativ două secunde. În același timp, în funcție de versiune, retrovizoarele exterioare se pliază. Dacă lumina este redusă, superblocarea declanșează și pornirea iluminatului de însoțire (consultați secțiunea „Vizibilitate”).

**!** Superblocarea face inoperante comenzile exterioare și interioare ale ușilor. Aceasta dezactivează, de asemenea, comanda de blocare centralizată a deschiderilor. Prin urmare, nu lăsați niciodată o persoană în vehicul când acesta este superblocat.

## Închidere geamuri cu telecomanda



- ☞ Mențineți apăsată pe simbolul lacătului închis, până când se atinge nivelul dorit. Geamurile se opresc la eliberarea butonului.

**!** La închiderea geamurilor cu telecomanda, trebuie să vă asigurați că nimic nu împiedică închiderea corectă a acestora. Dacă doriți să lăsați geamurile întredeschise, trebuie să dezactivați alarma de proximitate.

## Localizarea vehiculului

Această funcție permite identificarea vehiculului de la distanță, mai ales în condiții de luminositate slabă. Vehiculul trebuie să fie blocat.



- ☞ Apăsați pe lacătul închis de pe telecomandă.

Aceasta va determina atât aprinderea plafonierelor, cât și clipirea timp de aproximativ zece secunde a semnalizatoarelor de direcție.

## Comandă de urgență

Sistem ce permite blocarea și deblocarea mecanică a ușilor în caz de disfuncție a sistemului de blocare centralizată a deschiderilor sau de pană a bateriei.

**i** În cazul unei defecțiuni a sistemului de blocare centralizată a deschiderilor, trebuie debransată bateria pentru a putea bloca portbagajul și a asigura astfel blocarea tuturor deschiderilor vehiculului.

## Blocarea ușii șoferului

- ☞ Introduceți cheia în încuietorea ușii, apoi rotiți-o spre înapoi.
- Puteți aplica această procedură și pentru ușile pasagerilor.

## Deblocarea ușii șoferului

- ☞ Introduceți cheia în încuietorea usii, apoi rotiți-o spre înainte.

## Blocarea ușilor pasagerilor

- ☞ Deschideți ușile.
  - ☞ La ușile din spate, verificați ca sistemul de siguranță pentru copii să nu fie activat.
- Pentru mai multe informații privind **sistemul de siguranță pentru copii**, consultați rubrica corespunzătoare.



- ☞ Îndepărtați capacul de culoare neagră de pe cantul ușii, utilizând cheia.
- ☞ Introduceți cheia în cavitate fără a forța, apoi, fără a o roti, deplasați lateral piesa de blocare spre interiorul ușii.
- ☞ Retrageți cheia și montați capacul.
- ☞ Închideți ușile și verificați blocarea corectă a vehiculului, de la exterior.

## Deblocare ușii pasager

- ☞ Trageți de comanda interioară de deschidere a ușii.

## Defecțiuni la telecomandă

Dacă telecomanda se defectează, nu mai puteți deschide, închide sau localiza vehiculul.

- ☞ În primă fază, utilizați cheia pentru a debloca sau a bloca deschiderile vehiculului.
- ☞ În a doua fază, reinițializați telecomanda.

## Reinițializarea

- ☞ Decuplați contactul și scoateți cheia din contactor.
- ☞ Apăsăți imediat butonul cu lacăt închis, timp de câteva secunde.
- ☞ Readuceți cheia în poziția 2 (**contact cuplat**).
- ☞ Decuplați contactul și scoateți cheia din contactor.

Telecomanda este din nou complet operațională.

## Înlocuirea bateriei

Tip baterie: CR2032/3 volți.

**SERVICE** În cazul uzării bateriei, veți fi avertizați prin aprinderea acestui martor, un semnal sonor și un mesaj pe ecran.

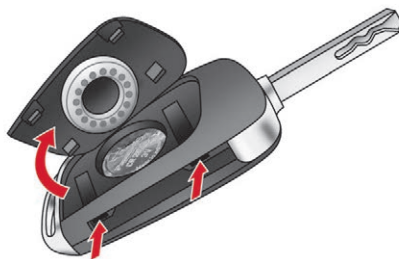

- ☞ Desfaceți capacul cu o șurubelniță mică introdusă în cele două decupaje.
- ☞ Ridicați capacul.
- ☞ Scoateți bateria uzată din compartimentul său.
- ☞ Introduceți bateria nouă în compartiment, respectând marcajele de polaritate.
- ☞ Fixați capacul pe carcasă.

**!** Dacă problema persistă, apelați de urgență la rețeaua CITROËN.

## Acces și pornire fără cheie

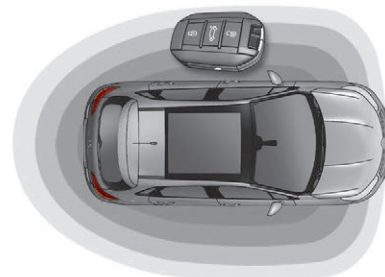

Sistemul permite deblocarea, blocarea deschiderilor și pornirea vehiculului, păstrând cheia electronică asupra dumneavoastră.

**i** Cheia electronică poate fi utilizată și ca telecomandă. Pentru mai multe informații privind **Cheia cu telecomandă**, consultați rubrica corespunzătoare.

## Deblocarea vehiculului

În funcție de configurare, se deblochează toate deschiderile sau numai ușa șoferului.

### Deblocare totală

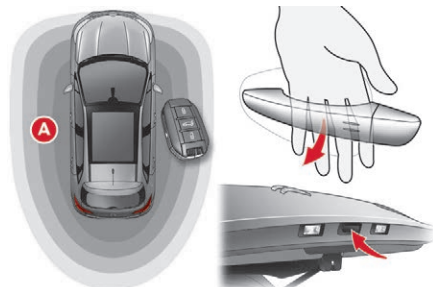

☞ Având cheia electronică asupra dumneavoastră în zona de recunoaștere **A**, prindeți mânerul unei uși din față pentru a debloca deschiderile vehiculului sau apăsați pe comanda de deschidere a hayonului.

### Deblocare selectivă a deschiderilor

☞ Pentru a debloca numai ușa șoferului, având cheia electronică asupra dvs., prindeți mânerul ușii șoferului.

☞ Pentru a debloca toate deschiderile vehiculului, prindeți mânerul ușii pasagerului din față, cu cheia electronică în apropierea ușii pasagerului din față sau apăsați pe comanda de deschidere a capacului de portbagaj, cu cheia electronică în apropierea părții din spate a vehiculului.



Parametrarea deblocării totale sau selective a ușilor se face din meniul de configurare a vehiculului. În mod implicit, este activată deblocarea totală a deschiderilor.



**i** Luminile de semnalizare a direcției se aprind intermitent câteva secunde. În funcție de versiunea vehiculului, retrovizoarele exterioare se depliază, iluminatul de primire se activează, alarma se dezactivează.

**i** Dacă una dintre uși sau portbagajul rămâne deschis sau dacă o cheie electronică a sistemului Acces și pornire fără cheie este lăsată în interiorul vehiculului, blocarea centralizată nu se realizează.

Totuși, alarma (dacă există) va fi complet activată după aproximativ 45 de secunde. Dacă deblocați accidental și nu acționați asupra ușilor sau portbagajului, deschiderile vehiculului se vor bloca din nou, automat, după aproximativ 30 de secunde.

Dacă alarma a fost activată anterior, nu se va reactiva automat.

Plierea și deplierea automate a retrovizoarelor exterioare pot fi dezactivate la un dealer CITROËN sau la un service autorizat.

**!** Ca măsură de siguranță (copii la bord), nu părăsiți niciodată vehiculul fără cheia sistemului Acces și pornire fără cheie, nici măcar pentru o perioadă scurtă. Atenție la riscul de furt atunci când cheia sistemului Acces și pornire fără cheie se află într-una din zonele definite și deschiderile vehiculului sunt deblocate. Pentru a preveni descărcarea bateriei cheii electronice și a bateriei vehiculului, funcțiile „mâini libere” trec în stare de veghe după 21 de zile de neutilizare. Pentru a restabili aceste funcții, trebuie să apăsați unul dintre butoanele telecomenzii sau să porniți motorul cu cheia electronică în cititor (consultați secțiunea „Pornire cu sistemul „Acces și pornire fără cheie”).

## Blocarea vehiculului

### Blocare simplă

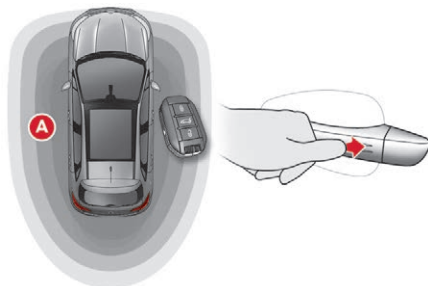

☞ Cu cheia electronică asupra dvs., în zona de recunoaștere **A**, apăsați cu un deget unul dintre mânerurile ușilor (la nivelul reperelor).

Dacă mențineți apăsarea, geamurile se pot ridica până în poziția dorită.

**!** Asigurați-vă că nicio persoană nu împiedică închiderea corectă a geamurilor. Aveți grijă în special la copii în timp ce manevrați geamurile.

**i** Luminile semnalizatoare de direcție se aprind timp de câteva secunde. În funcție de versiune, retrovizoarele exterioare se pliază și alarma se activează.

## Superblocare



**!** Superblocarea nu mai permite deschiderea ușilor de la comenzile din interior. Aceasta dezactivează, de asemenea, comanda de blocare centralizată a deschiderilor. Prin urmare, nu lăsați niciodată o persoană în vehicul când acesta este superblocat.

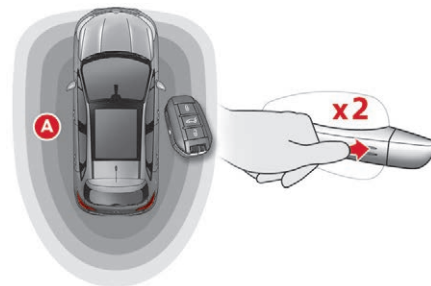

☞ Având cheia electronică în zona de recunoaștere **A**, apăsați cu un deget sau cu degetul mare pe unul din mânerurile ușii față (la nivelul reperelor), pentru a încuia vehiculul.

☞ În următoarele cinci secunde, apăsați din nou mânerul, pentru a efectua o superblocare a deschiderilor vehiculului.



**!** Din motive de siguranță și pentru a evita furtul, nu lăsați niciodată cheia electronică în vehicul, chiar dacă sunteți în apropierea acestuia.  
Se recomandă păstrarea cheii la dvs.

**!** Acumulările (de apă, praf, noroi, sare etc.) de pe suprafața interioară a mânerului pot afecta detecția.  
Dacă o curățare cu o lavetă a suprafeței interioare a mânerului nu restabilește detecția, contactați rețeaua CITROËN sau un service autorizat.  
Un aflus brusc de apă (jet de apă, spălare la presiune ridicată etc.) poate fi considerat de sistem ca fiind o intenție de acces în vehicul.

## Localizarea vehiculului

Această funcție permite identificarea vehiculului de la distanță, mai ales în condiții de luminizitate slabă. Vehiculul trebuie să fie blocat.



☞ Apăsați pe lacătul închis de pe telecomandă.

Aceasta va determina atât aprinderea plafonierelor, cât și clipirea timp de aproximativ zece secunde a semnalizatoarelor de direcție.

## Cheie de rezervă

### Deblocare/blocare cu cheia integrată de Acces și pornire fără cheie

Cheia integrată servește la blocarea sau deblocarea deschiderilor vehiculului când cheia electronică nu poate funcționa:

- baterie uzată, bateria vehiculului descărcată sau debransată etc.
- vehiculul este situat într-o zonă cu emisii puternice electromagnetice.



☞ Trageți și mențineți tras butonul 1, pentru a extrage cheia integrată 2.

**i** Dacă alarma este activată, avertizarea sonoră declanșată la deschiderea unei uși cu cheia (integrată în telecomandă) va fi oprită la cuplarea contactului.

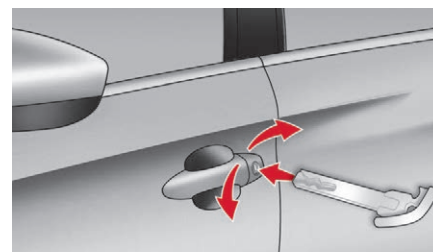

### Blocarea ușii șoferului

☞ Introduceți cheia integrată în încuietorea ușii, apoi rotiți-o spre înapoi.

## Deblocarea uşii şoferului

- ☞ Introduceţi cheia integrată în încuietoarea uşii, apoi rotiţi-o spre înainte.

## Blocarea uşilor pasagerilor

- ☞ Deschideţi uşile.
- ☞ La uşile din spate, verificaţi ca sistemul de siguranţă pentru copii să nu fie activat.

Pentru mai multe informaţii privind **sistemul de siguranţă pentru copii**, consultaţi rubrica corespunzătoare.

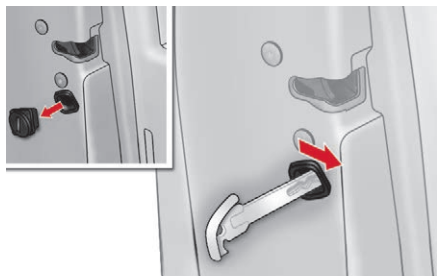

- ☞ Îndepărtaţi căpăcelul de culoare neagra, situat pe cantul uşii, utilizând cheia integrată.
- ☞ Introduceţi cheia integrată în cavitate fără a forţa, apoi, fără a o roti, deplasaţi lateral mecanismul de blocare către interiorul uşii.
- ☞ Retrageţi cheia integrată şi montaţi căpăcelul.
- ☞ Închideţi uşile şi verificaţi blocarea corectă a vehiculului, de la exterior.

## Deblocare uşi pasager

- ☞ Trageţi mânerul interior de deschidere a uşii.

## Înlocuirea bateriei

Necesitatea de înlocuire a bateriei se semnalează prin afişarea unui mesaj.



Tip baterie: CR2032/3 volţi.

- ☞ Desfaceţi capacul cu ajutorul unei şurubelniţe mici la nivelul creştăturii.
- ☞ Ridicaţi capacul.
- ☞ Scoateţi bateria uzată din locaşul său.
- ☞ Introduceţi bateria nouă în compartiment, respectând marcajele de polaritate.
- ☞ Fixaţi capacul pe carcasă.

## Defectarea/reiniţializarea telecomenzii

După deconectarea bateriei, schimbarea bateriei telecomenzii sau, în cazul funcţionării necorespunzătoare a telecomenzii, nu mai puteţi debloca, bloca sau localiza vehiculul.

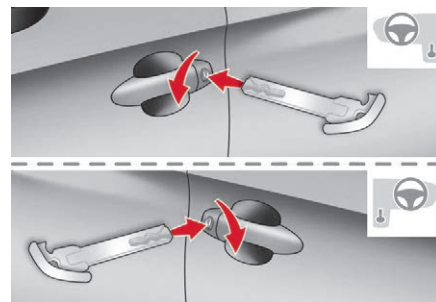

- ☞ Introduceţi cheia de rezervă (integrată în telecomandă) în mecanismul de încuiere a uşii, pentru a debloca deschiderile vehiculului.

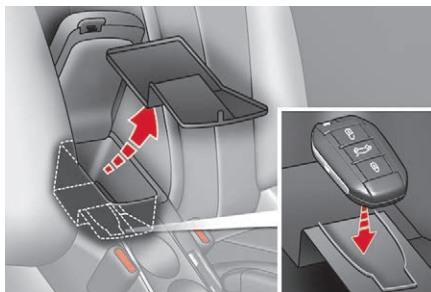

- ☞ Deschideți cotiera față.
- ☞ Ridicați covorașul, ținându-l de limbă, și îndepărtați-l.
- ☞ Depuneți cheia electronică pe cititorul de avarie.



- ☞ Cuplați contactul apăsând butonul „START/STOP”.

Cheia electronică este din nou complet operațională.

După ce luați cheia electronică reinițializată, nu uitați să puneți la loc covorașul sub cotieră.

Dacă problema persistă, consultați urgent un dealer CITROËN sau un service autorizat.

### ! Pierderea cheilor, telecomenzii, cheii electronice

Prezentați-vă la un dealer CITROËN cu certificatul de înmatriculare a vehiculului, cartea dvs. de identitate și, dacă este posibil, cu eticheta ce conține codul cheilor. Dealerul CITROËN va putea căuta codul cheii și codul transponderului, pentru a comanda o cheie nouă.

### Telecomanda

Telecomanda de înaltă frecvență este un sistem sensibil; nu vă jucați cu ea prin buzunare pentru că puteți debloca vehiculul fără să vă dați seama.

Nu apăsați de mai multe ori butoanele telecomenzii când sunteți departe de vehicul și nu îl puteți vedea. Riscați să înceteze să funcționeze, astfel încât va fi necesară reinițializarea acestora.

Telecomanda nu funcționează cât timp cheia este în contact, chiar cu contactul decuplat.

### Blocarea vehiculului

Conducerea cu ușile blocate poate îngreuna accesul serviciilor de urgență în habitacul în caz de urgență.

Ca măsură de siguranță (cu copii la bord), scoateți cheia din contact sau luați cheia electronică când părăsiți vehiculul, chiar și pentru puțin timp.

### Perturbări electrice

Există riscul ca cheia electronică Acces și pornire fără cheie să nu funcționeze dacă se află în apropierea unui aparat electronic: telefon, laptop, câmpuri magnetice intense etc.

### Protecția antifurt

Nu faceți nicio modificare la sistemul electronic de imobilizare, deoarece pot apărea defecțiuni.

La versiunile cu contactor cu cheie, nu uitați să scoateți cheia și să rotiți volanul pentru a bloca coloana de direcție.

### Când cumpărați un vehicul rulat

Rugați dealerul CITROËN să se asigure că nu există alte chei care să permită pornirea vehiculului.



Nu aruncați bateriile telecomenzii, acestea conțin metale nocive pentru mediu.  
Duceți-le la un punct de colectare autorizat.

## Comanda de blocare centralizată a deschiderilor

Această comandă permite blocarea sau deblocarea simultană și completă a ușilor și a capacului portbagajului de la interiorul vehiculului.

### Blocarea



☞ Apăsați pe acest buton pentru a bloca vehiculul.  
Indicatorul roșu al butonului se aprinde.

**i** Dacă una dintre uși este deschisă, nu se realizează blocarea centralizată din interior.

### Deblocarea deschiderilor

☞ Apăsați din nou pe acest buton pentru a descuia vehiculul.  
Indicatorul luminos roșu al butonului se stinge.

**i** Dacă vehiculul este blocat din exterior, acest buton nu este funcțional.  
☞ În acest caz, utilizați telecomanda sau cheia pentru a debloca deschiderile vehiculului sau trageți unul din mânerele interioare ale ușilor, pentru a deschide o ușă.

## Siguranța antiintruziune

Această funcție permite blocarea automată și simultană a ușilor și a portbagajului în timpul rulării, imediat ce viteza vehiculului depășește 10 km/h.

## Funcționarea

Dacă una dintre portiere sau portbagajul este deschis, blocarea centralizată automată nu funcționează.



Se aude un sunet specific, însoțit de aprinderea acestui martor pe tabloul de bord, un semnal sonor și afișarea unui mesaj de avertizare.

### **i** Transportul obiectelor lungi sau voluminoase

Dacă doriți să rulați cu portbagajul deschis, trebuie să apăsați pe comanda de blocarea centralizată, pentru a bloca ușile. În caz contrar, de fiecare dată când vehiculul va depăși viteza de 10 km/h, se va auzi sunetul specific și se vor afișa avertizările descrise mai sus.

Apăsarea comenzii de blocare centralizată permite deblocarea vehiculului. La o viteză mai mare de 10 km/h, această deblocare este temporară.

## Activare/Dezactivare

Puteți activa sau dezactiva definitiv această funcție.



☞ Cu contactul cuplat, apăsați acest buton până la declanșarea semnalului sonor și afișarea mesajului de confirmare corespunzător.

Starea funcției rămâne în memorie la decuplarea contactului.

## Alarmă

(În funcție de țara de comercializare.)



Sistem de protecție și de descurajare împotriva furtului și efracției. Asigură următoarele tipuri de protecție:

### – Monitorizare de perimetru

Sistemul verifică dacă vehiculul este deschis. Alarma se declanșează dacă cineva încearcă să deschidă o portieră, portbagajul, capota etc.

### – Monitorizare volumetrică

Sistemul controlează variația volumului din habitacul.

Alarma se declanșează dacă cineva sparge un geam, pătrunde în habitacul sau se mișcă în interiorul vehiculului.

### Monitorizare antiînclinare

Sistemul controlează modificarea asietei vehiculului.

Alarma se declanșează dacă vehiculul este ridicat, deplasat sau lovit.

## Funcție de autoprotecție

Sistemul controlează scoaterea din funcțiune a componentelor sale.

Alarma se declanșează dacă cineva deconectează sau deteriorează bateria, comanda centralizată sau cablajul sirenei.

**!** Pentru orice intervenție asupra sistemului de alarmă, contactați un dealer CITROËN sau un service autorizat.

## Blocarea vehiculului cu un sistem de alarmă complet

### Activare

- ☞ Decuplați contactul și ieșiți din vehicul.
  - ☞ Încuiați vehiculul cu telecomanda.
- sau
- ☞ Încuiați vehiculul cu sistemul „Acces și pornire fără cheie”.

Sistemul de monitorizare este activ: indicatorul luminos al butonului se aprinde intermitent o dată pe secundă, iar luminile semnalizatoare de direcție se aprind timp de aproximativ 2 secunde.

Ca urmare a solicitării de încuiere a vehiculului, monitorizarea perimetrală este activată după 5 secunde, iar monitorizarea volumetrică și antiînclinare, după 45 de secunde.

Dacă o deschidere (ușă, portbagaj...) este încorect închisă, deschiderile vehiculului nu se încuie, dar monitorizarea perimetrică exterioară se activează după 45 de secunde, simultan cu monitorizarea volumetrică interioară și antiînclinare.

### Dezactivarea

- ☞ Apăsăți pe butonul de deblocare al telecomenzii.
- sau
- ☞ Blocați vehiculul cu ajutorul sistemului „Acces și pornire fără cheie”.

Sistemul de supraveghere este dezactivat; indicatorul butonului se stinge și indicatoarele de direcție clipeșc timp de aproximativ 2 secunde.

**i** În cazul reblocării automate a vehiculului (după 30 de secunde de la deblocare, dacă nu este deschisă nicio ușă sau portbagajul), sistemul de monitorizare nu se reactivează automat. Pentru a-l reactiva, trebuie să deblocați și să blocați din nou vehiculul, folosind telecomanda sau sistemul „Acces și pornire fără cheie”.

## Blocarea vehiculului numai cu monitorizare perimetrică exterioară

Dezactivați monitorizarea volumetrică interioară și antiînclinare pentru a evita declanșarea accidentală a alarmei dacă:

- lăsați un animal în vehicul,
- lăsați un geam întredeschis,
- la spălarea vehiculului,
- schimbați o roată,
- remorcați vehiculul,
- transportul pe ambarcațiune.

## Dezactivarea monitorizării volumetrică interioare și a monitorizării antiînclinare



- ☞ Decuplați contactul și, într-un interval de zece secunde, apăsați pe buton până la aprinderea continuă a indicatorului luminos.
- ☞ Ieșiți din vehicul.
- ☞ Blocați imediat deschiderile vehiculului cu telecomanda sau cu sistemul „Acces și pornire fără cheie”.

Este activată doar monitorizarea perimetrică: marmorul de pe buton clipește o dată pe secundă.

**i** Pentru a avea efect, această dezactivare trebuie făcută după fiecare întrerupere a contactului.

## Reactivarea monitorizării volumetrică interioare și a monitorizării antiînclinare

- ☞ Dezactivați monitorizarea volumetrică prin deblocarea vehiculului cu telecomanda sau cu sistemul „Acces și pornire fără cheie”. Indicatorul butonului se stinge.
- ☞ Reactivați ansamblul monitorizărilor blocând vehiculul cu ajutorul telecomenzii sau al sistemului „Acces și pornire fără cheie”. Indicatorul butonului se aprinde din nou, clipind o dată pe secundă.

## Declanșarea alarmei

Acest lucru determină declanșarea sirenei și clipirea luminilor semnalizatoare de direcție timp de treizeci de secunde. Funcțiile de monitorizare rămân active până la a unsprezecea declanșare consecutivă a alarmei.

La deblocarea vehiculului cu telecomanda sau cu sistemul „Acces și pornire fără cheie”, clipirea rapidă a marmorului butonului vă informează că alarma a fost declanșată în timp ce ați lipsit. La contact, această aprindere intermitentă se oprește imediat.

## Defecțiune telecomandă

Pentru dezactivarea funcțiilor de monitorizare:

- ☞ deblocați vehiculul cu cheia (integrată în telecomandă) introdusă în încuietoarea de la ușa șoferului,
- ☞ deschideți portiera; alarma se declanșează,
- ☞ cuplați contactul; alarma se oprește; indicatorul de pe buton se stinge.

## Blocarea vehiculului fără a activa alarma

- ☞ Blocați sau superblocați deschiderile vehiculului cu cheia (integrată în telecomandă) în încuietoarea de la ușa șoferului.

## Defecțiune

La cuplarea contactului, aprinderea continuă a marmorului butonului indică o defecțiune a sistemului. Efectuați o verificare la un dealer CITROËN sau la un service autorizat.

## Uși

### Deschiderea

#### Din exterior

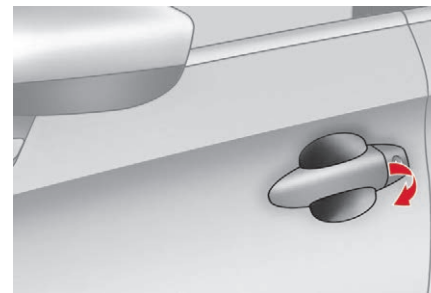

- ☞ După deblocarea vehiculului sau cu cheia electronică a sistemului Acces și pornire fără cheie în zona de recunoaștere, trageți de mânerul ușii.

**i** Deschiderea selectivă fiind activată la prima apăsare pe butonul de deschidere de pe telecomandă, numai ușa șoferului va putea fi deschisă.

## Din interior

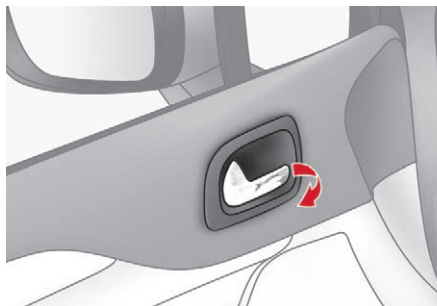

☞ Trageți de maneta interioară de deschidere a unei portiere. Această acțiune deblochează întregul vehicul.

- i** Cu deblocarea selectivă activată:
- deschiderea ușii șoferului descuie numai ușa șoferului (dacă vehiculul nu a fost deblocat complet în prealabil),
  - deschiderea unei uși a unui pasager descuie celelalte deschideri ale vehiculului.



Comenzile interioare ale portierelor sunt nefuncționale atunci când vehiculul este superblocat.

## Închidere

Când o ușă nu este închisă corect:



- cu motorul pornit sau vehiculul în mers (viteză mai mică de 10 km/h), acest martor de avertizare se aprinde, însoțit de un mesaj de avertizare, timp de câteva secunde.
- cu vehiculul în mers (viteză mai mare de 10 km/h), martorul de avertizare și mesajul de avertizare sunt însoțite de un semnal sonor, timp de câteva secunde.

## Portbagaj

**!** Dacă la deschiderea sau închiderea capacului de portbagaj observați defecțiuni sau aveți dificultăți, adresați-vă repede unui dealer CITROËN sau unui service autorizat pentru a împiedica agravarea problemei, ceea ce ar putea duce la desprinderea capacului și la vătămări grave.

## Deschidere

În funcție de setare, se deblochează vehiculul sau numai portbagajul.

## Deblocare totală



- ☞ După deblocarea deschiderilor vehiculului sau portbagajului cu cheia electronică a sistemului de Acces și pornire fără cheie asupra dumneavoastră și în zona de recunoaștere A, apăsați pe comanda de deschidere a portbagajului, apoi ridicați hayonul.

## Deblocare selectivă a deschiderilor



Parametrarea deblocării selective a portbagajului se face din meniul de configurare a vehiculului.



Când este activată numai deblocarea portbagajului:

- ☞ Cu cheia electronică asupra dvs. și în zona de recunoaștere A, apăsați comanda de deschidere a portbagajului pentru a debloca numai portbagajul, apoi ridicați hayonul. Deblocarea este semnalată prin aprinderea intermitentă cu frecvență ridicată a luminilor semnalizatoare de direcție timp de câteva secunde.

## Închidere

- ☞ Coborâți capacul portbagajului, utilizând unul dintre mânerele de la interior.

Când hayonul nu este închis corect:



- cu motorul pornit sau vehiculul în mers (viteză mai mică de 10 km/h), acest martor de avertizare se aprinde, însoțit de un mesaj de avertizare, timp de câteva secunde.
- cu vehiculul în mers (viteză mai mare de 10 km/h), martorul de avertizare și mesajul de avertizare sunt însoțite de un semnal sonor, timp de câteva secunde.

## Comenzi de avarie

Dispozitiv pentru deschiderea mecanică a portbagajului în cazul defectării bateriei sau a sistemului de închidere centralizată.

# 2

## Deblocarea deschiderilor

- ☞ Rabatați scaunele din spate pentru a accesa mecanismul de încuiere prin interiorul portbagajului.

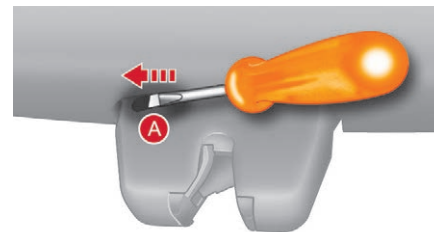

- ☞ Introduceți o șurubelniță mică în orificiul A al încuietorii pentru a debloca hayonul.
- ☞ Deplasați piesa de blocare spre stânga.

## Blocarea după închidere

După închidere, dacă defecțiunea persistă, portbagajul va rămâne blocat.

## Geamuri electrice

Este echipat cu un sistem de protecție în caz de prindere și un sistem de dezactivare pentru butoanele din spate.

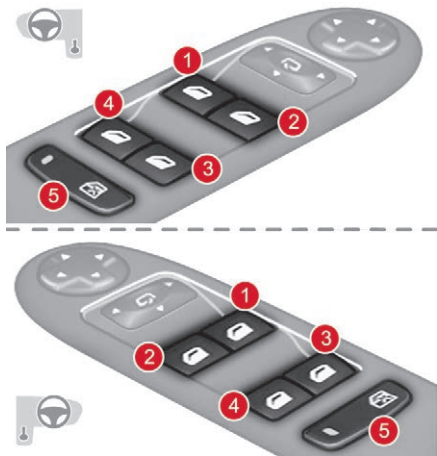

1. Șofer.
2. Pasager.
3. Dreapta spate.
4. Stânga spate.
5. Dezactivarea comutatoarelor geamurilor din spate.

## Utilizare manuală

Pentru a deschide sau închide geamul, apăsați sau trageți ușor de comutator. Geamul se oprește imediat ce ați eliberat comanda.

## Funcționare automată

☞ Pentru a deschide sau închide geamul, apăsați pe comandă sau trageți complet, trecând de punctul de rezistență: geamul se deschide sau se închide complet după ce ați eliberat comanda. La o nouă acționare, geamul se oprește.

Comenzile geamurilor rămân active aproximativ 45 de secunde după decuplarea contactului.

La expirarea acestui timp, orice acționare a geamurilor este inefficientă. Pentru a o activa, cuplați din nou contactul.

## Sistem antiprindere de siguranță

Când geamul urcă și întâlnește un obstacol, se oprește și coboară parțial.

**i** În cazul imposibilității de a închide geamul (de exemplu, în caz de îngheț), imediat după ce geamul a coborât:

- ☞ apăsați și mențineți comanda până la deschiderea completă,
- ☞ apoi trageți-o imediat și mențineți-o până la închidere,
- ☞ mențineți comanda aproximativ încă o secundă după închidere.

**În timpul acestor operații, funcția antiprindere nu este funcțională.**

## Dezactivarea comutatoarelor geamurilor din spate



☞ Pentru siguranța copiilor dumneavoastră, apăsați pe comanda 5 pentru dezactivarea comenzilor geamurilor electrice din spate, oricare ar fi poziția acestora.

Dacă martorul este aprins, comutatoarele spate sunt dezactivate.

Dacă martorul este oprit, comutatoarele spate sunt activate.

**!** În caz de lovire, atunci când se manevrează geamurile, trebuie să inversați mișcarea geamului. Pentru aceasta, apăsați pe comutatorul respectiv. Când șoferul acționează comanda geamurilor electrice ale pasagerilor, acesta trebuie să se asigure că nimic nu împiedică închiderea corectă a geamurilor.

Șoferul trebuie să se asigure că pasagerii folosesc corect geamurile electrice.

Aveți grijă în special la copii în timp ce manevrați geamurile.

Atenție la pasageri și/sau la persoanele prezente, la închiderea geamurilor cu cheia sau cu sistemul „Acces și pornire fără cheie”.

Scoateți întotdeauna cheia din contact la părăsirea vehiculului, chiar și pentru o scurtă perioadă de timp.

## Reinițializare

După reconectarea bateriei sau după o defecțiune, trebuie să reinițializați funcționarea geamurilor electrice.

Pentru fiecare dintre comutatoarele de panoul de comandă de pe partea șoferului:

- ☞ trageți comanda până la oprirea geamului,
- ☞ eliberați comanda și trageți-o din nou până la închiderea completă,
- ☞ mențineți comanda aproximativ încă o secundă după închiderea ferestrei,
- ☞ apăsați pe comandă pentru a coborî automat geamul până în poziția cea mai joasă,
- ☞ odată adus geamul în poziția joasă, apăsați din nou pe comandă timp de aproximativ o secundă.

**În timpul acestor operații, funcția antiprindere nu este funcțională.**

## Scaune față

**!** Din motive de siguranță, reglajul scaunului conducătorului auto trebuie făcut cu vehiculul în staționare.

### Poziție de conducere corectă

Înainte de a porni la drum și pentru a profita de ergonomia postului de conducere, efectuați următoarele reglaje, în ordinea următoare:

- înălțimea tetierei,
- înclinarea spătarului,
- înălțimea pernei de șezut a scaunului,
- poziția longitudinală a scaunului,
- înălțimea volanului,
- oglinda retrovizoare și oglinzile ușilor.

**!** După efectuarea acestor reglaje, verificați din poziția de conducere buna vizibilitate a tabloului de bord.

## Reglaje manuale

### Înainte-înapoi



- ☞ Ridicați comanda și culsați scaunul înainte sau înapoi.
- ☞ Eliberați comanda pentru a bloca scaunul în poziție.

**!** Înainte de a deplasa scaunul în spate, verificați ca niciun obiect și nicio persoană să nu împiedice cursa acestuia. Există riscul de blocare sau prindere în cazul prezenței pasagerilor pe scaunele din spate sau de blocare a scaunului dacă există obiecte mari așezate pe podea, în spatele scaunului.

### Înălțime scaun

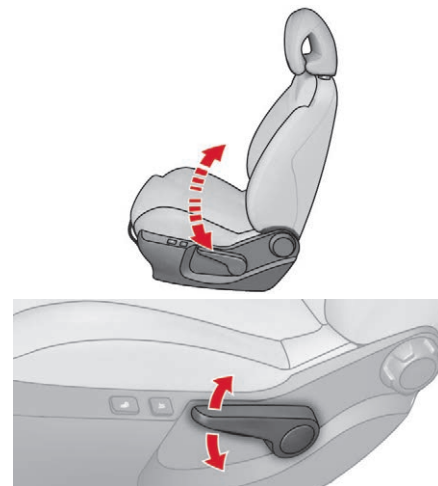

- ☞ Trageți comanda în sus pentru a ridica sau în jos pentru a coborî scaunul, de câte ori este necesar pentru a obține poziția dorită.

## Înclinarea spătarului

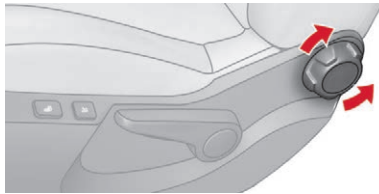

- ☞ Rotiți rola pentru a regla înclinarea spătarului.

## Reglaje electrice ale scaunului șoferului

- i** Funcțiile electrice ale scaunului șoferului sunt dezactivate la aproximativ un minut după decuplarea contactului. Pentru a le reactiva, cuplați contactul.

## Înainte-înapoi

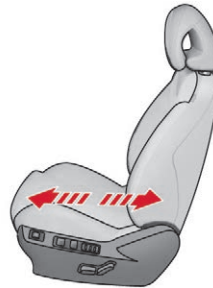

- ☞ Împingeți comanda înainte sau înapoi, pentru a culisa scaunul.

**!** Înainte de a deplasa scaunul în spate, verificați ca niciun obiect și nicio persoană să nu împiedice cursa acestuia. Există riscul de blocare sau prindere în cazul prezenței pasagerilor pe scaunele din spate sau de blocare a scaunului dacă există obiecte mari așezate pe podea, în spatele scaunului.

## Înălțime și înclinare pernă de șezut



- ☞ Basculați partea din spate a comenzii în sus sau în jos, pentru a obține înălțimea dorită.
- ☞ Basculați partea din față a comenzii în sus sau în jos, pentru a obține înclinarea dorită.

# 3

## Înclinarea spătarului



- ☞ Basculați comanda înainte sau înapoi pentru a regla înclinarea spătarului.

## Reglaje suplimentare

### Înălțimea și înclinarea tetierei

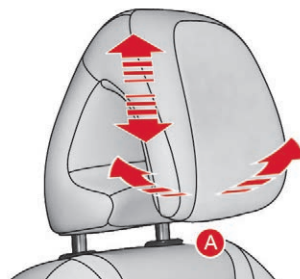

- ☞ Pentru a o ridica, trageți tetiera în sus.
- ☞ Pentru a o coborî, apăsați simultan pe proeminența **A** și pe tetieră.
- ☞ Pentru a o înclina, basculați partea sa joasă înainte sau înapoi.

**!** Tetiera este dotată cu o armatură care are o serie de creștături ce împiedică coborârea acesteia; acest sistem de creștături este un dispozitiv de siguranță în caz de șoc.

**Reglajul este corect dacă marginea superioară a tetierei este la același nivel cu creștetul capului.**

## Îndepărtarea unei tetiere

- ☞ Pentru a o îndepărta, apăsați pe proeminența **A** și trageți în sus.
- ☞ Pentru a o pune la loc, introduceți tijele tetierei în orificii, având grijă ca tetiera să fie pe axa spătarului și apăsați simultan pe proeminența **A**.

**!** Nu conduceți niciodată cu tetierele demontate; acestea trebuie să fie montate și reglate corespunzător.

## Reglare manuală la nivel lombar

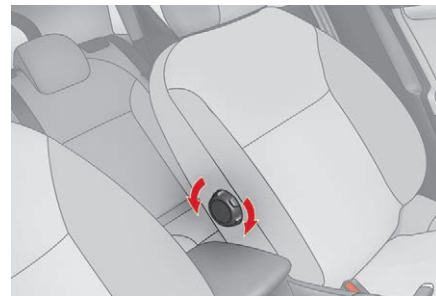

- ☞ Rotiți rola pentru a obține sprijinul lombar dorit.

## Reglare electrică de sprijin lombar

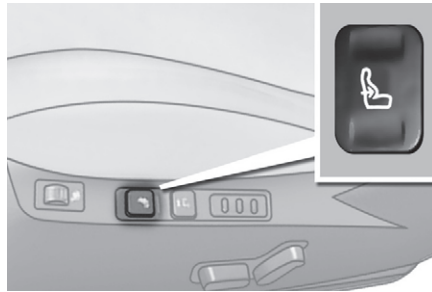

- ☞ Apăsați partea din față sau din spate a comenzii pentru a obține sprijinul lombar dorit.

## Funcția de masaj

Această funcție asigură masajul regiunii lombare; nu este activă decât cu motorul în funcțiune.



- ☞ Apăsați comutatorul pentru a activa funcția. Motorul de comandă se aprinde iar funcția de masaj este activată pentru 60 de minute. În acest interval de timp, masajul se efectuează în 6 cicluri de câte 10 minute fiecare (6 minute de masaj, urmate de 4 minute de pauză). După o oră, funcția se dezactivează automat. Motorul de avertizare de comandă se stinge.

## Dezactivare

Puteți dezactiva funcția de masaj în orice moment, apăsând comutatorul. Mișcarea începută continuă, până când se ajunge din nou în poziția de dinaintea masajului.

## Memorarea pozițiilor de condus



Sistem care ia în considerare reglajele electrice ale scaunului de la șofer și a retrovizoarelor exterioare. El permite memorarea și apelarea a două poziții, cu ajutorul tastelor de pe partea scaunului conducătorului.

## Memorarea unei poziții

### Cu tastele M/1/2

- ☞ Cuplați contactul.
- ☞ Reglați scaunul și retrovizoarele exterioare.

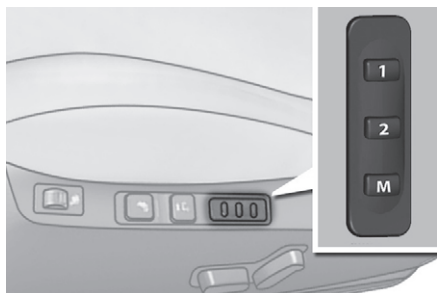

- ☞ Apăsați butonul **M**, apoi, în decurs de patru secunde, apăsați butonul **1** sau **2**.

Un semnal sonor se aude pentru a vă indica faptul că a avut loc memorarea.

- i** Memorarea unei noi poziții o anulează pe cea precedentă.

## Revenirea la o poziție memorată

### Contactul este cuplat sau motorul este pornit

- ☞ Apăsați butonul **1** sau **2** pentru a reveni la poziția corespunzătoare. Un semnal sonor indică finalizarea reglării.

Un semnal sonor se va auzi pentru a indica sfârșitul reglării.

- i** Puteți întrerupe mișcarea curentă apăsând butonul **M**, **1** sau **2** ori utilizând una dintre comenzile scaunului. În timpul rulării, nu se poate trece într-o poziție memorată. Solicitarea unei poziții memorate este dezactivată la aproximativ 45 de secunde după decuplarea contactului.

## Comandă de încălzire a scaunelor

Cu motorul pornit, scaunele din față pot fi încălzite separat.



- ☞ Utilizați roțița de reglare, așezată pe partea laterală a fiecărui scaun din față, pentru a aprinde și pentru a alege nivelul de încălzire dorit:

- 0** Oprire.
- 1** Redus.
- 2** Mediu.
- 3** Ridicat.



Dacă scaunul nu este ocupat, nu porniți încălzirea acestuia.

Reduceți cât mai repede intensitatea încălzirii.

După ce scaunul și habitacul au atins o temperatură adecvată, puteți opri funcția; reducerea consumului de curent electric reduce consumul de carburant.



Persoanele cu pielea sensibilă nu trebuie să țină mult timp reglajele la maxim.

Există riscul de arsuri pentru persoanele pentru care percepția căldurii este afectată (boală, tratament etc.)

Dacă se utilizează materiale izolatoare, cum ar fi husele de scaune, sistemul se poate supraîncălzi.

Nu utilizați sistemul:

- dacă purtați îmbrăcăminte umedă,
- dacă sunt montate scaune pentru copii.

Pentru a evita ruperea foliei de încălzire din scaun:

- nu așezați pe scaun obiecte grele,
- nu stați pe scaun în genunchi sau în picioare,
- nu așezați pe scaun obiecte ascuțite,
- nu vărsați lichide pe scaun.

Pentru a preveni riscul unui scurtcircuit:

- nu utilizați produse lichide pentru curățarea scaunului,
- nu utilizați niciodată funcția de încălzire cât timp scaunul este umed.

## Scaune spate

Bancheta cu pernă de șezut monobloc fix și spătar rabatabil (1/3 – 2/3), pentru modularea spațiului de încărcare al portbagajului.

## Tetiere pentru locurile din spate

Au o singură poziție de utilizare (înaltă) și o poziție de depozitare (joasă).

Acestea sunt și demontabile.

Pentru a îndepărta o tetieră:

- ☞ deblocați spătarul, utilizând comanda manuală **1**,
- ☞ basculați ușor spătarul **2** înainte,

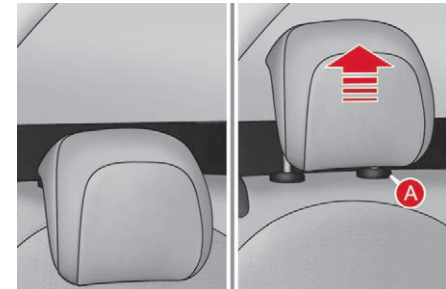

- ☞ trageți spătarul în sus până la limită,
- ☞ apoi, apăsați pe știftul **A**.

**!** Nu conduceți niciodată cu tetierele demontate; acestea trebuie să fie montate și reglate corespunzător.

## Rabaterea spătarului

☞ Deplasați scaunul corespunzător înainte, dacă este necesar.



☞ Aduceți tetierele în poziția joasă.  
☞ Poziționați centura între tetiera laterală și tetiera centrală, pentru a evita strangularea centurii la readucerea spătarului pe poziție.

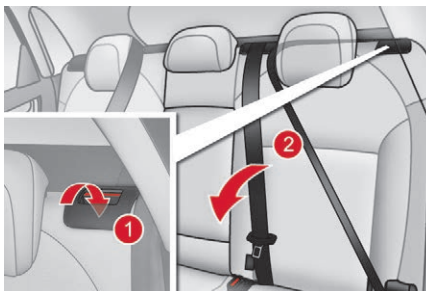

☞ Trageți comanda 1 înainte, pentru a debloca spătarul 2.  
☞ Basculați spătarul 2 pe perna de șezut.

## Readucerea spătarului în poziție normală



☞ Ridicați spătarul și blocați-l.  
☞ Verificați ca martorul de culoare roșie, situat lângă butonul scaunului să nu fie vizibil.

☞ Readuceți centura pe poziție, pe latura spătarului.

**!** La re poziționarea spătarului, atenție să nu strangulați centurile.

## Reglarea volanului

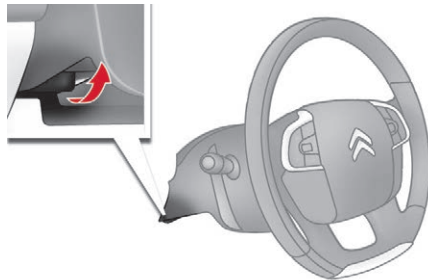

- ☞ **Cu vehiculul oprit**, deblocați volanul trăgând de maneta de comandă.
- ☞ Reglați volanul pe verticală și în profunzime în funcție de poziția de conducere.
- ☞ Împingeți maneta pentru a bloca volanul.

**!** Ca măsură de siguranță, aceste manevre trebuie făcute cu vehiculul oprit.

## Retrovizoare

### Retrovizoarele exterioare

Fiecare retrovizor este echipat cu câte o oglindă reglabilă, care vă permite să vedeți în lateral, lucru necesar mai ales în cazul depășirii sau al parcării.

De asemenea, retrovizoarele pot fi pliate pentru a parca în spații înguste.

### Dezaburire/degivrare



Dacă vehiculul este echipat cu retrovizoare încălzite, dezaburirea/degivrarea se efectuează apăsând pe comanda de degivrare a lunetei.

Pentru mai multe informații privind **Dezaburirea și degivrarea lunetei** consultați rubrica corespunzătoare.

## Reglarea

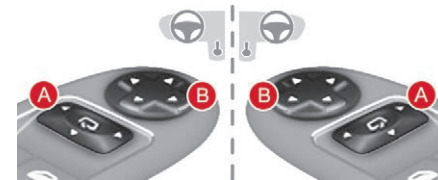

- ☞ Deplasați comanda **A** la dreapta sau la stânga, pentru a selecta retrovizorul corespunzător.
- ☞ Deplasați comanda **B** în oricare din cele patru direcții, pentru a regla oglinda.
- ☞ Aduceți comanda **A** în poziție centrală.

**!** Obiectele văzute în oglinda retrovizoare sunt în realitate mai aproape decât par. Țineți cont de acest lucru pentru a aprecia corect distanța față de vehiculele care vin din spate.

**!** Ca măsură de siguranță, retrovizoarele trebuie să fie reglate pentru a reduce „unghiul mort”.

## Pliere

- ☞ Din exterior: blocați vehiculul cu ajutorul telecomenzii sau a cheii.
- ☞ Din interior: cu contactul cuplat, trageți comanda **A** în poziție centrală, înapoi.

**i** Retrovizoarele rabatate cu comanda **A** nu se depliază la deblocarea vehiculului. Trebuie să trageți din nou de comanda **A**.

## Depliere

- ☞ Din exterior: deblocați vehiculul cu ajutorul telecomenzii sau cu cheia.
- ☞ Din interior: cu contactul cuplat, trageți comanda **A** în poziție centrală, înapoi.

**i** Plierea și deplierea retrovizoarelor exterioare cu telecomanda pot fi dezactivate la un dealer CITROËN sau la un service autorizat.

**i** Dacă este necesar, retrovizoarele pot fi pliate manual.

## Înclinare automată în marșarier

Sistem care permite vizualizarea solului în timpul manevrelor de parcare cu spatele.

### Memorarea

- ☞ Cu motorul pornit, cuplați schimbătorul de viteze în marșarier.
- ☞ Selectați și reglați succesiv retrovizoarele din stânga și din dreapta.

Memorarea reglării este imediată.

### Pornire

- ☞ Cu motorul pornit, cuplați schimbătorul de viteze în marșarier.
- ☞ Deplasați comanda **A** la dreapta sau la stânga, pentru a selecta retrovizorul corespunzător.

Oglinda retrovizoare selectată se înclină în jos, conform memoriei sale.

## Dezactivare

- ☞ Scoateți schimbătorul din marșarier și așteptați zece secunde.

sau

- ☞ Aduceți din nou comanda **A** în poziție centrală.

Oglinda retrovizorului revine la poziția sa inițială.

Acesta revine, de asemenea, la poziția inițială:

- dacă viteza depășește 10 km/h,
- dacă motorul este oprit.

## Retrovizor interior

Oglindă reglabilă, care permite șoferului să vadă partea centrală din spate. Dispune de un dispozitiv antiiorbire, care conferă oglinzii o nuanță mai închisă pentru a reduce disconfortul conducătorului provocat de reflexia luminii solare sau de farurile celorlalte vehicule etc.

### Model manual

#### Reglare

- ☞ Reglați retrovizorul pentru a orienta mai bine oglinda în poziția de „zi”.

#### Poziție zi/noapte



- ☞ Trageți de manetă pentru a trece în poziția antiiorbire „noapte”.
- ☞ Împingeți maneta pentru a trece pe poziția normală „zi”.

## Model „electrocrom” automat



Datorită unui senzor ce măsoară luminozitatea provenită din spatele vehiculului, acest sistem asigură automat și progresiv trecerea între utilizările zi sau noapte.

**i** Pentru a asigura o vizibilitate optimă în timpul manevrelor, oglinda se luminează automat imediat ce a fost cuplat marșarierul.

## Climatizare manuală

Sistemul de aer condiționat funcționează numai cu motorul pornit.



1. Reglare temperatură.
2. Reglare debit de aer.
3. Reglare repartiție aer.
4. Admisia/recircularea aerului.
5. Pornire/oprire climatizare.

## Reglarea temperaturii



- ☞ Rotiți rola pentru a selecta o poziție între albastru (rece) și roșu (cald), pentru a modifica temperatura după dorință.

## Reglarea debitului de aer



Această rolă permite creșterea sau reducerea turației ventilatorului.

- ☞ Rotați rola între pozițiile **1** și **5** pentru a obține debitul de aer dorit.

**i** ☞ Dacă plasați comanda de debit de aer în poziția **0**, sistemul este dezactivat. Se poate simți în continuare un ușor flux de aer datorită deplasării înainte a vehiculului.

**!** Evitați să rulați mult timp cu ventilația oprită (risc de formare a condensului și de degradare a calității aerului).

## Reglarea repartiției aerului

Această rolă permite difuzarea de aer în habitacul, combinând mai multe aeratoare.



Parbriz și geamuri laterale.



Parbriz, geamuri laterale și spații pentru picioare.



Spații pentru picioare.



Aeratoare centrale și laterale.



Repartizarea aerului poate fi modificată așezând roțița în o poziție intermediară.

## Admisia aerului/ Recircularea aerului

Intrarea aerului din exterior permite evitarea apariției condensului pe parbriz și pe geamurile laterale.

Recircularea aerului din interior permite izolarea habitaculului de mirosurile și de particulele de la exterior.

**i** Această funcție permite difuzarea selectivă și mai rapidă a aerului cald sau rece. De îndată ce este posibil, permiteți intrarea aerului din exterior, pentru evitarea riscurilor de degradare a calității aerului din habitacul și evitarea formării de condens.



☞ Apăsați butonul pentru a recircula aerul interior. Aprinderea marteorului confirmă acest lucru.



☞ Apăsați din nou butonul pentru a permite intrarea aerului curat din exterior. Stingerea marteorului confirmă acest lucru.

## Pornire/Oprire aer condiționat

Aerul condiționat este prevăzut să funcționeze eficient în toate anotimpurile, cu geamurile închise.

Acesta vă permite:

- vara, să scădeți temperatura,
- iarna, când temperatura este mai mare de 3°C, să sporiiți eficiența dezaburirii.

## Pornire



☞ Apăsați butonul **A/C**, marteorul acestuia se va aprinde.

**i** Aerul condiționat nu funcționează când roțița de reglare **2** a debitului de aer se află în poziția **0**. Pentru a obține mai rapid aer rece, puteți utiliza recircularea aerului ambiant pentru câteva momente. Apoi, reveniți la accesul aerului din exterior.

## Oprire

**A/C**

☞ Apăsați din nou butonul **A/C**, martorul acestuia se stinge.

Oprirea sistemului poate genera disconfort (umiditate, aburire).

## Aer condiționat automat cu două zone

Sistemul de aer condiționat funcționează cu motorul pornit.

### Funcționare automată



1. Program automat confort
2. Reglarea temperaturii pe partea șoferului/pasagerului
3. Program automat de vizibilitate
4. Pornire/oprire climatizare.
5. Reglare repartiție aer.
6. Reglare debit de aer.
7. Admisia/recircularea aerului.
8. Funcția „REST”: ventilație cu motorul oprit.

### Program automat de confort

Vă recomandăm să utilizați unul din cele trei moduri AUTO disponibile: ele permit reglarea optimizată a temperaturii din habitacul, conform valorii de confort pe care ați selectat-o.

Aceste trei moduri reglează automat debitul de aer în funcție de senzația dorită, respectând valoarea de confort cerută.

Acest sistem este prevăzut să funcționeze eficient în toate anotimpurile, cu geamurile închise.

**AUTO**

- ☞ Apăsați butonul **AUTO** succesiv:
- un prim mator se aprinde; este selectat modul de reglare „ușor”,
  - un al doilea mator se aprinde; este selectat modul de reglare „mediu”,
  - un al treilea mator se aprinde; este selectat modul de reglare „ridicat”.

**i** În condiții de vreme rece și atunci când motorul este rece, debitul de aer evoluează progresiv către nivelul optim, ținând cont de condițiile meteo și de nivelul dorit de confort, pentru a evita difuzarea unei cantități prea mari de aer rece.

Când intrați în vehicul, dacă temperatura interioară este mult prea rece sau prea caldă față de valoarea de confort, nu este nevoie să modificați valoarea afișată pentru a atinge confortul dorit. Sistemul compensează diferența de temperatură automat și în cel mai scurt timp posibil.

**3**

## Reglarea temperaturii pe partea șoferului/pasagerului

Șoferul și pasagerul din față pot regla fiecare temperatura în funcție de preferințe. Valoarea indicată pe afișaj corespunde unui nivel de confort și nu unei temperaturi în grade Celsius sau Fahrenheit.



- ☞ Rotiți butonul spre stânga pentru a diminua valoarea sau spre dreapta pentru a o crește.

Un reglaj în jurul valorii 21 permite obținerea unui confort optim. În funcție de nevoile dumneavoastră, un reglaj între 18 și 24 este uzual.

În plus, se recomandă evitarea unei diferențe de reglare stânga/dreapta mai mare de 3.

## Program automat de vizibilitate



Pentru mai multe informații privind **Dezaburirea – Degivrarea față**, consultați rubrica corespunzătoare.

- i** Pe un vehicul echipat cu Stop & Start, cât timp este activată dezaburirea, modul STOP nu este disponibil.

## Comandă manuală

În funcție de dorința dumneavoastră, puteți face o alegere diferită de cea propusă de sistem, modificând reglajele. Martorii de pe tasta „**AUTO**” se sting; celelalte funcții vor fi gestionate în continuare automat.



- ☞ Apăsati tasta „**AUTO**” pentru a reveni la funcționarea complet automată.

**i** Pentru a răci sau a încălzi la maximum habitacul, este posibil să depășiți valoarea minimală de 14 sau maximală de 28.



- ☞ Rotiți butonul spre stânga până când se afișează „**LO**” sau spre dreapta până când se afișează „**HI**”.

## Pornire/Oprire aer condiționat



- ☞ Apăsati pe acest buton pentru a opri aerul condiționat.

Oprirea sistemului poate genera disconfort (umiditate, aburire).



- ☞ Apăsati din nou tasta pentru a reveni la funcționarea automată a aerului condiționat. Martorul butonului „**A/C**” se aprinde.

## Reglarea repartiției aerului



- ☞ Apăsati una sau mai multe taste pentru a orienta debitul de aer către:
  - parbriz și geamuri laterale (dezaburire sau dezghețare),
  - aeratoarele laterale și centrale,
  - picioarele pasagerilor.

Puteți combina cele trei orientări pentru a obține repartizarea de aer dorită.

## Reglarea debitului de aer



- ☞ Rotiți butonul spre stânga pentru a micșora debitul de aer sau spre dreapta pentru a-l mări.

Martorii de debit de aer, între cele două elice, se aprind treptat, în funcție de valoarea cerută.

## Admisia aerului/Recircularea aerului



☞ Apăsați acest buton pentru a activa funcția de recirculare a aerului din interior. Martorul luminos al butonului se aprinde.

Recircularea aerului permite izolarea habitaculului de mirosurile și fumul din exterior.



☞ Imediat ce este posibil, apăsați din nou pe această tastă pentru a permite intrarea aerului din exterior, astfel evitând formarea condensului. Martorul butonului se stinge.

**i** Evitați utilizarea prelungită a funcției de recirculare a aerului (risc de aburire și de degradare a calității aerului).

## Funcția „REST”: ventilație cu motorul oprit

Când motorul este oprit, puteți activa ventilația timp de câteva minute.

De exemplu, dacă părăsiți vehiculul, se poate asigura ventilația pentru pasagerii care rămân în interior, fără a fi nevoie să se pornească motorul.

Această funcție este disponibilă la cuplarea contactului, cât și după oprirea motorului. Perioada de disponibilitate a funcției depinde de nivelul de încărcare a bateriei.

Puteți activa funcția „REST” cât timp afișajele de control al sistemului de aer condiționat sunt aprinse.

### La cuplarea contactului

- Afișajele de control se aprind: funcția este disponibilă.



- O apăsare pe butonul **REST** activează funcția timp de câteva minute. Activarea funcției este confirmată prin aprinderea a două segmente luminoase pe afișajul de control și a patru marteori de nivel de debit de aer.

### La oprirea motorului

- În timp ce afișajele de control rămân aprinse: funcția este disponibilă.



- O apăsare pe butonul **REST** activează funcția timp de câteva minute. Activarea funcției este confirmată prin aprinderea a două segmente luminoase pe afișajul de control și a patru marteori de nivel de debit de aer.

Blocarea deschiderilor vehiculului nu are incidență asupra funcției.

- La terminarea acestei durate, afișajele se sting.

O nouă apăsare a acestui buton înainte de terminarea acestei perioade oprește ventilația definitiv: afișajele se sting, iar funcția nu mai este disponibilă.

**i** Această funcție nu activează funcționarea sistemului de aer condiționat, ci numai ventilatorul de aer. Când funcția „REST” este activată, nu pot fi modificate reglajele de temperatură, debit de aer și repartizarea aerului: ele sunt gestionate automat, în funcție de temperatura exterioră. Această funcție nu este disponibilă când Stop & Start este în modul STOP.

# 3

## Dezactivarea sistemului



☞ Rotiți rola debitului de aer spre stânga, până când toți marteorii se sting.

Această acțiune întrerupe aerul condiționat și ventilația. Confortul termic nu mai este controlat. Un flux de aer de mică intensitate, generat de mișcarea vehiculului, rămâne perceptibil.

- ☞ Modificați unul din reglajele (temperatură, debit de aer sau repartizarea aerului) sau apăsați pe tasta **AUTO** pentru a reactiva sistemul la valorile anterioare dezactivării.

**!** Evitați funcționarea prelungită cu recircularea aerului interior sau rularea prea mult timp cu sistemul dezactivat (risc de apariție a condensului și de degradare a calității aerului).

## Recomandări pentru ventilație și climatizare

- I** Pentru ca aceste sisteme să fie eficiente pe deplin, respectați următoarele reguli de utilizare și întreținere:
    - ☞ Pentru a vă asigura că aerul este distribuit uniform, nu blocați grilele de admisie a aerului din exterior, situate în partea de jos a parbrizului, duzele, aeratoarele, gurile de aer, precum și orificiile de evacuare a aerului, din portbagaj.
    - ☞ Nu acoperiți senzorul de lumină de pe planșa de bord: acesta servește la reglarea sistemului de climatizare automată.
    - ☞ Porniți sistemul de climatizare timp de cel puțin 5 -10 minute, o dată sau de două ori pe lună pentru a-l păstra în perfectă stare de funcționare.
    - ☞ Aveți grijă ca filtrul de habitacul să fie în stare bună de funcționare și înlocuiți periodic elementele filtrante. Vă recomandăm să utilizați un filtru combinat pentru habitacul. Datorită aditivului activ specific, el contribuie la purificarea aerului respirat de pasageri și la curățarea habitaculului (reducerea simptomelor alergice, a mirosurilor grele și a depunerilor de grăsime).
  - ☞ Pentru a asigura buna funcționare a aerului condiționat, vă recomandăm, de asemenea, să îl verificați conform indicațiilor din carnetul de întreținere și garanții.
  - ☞ Dacă sistemul nu produce aer rece, opriți-l și apelați la rețeaua CITROËN sau la un service autorizat.
- În cazul tractării unei sarcini maxime pe o pantă abruptă și la o temperatură ridicată, oprirea aerului condiționat permite recuperarea puterii motorului, ameliorând astfel capacitatea de tractare.



Dacă, după o staționare îndelungată la soare, temperatura interioară este foarte ridicată, mai întâi aerisiți habitacul câteva momente. Plasați comanda de debit de aer la un nivel suficient de înalt, pentru a asigura o bună aerisire a habitaculului.



Condensul creat de aerul condiționat provoacă, la oprire, o scurgere de apă sub vehicul. Acest lucru este normal.



#### Conține gaze fluorurate cu efect de seră R134A.

În funcție de versiune și de țara de comercializare, sistemul de aer condiționat conține gaze fluorurate cu efect de seră R134A. Încărcătura de gaz 0,425 kg (+/- 0,025 kg), indice GWP 1.430 t (echivalent în CO<sub>2</sub>: 0,608 t).



#### Stop & Start

Sistemele de încălzire și de climatizare nu funcționează decât cu motorul pornit. Pentru a menține confortul termic în habitacul, aveți posibilitatea să dezactivați temporar sistemul Stop & Start. Pentru mai multe informații privind **Stop & Start**, consultați rubrica corespunzătoare.

## Dezaburire/degivrare față



Aceste simboluri de pe panourile de comandă indică stările comenzilor de dezaburire sau de degivrare rapidă a parbrizului și a geamurilor laterale.

## Cu climatizare manuală



Plasați comenzile de temperatură, debit de aer și distribuție a aerului în poziția indicată prin simbolul specific.

Plasați comanda de admisie a aerului în poziția „Intrare aer din exterior” (martorul comenzii se stinge).



Porniți climatizarea cu butonul „A/C”; martorul din buton se aprinde.



Pe un vehicul echipat cu Stop & Start, cât timp funcțiile de dezaburire, aer condiționat și debit de aer sunt activate, modul STOP nu este disponibil.

## Aer condiționat automat cu două zone

### Program automat de vizibilitate



- ☞ Selectați acest program pentru a dezaburi sau dezgheța rapid parbrizul și geamurile laterale.

Sistemul gestionează automat aerul condiționat, debitul de aer, accesul aerului și repartizează ventilația în mod optim către parbriz și geamurile laterale.

- ☞ Pentru a opri programul, apăsați fie butonul **vizibilitate** din nou, fie „**AUTO**”. Martorul din buton se stinge, iar cel din „**AUTO**” se aprinde.

Sistemul se reactivează cu valorile de dinainte de dezactivarea sa de către programul de vizibilitate.

- I** Pe un vehicul echipat cu Stop & Start, cât timp este activată dezaburirea, modul STOP nu este disponibil.

## Dezaburire/degivrare lunetă



- ☞ Tasta de comandă se află pe panoul sistemului de aer condiționat.

### Pornire

Dezaburirea/degivrarea lunetei funcționează numai dacă motorul este pornit.



- ☞ Apăsați pe acest buton pentru dezaburirea/degivrarea lunetei și, (în funcție de versiune) a retrovizoarelor exterioare. Martorul luminos al butonului se aprinde.

### Oprire

Degivrarea se oprește automat pentru a preveni consumul excesiv de curent.



- ☞ Este posibilă oprirea funcționării degivrării înainte de dezactivarea automată, apăsând încă o dată tastă. Martorul de avertizare asociat butonului se stinge.



- ☞ Opriți dezghețarea lunetei și a oglinzilor retrovizoare imediat ce considerați că este cazul, deoarece un consum mai mic de curent reduce consumul de carburant.

## Amenajări față

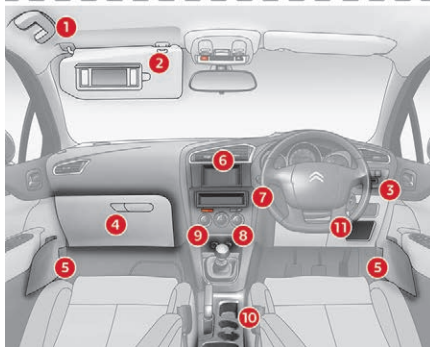
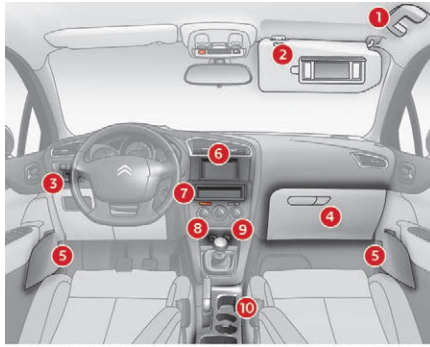

1. Mâner
2. Parasolar
3. Suport de carduri
4. Torpedo luminat

5. Spații de depozitare în uși
6. Casetă de depozitare mare, deschisă (fără sistem audio)  
sau  
Casetă mică de depozitare cu clapă (cu sistem audio)
7. Casetă de depozitare mică, deschisă (fără sistem audio)
8. Conector USB/auxiliar
9. Priză de accesorii 12V
10. Consolă centrală cu compartiment de depozitare

## Parasolar

Dispozitiv de protecție împotriva soarelui ce bate din față sau din lateral, dotat și cu oglindă luminată.

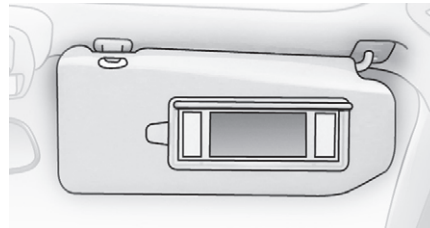

☞ Când contactul este cuplat, ridicați clapa de mascare; oglinda se luminează automat.

Parasolarul este prevăzut și cu un suport pentru hărți.

## Torpedo luminat

Este compus din compartimente pentru depozitarea unei sticle cu apă, documentele de bord ale vehiculului etc.

Capacul conține un spațiu pentru depozitarea unui pix, a unei perechi de ochelari, carduri, recipient de mici dimensiuni etc.

☞ Pentru a deschide torpedoul, ridicați mânerul.

La deschiderea capacului, se aprinde lumina din torpedou.

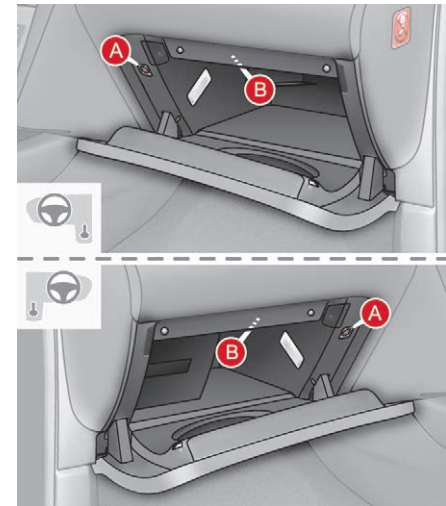

Aici se află comanda de dezactivare a airbagului frontal al pasagerului A.

# 3

Acesta include o duză de ventilație **B** care se poate închide, prin care circulă același aer condiționat ca și prin aeratoarele habitaclului.

## Covorașe de podea

### Montare

La prima montare, pe partea șoferului, utilizați exclusiv elementele de fixare din buzunarul atașat.

Celelalte covorașe sunt așezate pe mochetă.

### Demontare

Pentru a demonta covorașul de pe partea conducătorului:

- ☞ deplasați scaunul către înapoi la maxim,
- ☞ desprindeți elementele de fixare,
- ☞ îndepărtați covorașul.

## Remontarea

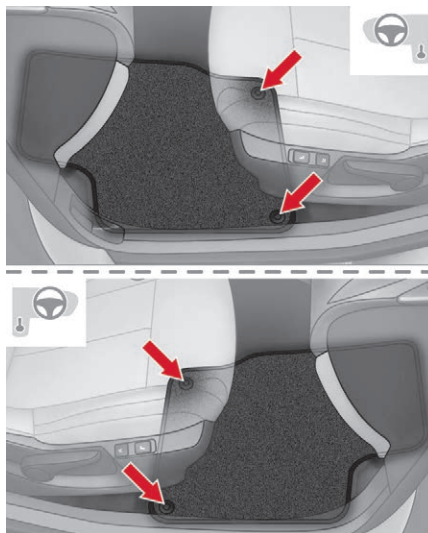

Pentru remontarea covorașului pe partea șoferului:

- ☞ poziționați corect covorașul,
- ☞ prindeți fixările, apăsând pe acestea,
- ☞ verificați fixarea corectă a covorașului.

**!** Pentru a evita orice risc de blocare a pedalelor:

- folosiți numai covorașe adaptate elementelor de fixare deja existente în vehicul; folosirea acestora este obligatorie,
- nu suprapuneți niciodată mai multe covorașe.

Utilizarea covorașelor neomologate de CITROËN poate incomoda accesul la pedale și poate afecta funcționarea regulatorului/limitatorului de viteză. Covorașele omologate de CITROËN sunt prevăzute cu două elemente de fixare situate sub scaun.

## Priză 12 V pentru accesorii



- ☞ Pentru a brânșa un accesoriu la 12 V (putere maximă: 120 W), ridicați capacul și conectați adaptorul adecvat.

**!** Conectarea unui echipament electric neomologat de CITROËN, cum ar fi un încărcător cu conector USB, poate provoca perturbații în funcționarea sistemelor electrice ale vehiculului, de exemplu o recepție telefonică de slabă calitate sau perturbarea datelor afișate pe ecrane.

**i** Cât timp este conectat la priza USB, dispozitivul portabil poate fi încărcat automat. Dacă, în timpul reîncărcării, consumul dispozitivului portabil depășește amperajul furnizat de vehicul, pe ecran se afișează un mesaj.

## Player USB

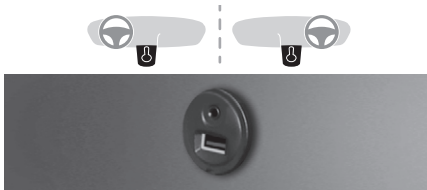

Acest modul de conectare conține un port USB și o priză Jack.

## Port USB

La portul USB se poate conecta un dispozitiv portabil, cum ar fi un player audio portabil de tip iPod® sau o memorie USB.

Cititorul USB citește fișierele audio și le transmite sistemului audio pentru a fi redată în difuzoarele din vehicul.

Aceste fișiere sunt gestionate prin comenzile de la volan sau prin sistemul audio.

De asemenea, portul USB permite conectarea unui telefon prin MirrorLink™, pentru a beneficia de anumite aplicații ale telefonului în tableta tactilă.

## Priza auxiliară Jack

Priza auxiliară Jack permite conectarea unui dispozitiv portabil, precum un player digital, pentru a reda fișierele audio în difuzoarele din vehicul.

Aceste fișiere se gestionează prin intermediul dispozitivului portabil.

## Plafoniere



1. Plafonieră față.
2. Lumini de citit harta față



3. Plafonieră spate
4. Lumini de citit harta spate

3

## Plafoniere față și spate



În această poziție, plafoniera se aprinde treptat:

- la deblocarea deschiderii vehiculului,
- la scoaterea cheii din contact,
- la deschiderea unei portiere,
- la apăsarea butonului de blocare de pe telecomandă, pentru a localiza vehiculul.

Se stinge treptat:

- la blocarea deschiderii vehiculului,
- la cuplarea contactului,
- la 30 de secunde după închiderea ultimei portiere.



Stinsă în permanență.



Aprinsă continuu.

În modul „iluminat continuu”, durata de aprindere variază în funcție de context:

- cu contactul decuplat, aproximativ zece minute,
- în modul economie de energie, aproximativ treizeci de secunde,
- motorul pornit, fără limită.

**i** Când plafoniera față este în modul „iluminat permanent”, plafoniera spate se va aprinde și ea, cu excepția situației în care este în poziția „stinsă în permanență”.  
Pentru a stinge plafoniera spate, treceți-o în poziția „stinsă în permanență”.

## Lumini de lectură față și spate



**f** Cu contactul cuplat, acționați comutatorul corespunzător.

**!** Nu aduceți niciun obiect în contact cu plafonierele.

## Iluminat interior de ambianță

Aprinderea unei lumini difuze în habitacul îmbunătățește vizibilitatea în vehicul, dacă lumina este slabă.

## Pornire



Noaptea, două lumini interioare de ambianță se aprind automat în plafonieră, odată cu luminile de poziție.

## Oprire



Iluminatul de ambianță se oprește automat la stingerea luminilor de poziție. Poate fi stins manual, acționând butonul reostatului de iluminat al tabloului de bord combinat la un nivel mai redus.

## Console centrale

### Versiune de bază

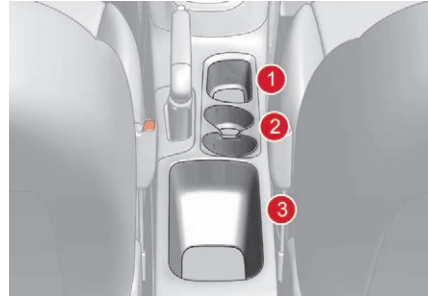

1. Compartimente de depozitare
2. Suporturi de pahare
3. Casetă mare de depozitare, deschisă

## Versiune semi-premium

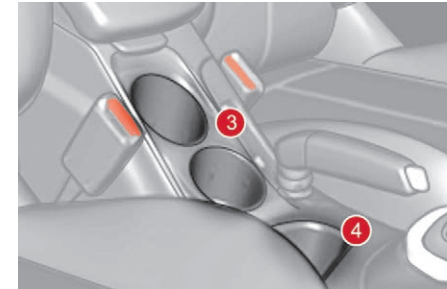

1. Cotieră din față
2. Compartiment de depozitare deschis
3. Suporturi de pahare
4. Compartimente de depozitare

# 3

## Versiune înaltă

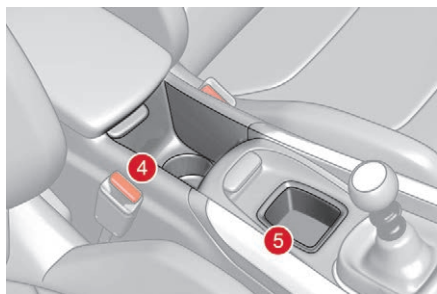

1. Cotieră din față
2. Priză de accesorii 12 V
3. Casetă de depozitare
4. Suport de pahar/sticlă
5. Cutie de depozitare sau buton START/STOP (în funcție de versiune)

## Cotieră din față

Dispozitiv de asigurare a confortului și compartiment de depozitare a diferitelor obiecte pentru șofer și pasagerul din față. Capacul cotierei este reglabil pe înălțime și lungime.

### Reglare pe înălțime

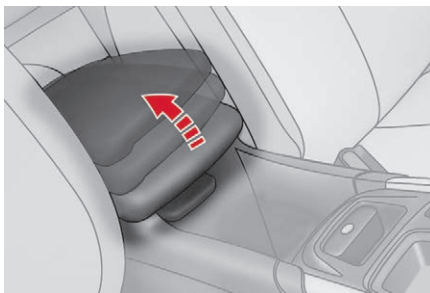

- ☞ Ridicați capacul până la poziția dorită (joasă, intermediară sau ridicată).
- ☞ Dacă îl ridicați ușor după ce l-ați reglat în poziția înaltă, însoțiți mișcarea până la coborârea în poziție joasă.

## Reglare pe orizontală



- ☞ Culisați complet înainte sau înapoi, până la capăt.

## Depozitare

Sub capacul cotierei se află un compartiment de depozitare. În funcție de echipare, acesta poate conține o priză de 230 V/50 Hz și un cititor de rezervă al cheii electronice a sistemului Acces și pornire fără cheie.

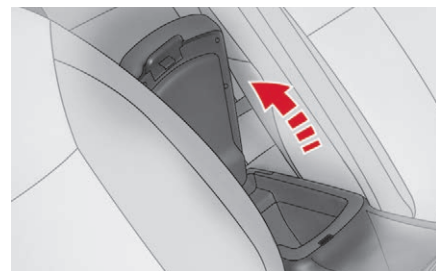

- ☞ Ridicați comanda.
- ☞ Ridicați capacul complet.

## Cotieră față

Dispozitiv de asigurare a confortului și compartiment de depozitare a diferitelor obiecte pentru șofer și pasagerul din față. Capacul cotierei este reglabil pe lungime.

### Reglare pe orizontală



- ☞ Pentru a deplasa către înainte, ridicați clapeta. Cotiera culisează către înainte, până la capăt.
- ☞ Pentru a reveni în poziția inițială, culisați cotiera către înapoi și apăsați în jos pentru a o bloca.

## Depozitare

Sub capacul cotierei se află un compartiment de depozitare. În funcție de echipare, acesta poate conține un cititor de rezervă al cheii electronice a sistemului Acces și pornire fără cheie.



- ☞ Ridicați capacul complet.

## Priza 230 V/50 Hz



O priză de 230 V/50 Hz (putere maximă: 120 W) este amplasată în consola centrală.

Pentru a o folosi:

- ☞ ridicați capacul cotierei față, pentru a avea acces la compartiment,
- ☞ verificați dacă mardorul de avertizare emite lumină verde,
- ☞ Conectați aparatul multimedia sau orice alt aparat electric (încărcător de telefon, laptop, player CD-DVD, încălzitor de biberon etc.). Această priză funcționează numai cu motorul pornit și în modul STOP cu Stop & Start. În caz de defecțiune a prizei, mardorul luminos de culoare verde se aprinde intermitent. Apelați la rețeaua CITROËN sau la un service autorizat pentru a efectua o verificare.

# 3

- ! Branșați un singur aparat la priză (nu utilizați prelungitoare sau multiplicatoare de priză).  
Branșați numai aparate cu izolație de clasa II (indicată pe aparat).  
Din motive de siguranță, în caz de supraconsum și când sistemul electric al vehiculului o cere (condiții meteo deosebite, suprasarcină electrică...), curentul furnizat de priză va fi întrerupt; mărtoșul de culoare verde se stinge.

## Sertare de depozitare

Situate sub fiecare scaun din față, cu excepția scaunului șoferului la versiunile cu scaune acționate electric.

## Deschiderea



- ☞ Ridicați partea din față a sertarului și trageți.

! Nu așezați obiecte grele în sertar.

## Demontare

Evitați îndepărtarea completă a sertarului, deoarece reintroducerea acestuia în locaș este dificilă.

- ☞ Aduceți sertarul la capăt de cursă.
- ☞ Trageți în sus, pentru a-l îndepărta.

## Montare

Dacă ați scos sertarul, pentru a-l readuce în poziția inițială:

- ☞ luminați cu o lampă portabilă spațiul de sub scaun,
- ☞ așezați sertarul pe glisieră,
- ☞ ridicați piesele de reținere și culsați sertarul sub acestea,
- ☞ la capăt de cursă, apăsați pe sertar în jos pentru a-l bloca.

## Amenajări spate

### Priză de accesorii 12 V



- ☞ Pentru a bransa un accesoriu la 12 V (putere maximă: 120 W), ridicați capacul și conectați adaptorul adecvat.

### Cotieră spate

Dispozitiv de confort pentru pasagerii din spate.



- ☞ Coborâți cotiera spate, pentru a îmbunătăți astfel poziția de confort.

Cotiera permite, de asemenea, accesul la trapa pentru schiuri.

### Trapa pentru schiuri

Dispozitiv de depozitare și de transport pentru obiecte lungi.

#### Deschiderea

- ☞ Coborâți cotiera din spate.
- ☞ Trageți mânerul trapei în jos.



- ☞ Coborâți trapa.
- ☞ Așezați obiectele dinspre interiorul portbagajului.

## Amenajări ale portbagajului

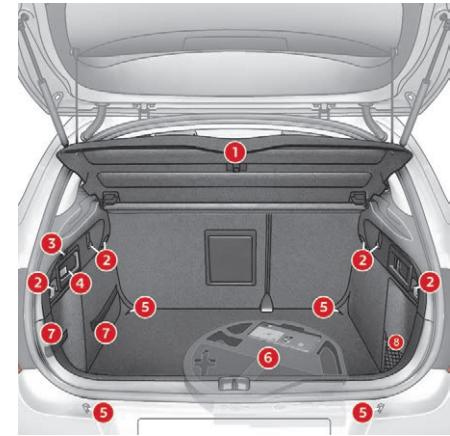

1. Panou rigid de mascare bagaje spate
2. Cârlige
3. Priză de accesorii 12 V
4. Lampă mobilă
5. Inele de ancorare
6. Compartiment de depozitare.
7. Centuri de susținere
8. Plasă de reținere bagaje

# 3

## Panou de mascare bagaje

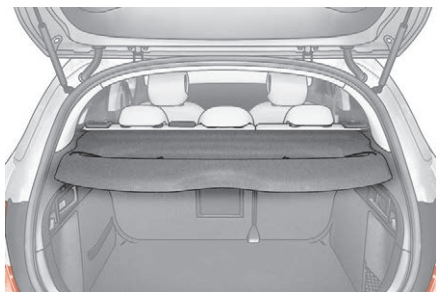

Pentru a scoate panoul:

- ☞ desprindeți cele două cordoane,
- ☞ ridicați panoul cu grijă, apoi îndepărtați-o.

O puteți depozita în mai multe moduri:

- fie în picioare, în spatele scaunelor din față,
- sau direct pe planșeul portbagajului.

## Cârlige

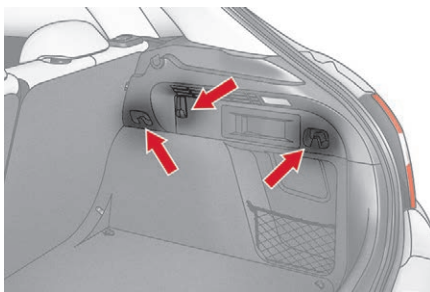

Acestea pot fi folosite la agățarea plaselor cu produse.

## Pentru acces la caseta de depozitare



**i** Un cârlig suplimentar de sub panoul de mascare bagaje permite fixarea panoului de podea portbagajului, prin prindere cu cordonul, pentru accesul ușor la scule și la roata de rezervă sau la kitul de reparare provizorie a pneurilor etc.

## Priză de accesorii 12 V

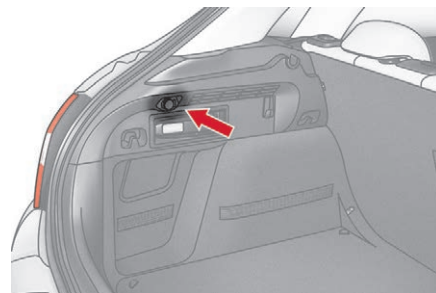

- ☞ Pentru a brânșa un accesoriu la 12 V (putere maximă: 120 W), scoateți capacul și conectați adaptorul adecvat.
- ☞ Aduceți cheia în poziția de contact.

## Lampă mobilă

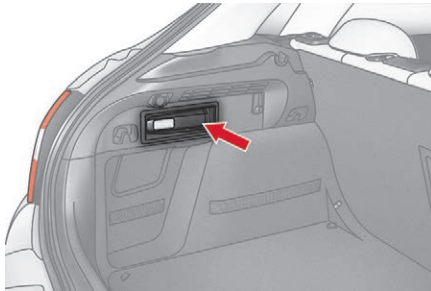

Dispozitiv de iluminat detașabil, integrat în peretele portbagajului, care servește pentru iluminatul portbagajului și poate fi folosit și ca lanternă.

Pentru mai multe informații privind **iluminatul portbagajului**, consultați rubrica corespunzătoare.

## Funcționare

Această lampă mobilă funcționează cu acumulatori de tip NiMH.

Are o autonomie de aproximativ 45 de minute și se încarcă în timpul rulării.

**!** Respectați polaritățile când instalați acumulatorii.  
Nu înlocuiți niciodată acumulatorii reîncărcabili cu baterii obișnuite, de unică folosință.

## Utilizare

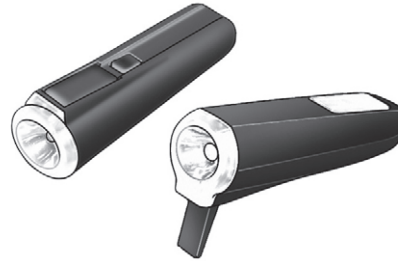

- ☞ Scoateți lampa din locașul său, trăgând-o de sus.
- ☞ Apăsăți întrerupătorul situat pe partea din spate, pentru a aprinde sau a stinge becul.
- ☞ Desfaceți suportul, situat în partea din spate, pentru a ridica lampa; de exemplu, în timpul schimbării unei roți.

## Depozitare

- ☞ Puneți la loc lampa, începând cu partea sa de jos.  
Acest lucru permite stingerea automată a lămpii mobile, dacă ați uitat să o stingeți.

**i** Dacă lampa mobilă nu este corect fixată, riscă să nu se reîncarce și să nu se mai aprindă la deschiderea portbagajului.

## Casetă de depozitare



- ☞ Ridicați covorul din portbagaj pentru a avea acces la caseta de depozitare.  
Aceasta are amenajări ce permit depozitarea unei cutii cu becuri de schimb, a unei truse de prim ajutor etc.  
De asemenea, conține trusa de scule, kitul de depanare provizorie a pneurilor etc.

# 3

## Lumini în portbagaj



Luminile se aprind automat la deschiderea portbagajului și se sting automat la închiderea acestuia.

**i** Durata iluminatului variază, în funcție de situație:

- cu contactul decuplat, aproximativ zece minute,
- în modul economie de energie, aproximativ treizeci de secunde,
- cu motorul pornit, fără limită.

## Pavilion panoramic

Vehiculul este echipat cu un plafon panoramic din sticlă fumurie care mărește luminozitatea și vizibilitatea în habitaclu. Transperantul acestuia este acționat electric și ameliorează confortul termic.

### Stor electric

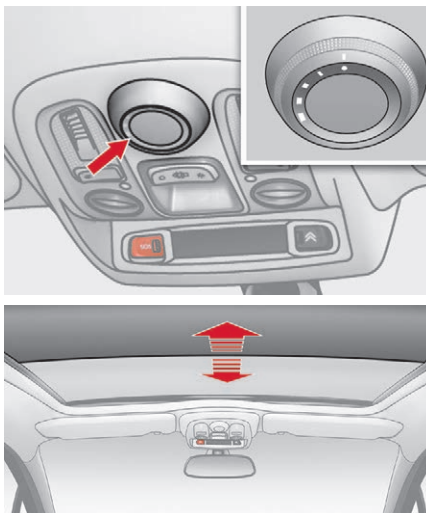

### Deschiderea

- ☞ Rotiți comanda rotativă spre stânga (sunt posibile patru setări).

### Închidere

- ☞ Readuceți comanda rotativă în poziția inițială.
- ☞ Când poziția transperantului obturator nu corespunde poziției indicate de comanda rotativă, apăsați comanda pentru a declanșa deschiderea până la această poziție.

### Sistem antiprindere de siguranță

Dacă transperantul obturator întâlnește un obstacol în timp ce se închide, acesta se oprește și se deschide din nou parțial. După o nouă tentativă ineficientă, poate fi necesară forțarea închiderii transperantului obturator procedând la o reinițializare a sistemului.

## Reinițializarea sistemului

După rebransarea bateriei sau în caz de disfuncție în timpul mișcării sau imediat după oprire, trebuie să reinițializați sistemul:

- ☞ rotiți comanda în poziția de închidere completă,
- ☞ apoi apăsați imediat comanda rotativă, închiderea începe după aproximativ 10 secunde,
- ☞ mențineți apăsarea până la închiderea completă a transperantului obturator.

**În timpul acestor operații, funcția antiprindere nu este funcțională.**

**!** În caz de lovire la manipularea transperantului obturator, trebuie să inversați mișcarea transperantului obturator. Pentru aceasta, rotiți comanda rotativă.  
Când șoferul acționează comanda rotativă, trebuie să se asigure că nimic nu împiedică închiderea corectă a transperantului obturator.  
Șoferul trebuie să se asigure că pasagerii folosesc corect transperantul obturator.  
Fiți atenți la copii în timpul manevrării transperantului obturator.

## Panou de mascare bagaje (versiune comercială)

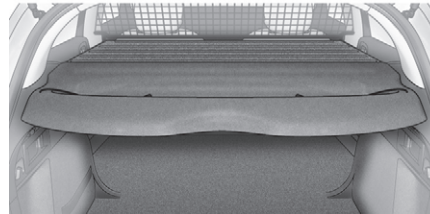
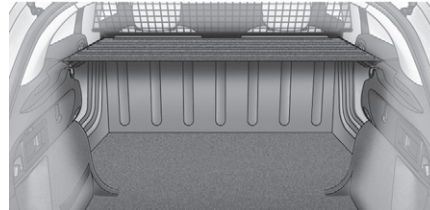
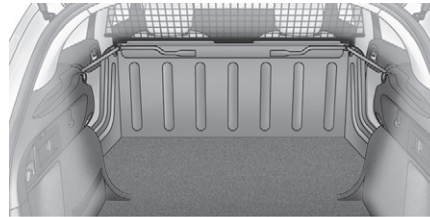

Permite mascarea interiorului vehiculului împreună cu panoul de mascare bagaje existent.

## Instalare

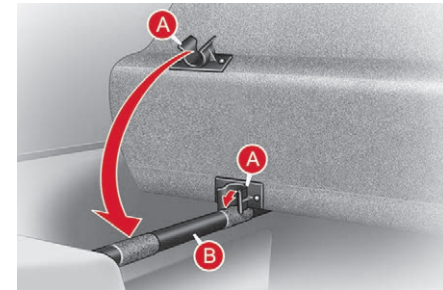

- ☞ Introduceți piesele de fixare **A** în cadrul **B** și derulați panoul de mascare bagaje.

## Depozitare

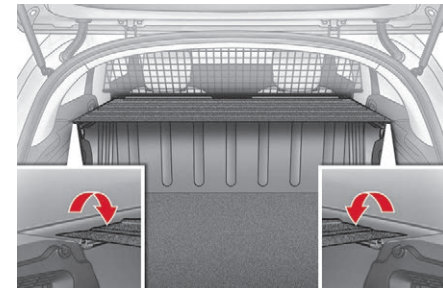

- ☞ Rulați panoul de mascare bagaje către scaunele din spate.

# 3

## Demontare

- ☞ Desprindeți toate piesele de fixare.
- ☞ Ridicați fiecare parte a panoului de mascare bagaje.

**!** Nu așezați obiecte dure sau grele pe panoul de mascare bagaje. Acestea pot deveni proiectile periculoase în caz de frânare bruscă sau de impact.

## Comenzi de iluminat

Selectarea și controlul diferitelor lumini față și spate, care asigură iluminatul vehiculului.

### Iluminat principal

Diferitele lumini din față și din spatele vehiculului sunt concepute pentru a adapta progresiv vizibilitatea șoferului, în funcție de condițiile climatice:

- lumini de poziție, pentru a fi văzute,
- lumini de întâlnire pentru a vedea, fără a orbi ceilalți șoferi,
- lumini de drum, pentru a vedea bine în cazul în care drumul este liber.

**i** În unele condiții de climă (temperatură scăzută, umiditate), este normală apariția fenomenului de aburire a suprafeței interioare a farurilor și a luminilor din spate; acesta dispare în câteva minute, după aprinderea luminilor.

### Iluminat adițional

Alte posibilități de iluminat sunt propuse, pentru a corespunde condițiilor speciale de conducere:

- lumini de ceață spate,

- proiectoare anticeață față, cu iluminat static de intersecție,
- proiectoare direcționale, pentru a vedea mai bine în viraje,
- lumini de zi, pentru a fi văzute mai bine pe timpul zilei,
- lumini de însoțire și de primire, pentru acces în vehicul,
- lumini de parcare, pentru o balizare laterală a vehiculului.

### Setări

Puteți regla parametrii anumitor funcții:

- aprindere automată a luminilor,
- lumini de însoțire,
- iluminat de primire,
- iluminat direcțional.

### **i** Deplasări în străinătate Faruri cu halogen și cu xenon

Dacă urmează să călătoriți cu vehiculul într-o țară în care sensul de circulație este invers față de cel din țara dvs., trebuie să reglați luminile de întâlnire pentru a nu orbi șoferii care circulă din sens opus. Consultați un dealer CITROËN sau un service autorizat.

## Fără aprindere AUTOMATĂ



## Cu aprindere AUTOMATĂ



# 4

## Selectarea modului de iluminat principal

Rotiți-l pentru a plasa simbolul dorit în dreptul reperului.

O

Lumini stinse (contact decuplat)/  
Lumini de zi (motor pornit).

AUTO

Aprindere automată a farurilor.  
Lumini de zi/lumini de întâlnire/  
lumini de drum.



Lumini de poziție.



Lumini de întâlnire sau lumini de drum.

## Comutarea luminilor de drum

Trageți spre dvs. de maneta pentru a alterna între luminile de întâlnire și luminile de drum sau pentru a activa funcția lumini de drum automate.

În modul de funcționare cu lumini stinse și lumini de poziție, șoferul poate aprinde temporar faza lungă („semnalizare din faruri”), atât timp cât este trasă maneta.

## Afișare

Aprinderea matorului corespunzător de pe tabloul de bord confirmă punerea în funcțiune a tipului de iluminat selectat.

## Lumini de ceață

Acestea funcționează cu luminile de întâlnire și cu cele de drum.

## Numai cu lumini anticeață spate



Lumini anticeață spate

- ☞ Pentru a aprinde luminile anticeață spate, rotiți inelul înainte.
- ☞ Pentru a stinge luminile anticeață spate, rotiți inelul înapoi.

Când funcția de aprindere automată a farurilor este activată (cu mod AUTO), luminile de poziție și de întâlnire de pe retrovizoare rămân aprinse cât timp sunt pornite luminile anticeață spate.

## Model cu lumini anticeață față și spate



Lumini anticeață față și spate

Rotiți și apăsați inelul:

- ☞ o dată înainte, pentru a aprinde proiectoarele de ceață din față,
- ☞ către înainte a doua oară, pentru a aprinde luminile anticeață din spate.
- ☞ o dată înapoi, pentru a stinge luminile de ceață din spate,
- ☞ la a doua rotire înapoi se sting proiectoarele de ceață față.

Dacă luminile sunt stinse automat (versiunea cu iluminat AUTOMAT) sau luminile de întâlnire sunt stinse manual, luminile anticeață din față și luminile de poziție rămân aprinse.

- ☞ Rotiți inelul înapoi pentru a stinge luminile de ceață. Se vor stinge și luminile de poziție.

**!** Pe timp frumos sau pe ploaie, atât ziua cât și noaptea, este interzis să se folosească farurile ceață din față și luminile ceață spate. În aceste cazuri puterea fasciculelor luminoase îi poate orbi pe ceilalți participanți la trafic. Acestea trebuie utilizate exclusiv în condiții de ceață sau ninsoare. În aceste condiții meteorologice, trebuie să aprindeți manual luminile de ceață și cele de întâlnire, deoarece este posibil ca senzorul de lumină să detecteze o lumină suficient de puternică. Nu uitați să stingeți proiectoarele de ceață față și luminile de ceață spate, imediat ce nu mai sunt necesare.

**i Stingerea luminilor când contactul este decuplat**

La decuplarea contactului, toate luminile se sting instantaneu, cu excepția celor de întâlnire, dacă iluminatul de însoțire automat este activat.

**i Aprinderea luminilor după decuplarea contactului**

Pentru a reactiva comanda luminilor, rotiți inelul **A** în poziția 0 – lumini stinse, apoi în poziția dorită.

La deschiderea portierei șoferului, un semnal sonor temporar anunță faptul că luminile sunt aprinse.

Acestea se vor stinge automat după o perioadă care depinde de starea de încărcare a bateriei (se intră în modul de economisire a energiei).

**Lumini semnalizatoare de direcție (intermitent)**

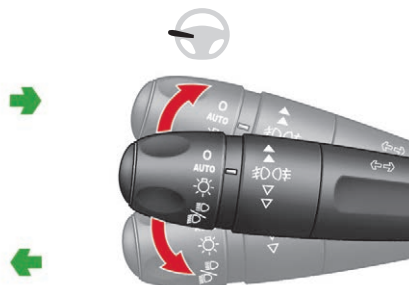

- ☞ Stânga: coborâți comanda luminilor, trecând de punctul de rezistență.
- ☞ Dreapta: ridicați comanda de semnalizare trecând de punctul de rezistență.

**i** Uitarea semnalizării active mai mult de 20 secunde duce la intensificarea semnalului sonor dacă vă deplasați cu viteză mai mare de 60 km/h.

**Trei aprinderi intermitente**

- ☞ Apăsăți scurt în sus sau în jos, fără a depăși punctul de rezistență; luminile semnalizatoare de direcție corespunzătoare se vor aprinde de 3 ori.

Pentru versiunile echipate cu lumini semnalizatoare de direcție cu LED-uri, aprinderea LED-urilor se face secvențial. Intensitatea luminilor de zi scade în timpul aprinderii secvențiale a luminilor semnalizatoare de direcție.

## Iluminat de însoțire manual

Aprinderea temporară a luminilor de întâlnire, după ce s-a decuplat contactul vehiculului, facilitează ieșirea șoferului din vehicul în caz de luminozitate scăzută.

### Pornire



- ☞ Cu contactul decuplat, „aprindeți scurt” farurile, acționând maneta de comandă a luminilor.
- ☞ Un nou „apel cu farurile” oprește funcția.

### Dezactivare

Luminile de însoțire manuale se sting automat la expirarea perioadei stabilite.

## Lumini de staționare

Semnalizare laterală prin aprinderea luminilor de poziție, numai în partea pe care se circulă.



- ☞ În funcție de versiune, în minutul de după decuplarea contactului, acționați maneta de comandă a luminilor în sus sau în jos, ținând cont de partea pe care se circulă (de exemplu, dacă staționați pe partea dreaptă, dați maneta în jos; se vor aprinde luminile din partea stângă a vehiculului).

Acest lucru este indicat printr-un semnal sonor și prin aprinderea matorului indicator de direcție corespunzător pe tabloul de bord. Pentru a stinge luminile de poziție, aduceți maneta de comandă a luminilor în poziția centrală.

## Lumini de zi



Iluminat specific de zi, care se activează automat, la pornirea motorului, oferind o mai bună vizibilitate a vehiculului de către ceilalți participanți la trafic. Această funcție este asigurată prin aprinderea luminilor respective.

## Aprindere automată a luminilor

Luminile de poziție și de întâlnire se aprind automat, fără intervenția șoferului, în caz de luminozitate exterioară redusă, precum și în unele cazuri de declanșare a ștergătoarelor. Aceste lumini se sting automat și luminile de zi se aprind imediat ce luminozitatea a devenit din nou suficientă sau după ce ștergătoarele de parbriz s-au oprit.

## Pornire



- Rotiți inelul în poziția „AUTO”. Activarea funcției este confirmată de afișarea unui mesaj.

## Oprire

- Rotiți inelul la o altă poziție decât cea **AUTO**. Neutralizarea funcției este însoțită de afișarea unui mesaj.

## Defecțiune

### SERVICE

În cazul unei defecțiuni a senzorului de luminozitate, acest martor se afișează pe tabloul de bord și/sau un mesaj apare pe ecran, însoțit de un semnal sonor. Contactați un dealer CITROËN sau un service autorizat.

**!** Pe timp de ceață sau zăpadă, senzorul de luminozitate poate detecta o lumină suficientă. În acest caz, luminile nu se aprind automat. Nu mascați senzorul de lumină, cuplat la senzorul de ploaie și situat în mijlocul parbrizului, în spatele oglinzii retrovizoare interioare; funcțiile asociate nu vor mai fi comandate.

## Iluminat de însoțire automat

Dacă este activată funcția de aprindere automată a farurilor, în caz de lumină slabă, luminile de întâlnire rămân aprinse la decuplarea contactului.

## Programare



Activarea, dezactivarea sau durata iluminatului de însoțire pot fi configurate din meniul de configurare sau parametrare al vehiculului.



## Iluminat de primire

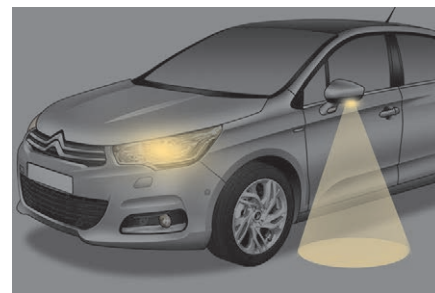

Aprinderea de la distanță a farurilor vă ușurează accesul la vehicul, în cazul unei luminozități reduse. Se activează în funcție de intensitatea luminoasă detectată de senzorul de luminozitate.

## Pornire



- Apăsați pe lacătul deschis al telecomenzii sau pe mânerul uneia dintre ușile față utilizând sistemul „Acces și pornire fără cheie”.

Se aprind luminile de întâlnire și de poziție, precum și spoturile laterale, situate sub retrovizoarele exterioare; de asemenea, se deblochează și vehiculul.

## Dezactivare

Luminile aprinse de la distanță se sting automat după o perioadă programată, la cuplarea contactului sau la blocarea deschiderilor vehiculului.

## Programare



Activarea sau dezactivarea, ca și durata iluminatului, se pot seta din meniul de configurare a vehiculului.



## Reglarea proiectoarelor

### Reglarea manuală a farurilor cu halogen



Pentru a nu deranja ceilalți participanți la trafic, farurile cu halogen trebuie reglate pe înălțime în funcție de sarcina vehiculului.

0. 1 sau 2 persoane pe locurile din față.
- . 3 persoane.
1. 5 persoane.
- . Reglaj intermediar.
2. 5 persoane + sarcină maximă autorizată.
- . Reglaj intermediar.
3. Șofer + sarcină maximă autorizată.

**i** Reglaj inițial în poziția 0.

## Reglare automată a farurilor cu xenon

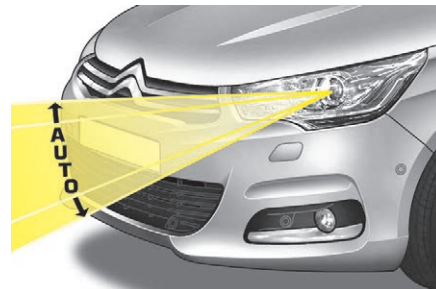

Pentru a nu-i incomoda pe ceilalți participanți la trafic, acest sistem reglează automat înălțimea fasciculului luminos al farurilor cu xenon când vehiculul este oprit, în funcție de sarcina vehiculului.

**SERVICE** În cazul unei funcționări necorespunzătoare, acest martor se afișează pe tabloul de bord însoțit de un semnal sonor și de un mesaj pe ecran. În acest caz, sistemul trece farurile în poziție joasă.

**!** Nu atingeți becurile cu xenon. Contactați un dealer CITROËN sau un service autorizat.

## Iluminat direcțional



La faza scurtă sau lungă, această funcție permite fasciculului de lumină să urmeze mai bine direcția de mers. Utilizarea acestei funcții, cuplată doar cu faruri cu xenon și iluminat static de intersecție, îmbunătățește semnificativ calitatea iluminatului în curbe.

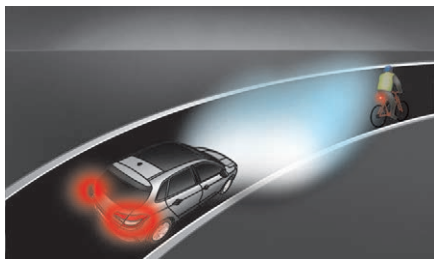

Fără iluminat direcțional



Cu iluminat direcțional

- i** Sistemul nu funcționează:
- la viteză nulă sau foarte mică,
  - la cuplarea marșarierului.

## Programare



Punerea în funcțiune sau oprirea funcției se face din meniul de configurare a vehiculului. Această funcție este activată în mod implicit. Starea funcției rămâne în memorie la decuplarea contactului.



## Defecțiune



În caz de defecțiune, acest martor pâlpâie pe tabloul de bord, însoțit de un mesaj pe ecran. Contactați un dealer CITROËN sau un service autorizat.

## Iluminat static de intersecție



Dacă sunt aprinse luminile de întâlnire sau de drum, această funcție folosește proiectoarele de ceață pentru a lumina interiorul curbei, la viteze de cel mult 40 km/h (conducere urbană, drumuri sinuoase, intersecții, manevre de parcare etc.).

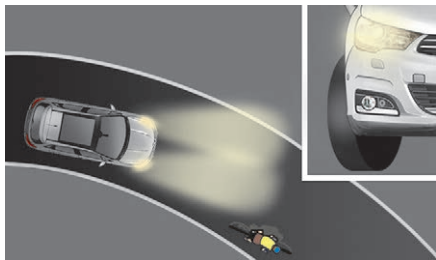

Fără iluminat static de intersecție

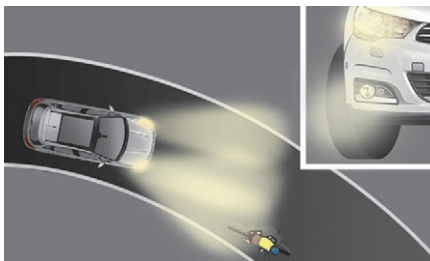

Cu iluminat static de intersecție

## Pornire

Acest sistem se activează:

- la activarea luminilor semnalizatoare de direcție de pe partea corespunzătoare, sau
- peste un anumit unghi de rotire a volanului.

## Dezactivare

Sistemul nu se activează:

- sub un anumit unghi de rotire a volanului,
- la o viteză mai mare de 40 km/h,
- la cuplarea marșarierului.

## Programare



Punerea în funcțiune sau oprirea funcției se face din meniul de configurare a vehiculului.



Această funcție este activată în mod implicit.

## Comanda ștergătoarelor

Dispozitiv de selectare și comandă a diferitelor tipuri de ștergere față și spate, care să asigure evacuarea apei de ploaie și curățarea geamurilor.

Diferitele ștergătoare pentru partea din față și din spate a vehiculului sunt concepute pentru a îmbunătăți vizibilitatea șoferului, în funcție de condițiile climatice.

Ștergătoarele sunt acționate prin maneta de controlare a vitezei de ștergere pentru parbriz și prin inel pentru lunetă.

## Programare

Sunt, de asemenea, disponibile diferite moduri de comandă automată a ștergătoarelor conform opțiunilor următoare:

- ștergere automată pentru ștergătorul de parbriz,
- ștergere lunetă, la cuplarea marșarierului.

### Fără ștergere AUTOMATĂ



### Cu ștergere AUTOMATĂ



## Ștergătoare de parbriz

Pentru a selecta cadența de ștergere: ridicați sau coborâți maneta până în poziția dorită.

2

Ștergere rapidă (ploaie torențială).

1

Ștergere normală (ploaie moderată).

Int

Ștergere intermitentă (proporțională cu viteza vehiculului).

0

Oprit.

↓

Ștergere pas cu pas (apăsați în jos sau trageți comanda scurt către dvs., apoi eliberați).

sau

AUTO ↓

Ștergere automată (apăsați în jos, apoi eliberați).  
O singură cursă de ștergere (trageți maneta scurt spre dvs.).

4

## Ștergătoare de geam automate

Ștergătoarele de parbriz funcționează automat când se detectează ploaia (senzorul din spatele retrovizorului), adaptându-și viteza la intensitatea ploii, fără intervenția șoferului.

## Pornire



☞ Împingeți scurt comanda în jos.

Solicitarea este confirmată de un ciclu de ștergere, însoțit de aprinderea acestui martor de avertizare pe tabloul de bord și/sau de afișarea unui mesaj de activare.

## Oprire



☞ Împingeți din nou scurt comanda în jos.

Solicitarea este confirmată de stingerea acestui martor de avertizare pe tabloul de bord și/sau de afișarea unui mesaj de dezactivare.

! Ștergătoarele automate de parbriz trebuie să fie reactivate de fiecare dată când contactul a fost decuplat mai mult de un minut.

## Defecțiune

Dacă ștergătoarele automate cu senzor de ploaie se defectează, ștergătoarele vor funcționa intermitent. Contactați un dealer CITROËN sau un service autorizat.

! Nu acoperiți senzorul de ploaie. Împreună cu senzorul de lumină, acesta se află în mijlocul părții de sus a parbrizului, în spatele oglinzii retrovizoare. Oprii ștergătoarele automate înainte de spălarea vehiculului într-o instalație de spălare automată. Iarna este recomandat să așteptați dezghețarea completă a parbrizului înainte de a porni ștergerea automată.

## Spălare parbriz și proiectoare

☞ Trageți către dumneavoastră comanda ștergătoarelor. Spălătorul de geamuri și ștergătorul acționează o perioadă fixă de timp.

Spălarea farurilor nu se activează decât dacă **sunt aprinse luminile de întâlnire sau de drum**, când vehiculul este în rulare.

! Pentru a reduce consumul de lichid de spălare faruri, instalația nu funcționează decât la fiecare 7 utilizări ale instalației de spălare parbriz sau la fiecare 40 km, pe un același parcurs.

## Nivel minim de lichid de spălare geamuri/lichid de spălare proiectoare

La vehiculele cu spălător de faruri, nivelul minim al acestui lichid este indicat de o jojă amplasată în orificiul de umplere a rezervorului, situat sub capota motorului. Controlul și completarea cu lichid trebuie făcute numai cu motorul oprit.

! Nivelul de lichid trebuie controlat periodic, mai ales în timpul iernii.

Pentru mai multe informații privind **Verificarea nivelurilor** și în special lichidul de spălare geamuri/spălare proiectoare, consultați rubrica corespunzătoare.

## Poziție specială a ștergătoarelor de parbriz

Această poziție permite deblocarea lamelelor ștergătoarelor de parbriz.

Permite curățarea sau înlocuirea lamelelor ștergătoarelor. De asemenea, poate fi utilizată, pe timp de iarnă, pentru a îndepărta ștergătoarele de pe parbriz.

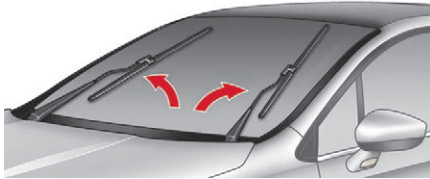

- ☞ Acționați maneta ștergătoarelor în decurs de un minut de la decuplarea contactului, pentru a poziționa ștergătoarele în poziție verticală pe parbriz.
- ☞ Pentru a readuce ștergătoarele în poziția de parcare, cuplați contactul și acționați maneta de comandă.

**i** Pentru a păstra eficacitatea lamelelor de ștergătoare, vă recomandăm:

- să le manipulați cu atenție,
- să le curățați regulat cu apă și săpun,
- să nu le utilizați pentru a susține o placă de carton presată pe parbriz,
- să le înlocuiți la primele semne de uzură.

## Ștergător de lunetă



**!** În caz de ninsoare sau îngheț puternic și la utilizarea unui suport pentru bicicletă pe hayon, dezactivați ștergătorul automat al lunetei din meniul de configurare a vehiculului.

Pentru a selecta ștergătorul lunetei: rotiți inelul pentru a aduce simbolul dorit în dreptul reperului.



Oprit.



Ștergere intermitentă.



Spălare-ștergere. Rotiți inelul până la capăt: se spală luneta, apoi ștergătorul de lunetă funcționează o perioadă determinată.

## Marșarier

La cuplarea marșarierului, dacă ștergătorul față funcționează și ștergătorul din spate se va pune în funcțiune.

## Programare



Punerea în funcțiune sau oprirea funcției se face din meniul de configurare a vehiculului.



Această funcție este activată în mod implicit.

## Recomandări generale de siguranță

! Etichetele sunt atașate în diferite locuri de pe vehicul. Ele includ avertismente de siguranță precum și informații de identificare a vehiculului dumneavoastră. Nu le îndepărtați: ele fac parte integrantă din vehicul.

! Pentru orice intervenție asupra vehiculului, adresați-vă unui atelier calificat ce dispune de informații tehnice, competență și echipament tehnic adecvat, ceea ce rețeaua CITROËN este în măsură să vă ofere.

### ! Vă atragem atenția asupra următoarelor puncte:

- Montarea unui echipament sau a unui accesoriu electric neaprobat de CITROËN poate provoca un supraconsum, defecte și defecțiuni la nivelul sistemelor electrice ale vehiculului. Apelați la un dealer CITROËN pentru a vă fi prezentată oferta de accesorii agreate.
- Din motive de siguranță, accesul la priza de diagnosticare, asociată cu sistemele electronice ale vehiculului, poate fi accesată doar de dealerii CITROËN sau de un Service autorizat, dotat cu instrumentarul adecvat (risc de defecțiuni ale sistemelor electronice, care pot duce la pene sau la accidente grave). Responsabilitatea Constructorului nu va putea fi angajată în cazul nerespectării acestei indicații.
- Orice modificare sau adaptare, neprevăzută sau neautorizată de CITROËN, sau realizată fără a respecta indicațiile tehnice ale constructorului, duce la anularea garanției legale și contractuale.

### ! Instalarea de accesorii și emițătoare de radiocomunicații

Înainte de a instala un emițător de radiocomunicații, trebuie să consultați un dealer CITROËN, care vă va informa asupra caracteristicilor emițătoarelor (bandă de frecvență, putere maximă, poziția antenei, condiții specifice de instalare) ce pot fi montate, conform Directivei de Compatibilitate Electromagnetică a Automobilului (2004/104/CE).

! În funcție de reglementările naționale, unele echipamente de siguranță pot fi obligatorii: veste de siguranță reflectorizante, triunhuri de presemnalizare, etiloteste, becuri de rezervă, siguranțe fuzibile, extincitoare, truse de prim ajutor, bavete de protecție la roțile din spatele vehiculului etc.

## Lumini de avarie

Avertizare vizuală pentru a atenționa ceilalți participanți la trafic prin luminile de semnalizare despre o pană, în caz de tractare sau dacă a avut loc un accident.

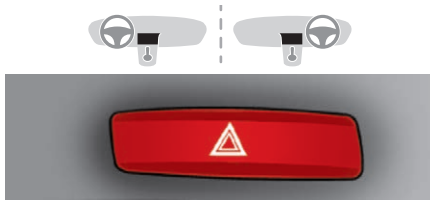

- ☞ Apăsați acest buton, semnalizoarele de direcție clipeșc. Pot funcționa cu contactul decuplat.

## Aprinderea automată a luminilor de avarie

- La o frână de urgență, în funcție de decelerare, luminile de avarie se aprind automat. Ele se sting automat la prima accelerare.
- ☞ Le puteți stinge și apăsând butonul.

## Claxon

Sistemul de avertizare sonoră indică celorlalți participanți la trafic prezența unui pericol iminent.



- ☞ Apăsați pe zona centrală a volanului, folosind butoanele integrate.

**i** Avertizorul sonor trebuie utilizat cu moderație numai în situațiile prevăzute de Codul Rutier din țara în care circulați.

## Apel de urgență sau de asistență



### Apel de urgență localizat

**SOS** În caz de urgență, apăsați mai mult de 2 secunde pe acest buton.

Aprinderea intermitentă a LED-ului verde și mesajul vocal confirmă faptul că s-a efectuat apelul către centrul de asistență „Apel de urgență localizat”\*.

**SOS** O nouă apăsare imediată pe acest buton anulează cererea. LED-ul verde se stinge.

LED-ul verde rămâne aprins (fără a clipi) când este stabilită comunicația. El se va stinge la finalul acesteia.

## Siguranță

„Apel de urgență localizat” vă localizează imediat vehiculul, vă contactează în propria limbă\*\* și – dacă este necesar – solicită expedierea serviciilor de urgență relevante. În țările în care platforma nu este operațională sau când serviciul de localizare a fost refuzat în mod expres, apelul este direcționat direct către serviciile de urgență (112), fără localizarea vehiculului.

**!** În caz de detectare a unui impact la calculatorul de airbaguri și independent de eventuala declanșare a airbagurilor, este lansat automat un apel de urgență.

\* Conform condițiilor generale de utilizare a serviciului oferit de dealeri, cu limitări tehnologice și tehnice

\*\* Conform acoperirii geografice a „Apel de urgență localizat”, „Apel de asistență localizat” și limbii naționale oficiale alese de proprietarul vehiculului. Lista țărilor acoperite și a serviciilor telematice este disponibilă la dealeri sau pe [www.citroen.ro](http://www.citroen.ro).

## Funcționarea sistemului



La cuplarea contactului, martorul de culoare verde se aprinde timp de 3 secunde, indicând funcționarea corectă a sistemului.



Martorul de culoare portocalie clipește, apoi se stinge: sistemul are o defecțiune.

Martorul de culoare portocalie luminează continuu: bateria de rezervă trebuie înlocuită. În ambele cazuri există riscul ca serviciile de apel de urgență și de asistență să nu funcționeze. Consultați cât mai repede un reparator calificat.

**i** Defecțiunea nu împiedică rularea vehiculului.

## Apel de asistență localizat



Apăsați pe acest buton timp de peste 2 secunde pentru a lansa o cerere de asistență în cazul imobilizării vehiculului.

Un mesaj vocal confirmă faptul că apelul a fost efectuat\*\*.



O nouă apăsare imediată pe acest buton anulează cererea.

Anularea este confirmată printr-un mesaj vocal.

\*\* În funcție de acoperirea geografică a „Apel de urgență localizat”, „Apel de asistență localizat” și de limba națională oficială aleasă de proprietarul vehiculului. Lista țărilor acoperite și a serviciilor telematice este disponibilă la dealeri sau pe site-ul web care deservește țara dvs.

## Localizare geografică



Puteți dezactiva geolocalizarea prin apăsarea simultană a butoanelor „Apel de urgență localizat” și „Apel de asistență localizat”, urmată de apăsarea pe „Apel de asistență localizat” pentru validare.



Puteți dezactiva geolocalizarea prin apăsarea simultană a butoanelor „Apel de urgență localizat” și „Apel de asistență localizat”, urmată de apăsarea pe „Apel de asistență localizat” pentru validare.

**I** Dacă nu ați cumpărat vehiculul din rețeaua de dealeri CITROËN, solicitați unui dealer să verifice configurarea acestor servicii și, dacă este cazul, să facă modificările dorite. Într-o țară în care există mai multe limbi oficiale, configurarea este posibilă în limba națională oficială aleasă de dvs.

**I** Din motive tehnice, în mod deosebit pentru îmbunătățirea calității servicii telematice, producătorul își rezervă dreptul de a actualiza în orice moment sistemul telematic al vehiculului.

**I** Dacă beneficiați de oferta Citroën Connect Box cu pachet SOS și asistență inclusă, dispuneți de servicii complementare în spațiul personal prin site-ul de Internet din țara dvs.

## Program de stabilitate electronică (ESC)

Programul de stabilitate electronică (ESC: Electronic Stability Control) integrează următoarele sisteme: programul de stabilitate electronică) integrează următoarele sisteme:

- antiblocarea roților (ABS) și repartitorul electronic de frânare (REF),
- asistarea la frânarea de urgență (AFU),
- antipatinarea roților (ASR),
- controlul dinamic al stabilității (CDS).

## Definiții

### Antiblocare roți (ABS) și repartitor electronic de frânare (REF)

Aceste sisteme sporesc stabilitatea și manevrabilitatea vehiculului în timpul frânării și contribuie la un control mai bun în viraje, mai ales pe carosabil deteriorat sau alunecos. Sistemul ABS împiedică blocarea roților în cazul unei frânări de urgență.

Repartitorul electronic de frânare asigură gestionarea presiunii de frânare pe fiecare roată.

### Asistență la frânarea de urgență (AFU)

În caz de urgență acest sistem permite atingerea rapidă a presiunii optime de frânare, reducând astfel distanța de oprire. Se declanșează în funcție de viteză la care se apasă pedala de frână. Aceasta se traduce prin diminuarea rezistenței pedalei și creșterea eficacității frânării.

### Antipatinare roți (ASR)

Acest sistem (cunoscut și sub numele de control optimizat al tracțiunii) optimizează tracțiunea, pentru a limita patinarea roților, acționând asupra frânelor roților motoare și asupra motorului. De asemenea, permite ameliorarea stabilității direcționale a vehiculului la accelerare.

### Control dinamic al stabilității (CDS)

În cazul apariției unei diferențe între traiectoria urmată de vehicul și cea dorită de conducător, sistemul CDS monitorizează fiecare roată și acționează automat frâna uneia sau mai multor roți și asupra motorului pentru a înscrise vehiculul pe traiectoria dorită, în limita legilor fizicii.

## Control inteligent al tracțiunii („Snow motion”)

În funcție de versiune, vehiculul dvs. este echipat cu un sistem de asistare a tracțiunii pe zăpadă: **controlul inteligent al tracțiunii**.

Acest sistem detectează situațiile în care aderența este redusă, ceea ce ar putea face dificile pornirile și deplasarea vehiculului în zăpadă adâncă, proaspăt căzută, sau pe zăpadă tasată.

În aceste situații, **controlul inteligent al tracțiunii** limitează patinarea roților, pentru a optimiza tracțiunea și controlul traiectoriei vehiculului.

- Pe un drum cu aderență scăzută, utilizarea pneurilor de iarnă este recomandată cu tărie.

## Antiblocare roți (ABS) și repartitor electronic de frânare (REF)



Lumina continuă a acestui martor indică o defecțiune a sistemului ABS.

Vehiculul își păstrează funcția de frânare standard. Conduceți prudent, cu viteză moderată.



Aprinderea acestor martori de avertizare, însoțită de un semnal sonor și de un mesaj, indică o disfuncție a sistemului repartitor electronic de frânare (REF).



**STOP**

### Oprirea vehiculului este imperativă în condiții de siguranță.

În ambele cazuri, apăsați urgent la un dealer CITROËN sau la un service autorizat pentru verificări.

- În cazul schimbării roților (pneuri și jante), verificați ca acestea să fie omologate pentru vehiculul dvs. Funcționarea normală a sistemului ABS se poate manifesta prin vibrații ușoare ale pedalei de frână.

- În cazul unei frânări de urgență, apăsați foarte puternic pedala de frână, fără a slăbi apăsarea.

- După un impact, efectuați o verificare a sistemului la un dealer CITROËN sau la un service autorizat.

## Antipatinare roți (ASR)/ Control dinamic al stabilității (CDS)

### Funcționare

Aceste sisteme sunt activate automat, la fiecare pornire a vehiculului. Dacă apar probleme de aderență sau de traiectorie, sistemele intră în funcțiune.



Acest lucru se semnalizează prin aprinderea acestui martor în tabloul de bord.

### Dezactivarea

În condiții excepționale (pornirea vehiculului împotmolit, imobilizat în zăpadă, pe sol instabil etc.), poate fi utilă dezactivarea acestor sisteme, pentru a permite patinarea liberă a roților și recăștigarea aderenței.



☞ Apăsați acest buton.

Aprinderea matorului butonului indică dezactivarea acestor sisteme.

Sistemele ASR și CDS nu vor mai acționa asupra motorului și a frânelor în cazul abaterii neintenționate de la traiectorie.

## Reactivare

Aceste sisteme se reactivează automat după fiecare decuplare a contactului sau dacă viteza crește peste 50 km/h.



☞ Apăsați din nou acest buton pentru a le reactiva manual.

## Eroare de funcționare



Aprinderea acestui mator de avertizare, însoțită de un semnal sonor și un mesaj, indică o defecțiune la aceste sisteme.

Contactați un dealer CITROËN sau un service autorizat pentru verificarea sistemelor.

### ! ASR/CDS

Aceste sisteme oferă un surplus de siguranță la conducerea normală, dar șoferul nu trebuie să-și asume riscuri suplimentare, nici să ruleze cu viteză prea mare.

Dacă aderența carosabilului scade (ploaie, zăpadă, polei), riscul pierderii controlului crește. De aceea, este important să păstrați aceste sisteme activate în permanență, în special în condiții dificile.

Funcționarea corectă a sistemelor este asigurată sub rezerva respectării indicațiilor constructorului, atât a celor referitoare la roți (pneuri și jante), la elementele sistemului de frânare, la elementele electronice, cât și a procedurilor de montare și intervenție urmate de dealerii CITROËN.

Pentru a beneficia de eficacitatea acestor sisteme în condiții de iarnă, este imperativă echiparea vehiculului cu patru pneuri pentru zăpadă, care vor permite vehiculului păstrarea unui comportament neutru.

## Centuri de siguranță

### Centuri de siguranță față

Centurile de siguranță din față sunt echipate cu un sistem de pretensionare pirotehnică și cu limitator de forță.

Acest sistem îmbunătățește siguranța pe locurile din față, în cazul unui impact frontal sau lateral. În funcție de gravitatea impactului, sistemul de pretensiune pirotehnică trage instantaneu centurile și le strânge pe corpurile pasagerilor.

Centurile cu pretensionare pirotehnică sunt activate la cuplarea contactului.

Limitatorul de forță reduce presiunea centurii pe toracele persoanei care ocupă acel loc, îmbunătățind astfel protecția.

### Blocare

- ☞ Trageți centura, apoi introduceți catarama în dispozitivul de cuplare.
- ☞ Verificați cuplarea trăgând de centură.

### Deblocare

- ☞ Apăsați butonul roșu al dispozitivului de cuplare.
- ☞ Aranjați centura astfel încât să se retragă corect.

### Reglare pe înălțime

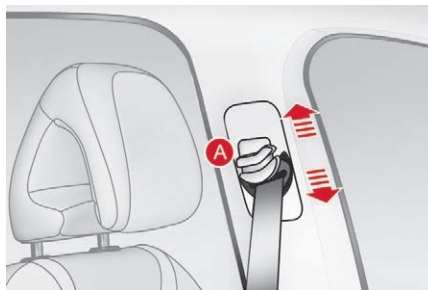

- ☞ Pentru a coborî punctul de prindere, apucați comanda **A** și culsați-o în jos.
- ☞ Pentru a ridica punctul de prindere, culsați comanda **A** în sus.

### Martor de necuplare/decuplare a centurii pe tabloul de bord



La cuplarea contactului, acest martor se aprinde în tabloul de bord, atunci când șoferul și/sau pasagerul din față nu și-a cuplat centura.

La o viteză de peste aproximativ 20 km/h, acest martor de avertizare se aprinde intermitent timp de două minute, însoțit de un semnal sonor cu volum crescător. După trecerea acestor două minute, martorul rămâne aprins până când șoferul și/sau pasagerul din față își cuplează centura.

### Afișaj martori de necuplare/decuplare a centurii

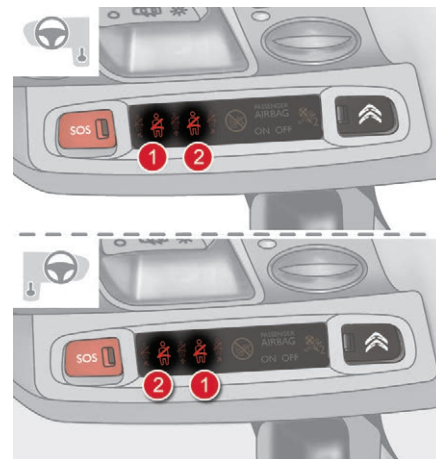

1. Martor de necuplare/decuplare a centurii șoferului.
2. Martor de necuplare/decuplare a centurii pasagerului față.

Dacă centura nu este cuplată sau este decuplată, pe afișajul martorilor pentru centura de siguranță și airbagul frontal al pasagerului, martorul corespunzător **1** sau **2** se aprinde în roșu, însoțit de un semnal sonor și de un mesaj pe ecran.

## Centuri de siguranță spate



Locurile din spate sunt echipate fiecare cu o centură, dotată cu trei puncte de ancorare și, pentru locurile laterale, cu limitator de efort.

## Blocare

- ☞ Trageți centura, apoi introduceți catarama în dispozitivul de cuplare.
- ☞ Verificați cuplarea trăgând de centură.

## Deblocare

- ☞ Apăsăți butonul roșu al dispozitivului de cuplare.
- ☞ Aranjați centura astfel încât să se retragă corect.
- ☞ Pentru centurile locurilor laterale, ridicați centura în partea superioară a spătarului, pentru a evita lovirea cataramei de garnisajul lateral.

## Martor de decuplare a centurii pe tabloul de bord



Acest martor se aprinde în tabloul de bord, atunci când unul sau mai mulți pasageri din spate și-au decuplat centurile.

La o viteză de peste aproximativ 20 km/h, acest martor de avertizare se aprinde intermitent timp de două minute, însoțit de un semnal sonor cu volum crescător. După trecerea acestor două minute, martorul rămâne aprins atât timp cât unul sau mai mulți pasageri din spate nu și-au cuplat centura.

## Afișarea martorilor de necuplare a centurii de siguranță



3. Martor de avertizare privind centura de siguranță dreapta spate.
4. Martor de avertizare privind centura de siguranță spate central.
5. Martor de avertizare privind centura de siguranță stânga spate.

La cuplarea contactului, cu motorul pornit sau vehiculul rulând cu viteză mai mică de 20 km/h, martorii corespunzători **3**, **4** și **5** se aprind în culoarea roșie, aproximativ 30 de secunde, dacă centura nu a fost cuplată.

Când vehiculul rulează la o viteză mai mare de 20 km/h, martorii corespunzători **3**, **4** sau **5** se aprind în culoarea roșie, însoțiți de un semnal sonor și de un mesaj pe ecran, când un pasager din spate și-a decuplat centura.

## Recomandări

**!** Înainte de a porni, șoferul trebuie să verifice dacă pasagerii utilizează corect centurile de siguranță și că toate centurile sunt corect cuplate. Indiferent unde stați în vehicul, cuplați întotdeauna centura de siguranță, chiar și pe distanțe reduse. Nu inversați punctele de prindere a centurilor, pentru că astfel acestea nu își mai îndeplinesc pe deplin rolul. Centurile de siguranță sunt dotate cu dispozitive de rulare care permit reglarea automată a lungimii centurii după conformația dvs. Retractarea centurii se face automat, când aceasta nu este folosită. Înainte și după utilizare, asigurați-vă că centura este rulată corect. Partea inferioară a centurii trebuie poziționată cât mai jos posibil, deasupra bazinului. Partea superioară trebuie așezată în adâncitura umărului. Dispozitivele de rulare sunt dotate cu un mecanism de blocare automata, care se declanșează în momentul unei coliziuni, al unei frânări de urgență sau al răsturnării vehiculului. Puteți debloca mecanismul trăgând ferm de centură și eliberând-o pentru a se retrage ușor.

Pentru a fi eficientă, o centură de siguranță:

- trebuie să fie întinsă cât mai aproape de corp,
- trebuie să fie trasă prin fața dumneavoastră cu o mișcare uniformă, verificând-o să nu se încurce,
- nu trebuie să mențină decât o singură persoană,
- nu trebuie să fie ruptă sau deșirată,
- nu trebuie să fie transformată sau modificată, pentru a nu-i afecta performanțele.

În conformitate cu actualele reguli de siguranță, pentru orice intervenție la centurile de siguranță ale vehiculului, adresați-vă unui service autorizat care dispune de competența și de materialele adecvate, ceea ce un dealer CITROËN este în măsură să ofere. Verificați periodic centurile la un dealer CITROËN sau la un service autorizat și, în special, verificați dacă acestea prezintă urme de deteriorare. Curățați chingile centurilor de siguranță cu apă și săpun sau un produs de curățare pentru materiale textile, comercializat la un dealer CITROËN. După rabatarea sau deplasarea unui scaun sau a banchetei spate, asigurați-vă că centura de siguranță este poziționată și rulată corect.

### Recomandări pentru copii

Folosiți scaune pentru copii adecvate, dacă pasagerul are mai puțin de 12 ani sau măsoară mai puțin de 1,50 m. Nu folosiți niciodată aceeași centură de siguranță pentru mai multe persoane. Nu călătoriți niciodată cu un copil în brațe. Pentru mai multe informații privind **Scaunele pentru copii**, consultați secțiunea corespunzătoare.

### În caz de impact

**În funcție de natura și intensitatea impactului**, dispozitivul pirotehnic poate să se declanșeze înainte și independent de deplierea airbagurilor. Declanșarea dispozitivelor de pretensionare este însoțită de o ușoară degajare de fum inofensiv și de un zgomot datorat activării cartușului pirotehnic integrat în sistem. Indiferent de situație, martorul airbagului se aprinde. După un impact, verificați și eventual înlocuiți sistemul de centuri de siguranță în rețeaua CITROËN sau la un service autorizat.

## Airbaguri

### Generalități

Acest sistem proiectat pentru îmbunătățirea siguranței ocupanților vehiculului (cu excepția pasagerului din mijloc, spate) în caz de coliziune violentă. Airbagurile completează acțiunea centurilor de siguranță echipate cu limitatoare de forță (toate, cu excepția centurii pasagerului din mijloc, spate).

În cazul unei coliziuni, detectoarele electronice înregistrează și analizează șocurile frontale și laterale suportate în zonele de detectare:

- În caz de șoc violent, airbagurile se declanșează imediat și îmbunătățesc protecția pasagerilor mașinii (mai puțin pasagerul din centru spate); imediat după șoc, airbagurile se dezumflă rapid pentru a nu împiedica nici vizibilitatea, nici eventuala ieșire din vehicul a pasagerilor,
- În caz de șoc redus, de impact din spate și în anumite condiții de răsturnare, este posibil ca airbagurile să nu se activeze, fiind suficientă în aceste cazuri numai acțiunea centurii de siguranță pentru a vă asigura o protecție.

**!** Airbagurile nu funcționează când contactul este decuplat.

Acest echipament se declanșează o singură dată. Dacă intervine un al doilea șoc (în timpul aceluiași accident sau al unui alt accident) airbagul nu se va mai declanșa.

### Zone de detectare a impactului

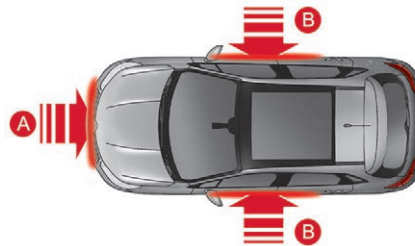

- A. Zonă de impact frontal.  
B. Zonă de impact lateral.

**i** Declanșarea unui airbag este însoțită de o ușoară degajare de fum și de un zgomot, din cauza activării cartușului pirotehnic integrat în sistem.

Acest fum nu este nociv, dar poate fi iritant pentru unele persoane sensibile. Zgomotul detonării asociat declanșării unui airbag poate antrena o ușoară diminuare a capacității auditive, pentru un timp foarte scurt.

## Airbaguri frontale

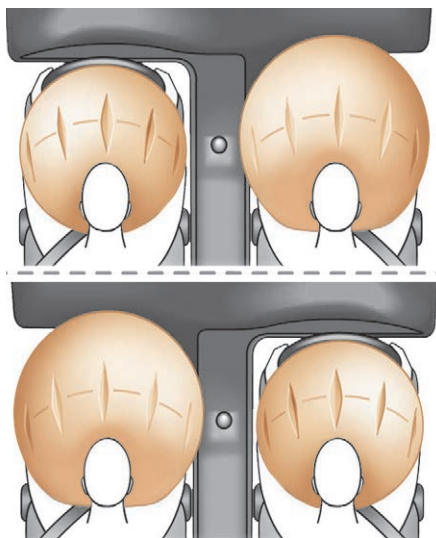

În caz de impact frontal violent, acest sistem protejează șoferul și pasagerul din față, pentru a limita riscurile de traumatisme la cap și piept. Airbagul șoferului este integrat în centrul volanului, cel al pasagerului din față este integrat în planșa de bord, deasupra torpedoului.

## Declanșare

Airbagurile se declanșează (cu excepția situației în care airbagul frontal al pasagerului este neutralizat) în caz de șoc frontal violent, aplicat integral sau parțial pe zona de impact frontală **A**, pe axa longitudinală a vehiculului, în plan orizontal și dinspre față spre partea din spate a vehiculului.

Airbagul frontal se interpune între toracele și capul ocupantului din față al vehiculului și volan, pe partea șoferului sau planșa de bord, pe partea pasagerului, pentru a amortiza proiectarea către înainte.

## Defecțiune



Dacă acest maror se aprinde pe tabloul de bord, trebuie să consultați un dealer CITROËN sau un service autorizat pentru verificarea sistemului. Este posibil ca airbagurile să nu se mai declanșeze în caz de impact violent.

## Airbaguri laterale

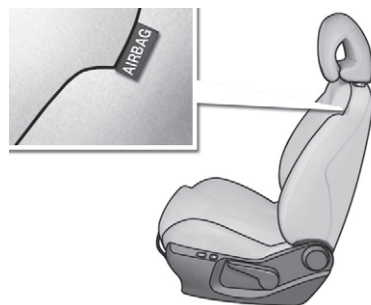

Acest sistem protejează, în caz de șoc lateral violent, șoferul și pasagerul din față, pentru a minimiza riscurile de traumatisme la nivelul pieptului, între șold și umăr. Fiecare airbag lateral este integrat în armătura spătarului scaunului, în partea dinspre ușă.

## Zone de detectare a impactului

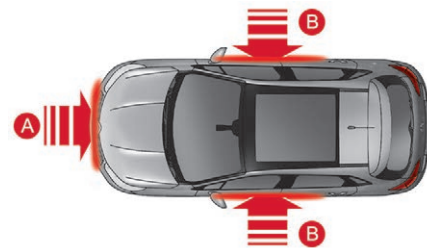

- A. Zonă de impact frontal.
- B. Zonă de impact lateral.

## Declanșare

Airbagul lateral se declanșează unilateral în caz de șoc lateral violent, aplicat pe întreaga zonă de impact sau parțial pe zona de impact laterală **B**, exercitându-se perpendicular pe axa longitudinală a vehiculului, în plan orizontal și în sensul de la exterior spre interiorul vehiculului. Airbagul lateral se interpune între șoldul și umărul pasagerului din față și panoul ușii corespunzătoare.

## Airbaguri cortină

Sistem care, în caz de impact lateral violent, sporește protecția șoferului și a pasagerilor (cu excepția pasagerului de pe locul central-spate), pentru a limita riscurile de traumatisme în zona laterală a capului.

Fiecare airbag cortină este integrat în coloane și în zona superioară a habitaclului.

## Declanșare

Airbagul cortină se declanșează simultan cu airbagurile laterale corespunzătoare, în caz de impact lateral violent, aplicat pe întreaga parte laterală sau parțial pe zona de impact lateral **B**, exercitat perpendicular pe axa longitudinală a vehiculului, în plan orizontal și dinspre exterior spre interiorul vehiculului.

Airbagul cortină se interpune între ocupantul din față sau din spate și geamuri.

## Eroare de funcționare



Dacă acest martor se aprinde pe tabloul de bord, trebuie să consultați un dealer CITROËN sau un service autorizat pentru verificarea sistemului. Este posibil ca airbagurile să nu se declanșeze în cazul unui impact.

**!** În momentul unui șoc sau al unui acroșaj ușor pe partea laterală a vehiculului, sau în cazul răsturnării laterale a vehiculului, este posibil ca airbagurile să nu se declanșeze. În cazul unei coliziuni frontale sau din spate, airbagurile cortină nu se declanșează.

## Recomandări

**! Pentru ca airbagurile să fie pe deplin eficiente, respectați recomandările de siguranță de mai jos.**

Adoptați o poziție normală și dreaptă pe scaun.

Cuplați centurile de siguranță, asigurându-vă că sunt poziționate corect.

Nu permiteți interpunerea copiilor, animalelor, obiectelor între pasageri și airbaguri, nu fixați și nu lipiți nimic în apropierea sau pe direcția de declanșare a airbagurilor, pentru a nu răni pasagerii la declanșarea acestora.

Nu modificați niciodată echiparea originală a vehiculului, în special în raza de acțiune directă a airbagurilor.

după un accident sau dacă vehiculul a fost furat sau s-a pătruns abuziv în acesta, verificați sistemul de airbaguri.

orice intervenție asupra sistemului de airbaguri trebuie realizată exclusiv în rețeaua CITROËN sau la un service autorizat.

Chiar respectând toate măsurile de precauție menționate, nu este exclus riscul de rănire sau arsuri ușoare în zona capului, toracelui sau brațelor în momentul declanșării airbagului. Sacul airbagului se umflă aproape instantaneu (în câteva milisecunde), apoi se dezumflă, evacuând gazul cald prin orificiile prevăzute în acest scop.

### Airbaguri frontale

Nu conduceți ținând volanul de spițe sau lăsând mâinile în zona centrală a volanului. Nu puneți picioarele pe planșa de bord de partea pasagerului.

Nu fumați, declanșarea airbagurilor putând provoca arsuri sau răni din cauza țigării sau pipei.

Nu demontați, înțepați sau loviți violent volanul.

Nu fixați și nu lipiți nimic pe volan sau pe planșa de bord, deoarece acest lucru ar putea cauza răniri la declanșarea airbagurilor.

### Airbaguri laterale

Folosiți pentru scaune numai huse omologate, compatibile cu modul de declanșare a airbagurilor laterale. Pentru a cunoaște gama de huse adaptate la vehiculul dvs., puteți consulta rețeaua CITROËN.

Nu atașați nimic de sau nu suspendați nimic de spătarele scaunelor (haine etc.) deoarece acest lucru poate cauza răniri la torace sau brațe, în momentul declanșării airbagului lateral.

Nu apropiați bustul mai mult decât trebuie de ușă.

Panourile ușilor din față includ senzori de impact lateral. Aceste lucrări trebuie realizate exclusiv la un dealer CITROËN sau la un service autorizat.

### Airbaguri cortină

Nu atașați nimic de sau nu suspendați nimic de pavilion, deoarece acest lucru poate cauza răniri la cap în momentul declanșării airbagului cortină.

Dacă vehiculul este echipat cu mânere montate pe pavilion, nu le demontați. Ele contribuie la fixarea airbagurilor cortină.

## Generalități privind scaunele pentru copii

Preocupare constantă pentru CITROËN din momentul proiectării vehiculului, siguranța copiilor depinde și de dvs.

Pentru siguranță maximă, urmați recomandările de mai jos:

- conform reglementărilor europene, **toți copiii cu vârsta sub 12 ani sau cu înălțime mai mică decât un metru și jumătate trebuie transportați în scaune pentru copii omologate, adaptate greutății lor** și instalate pe un scaun de vehicul echipat cu centură de siguranță sau cu sistem de prindere ISOFIX\*.
- **Statistic, locurile cele mai sigure din vehicul pentru transportul copiilor sunt cele din spate.**
- **Un copil care are mai puțin decât 9 kg trebuie obligatoriu transportat în poziția cu spatele în direcția de mers, atât pe locurile din față, cât și pe cele din spate.**

**i** CITROËN vă recomandă să transportați copiii pe **scaunele din spate** ale vehiculului:

- **cu spatele în direcția de mers**, până la vârsta de 3 ani,
- **cu fața în direcția de mers**, peste vârsta de 3 ani.

\* Fiecare țară are propria legislație cu privire la transportarea copiilor. Respectați legislația în vigoare în țara dvs.

## Scaun pentru copii în spate

„Cu spatele în direcția de mers”



Când pe **locul pasagerului din spate** este instalat un scaun pentru copii cu spatele „în direcția de mers”, deplasați înainte scaunul din față al vehiculului și aduceți spătarul acestuia la verticală, astfel încât scaunul copilului să nu-l atingă.

„Cu fața în direcția de mers”

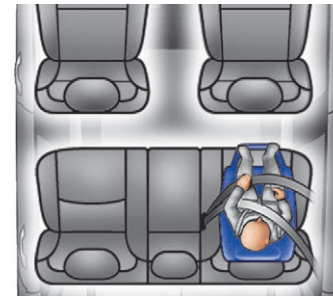

Când pe **locul pasagerului din spate** este instalat un scaun pentru copii „cu fața în direcția de mers”, deplasați înainte scaunul din față al vehiculului și aduceți pe verticală spătarul acestuia, astfel încât picioarele copilului să nu îl atingă.

**i** Asigurați-vă că centura de siguranță este tensionată corect. În cazul scaunelor pentru copii cu suport, aveți grijă ca acesta să fie în contact stabil cu podeaua. Dacă este necesar, reglați scaunul din față.

## Loc central spate

Un scaun pentru copii echipat cu suport nu trebuie instalat niciodată pe **scaunul central spate**.

**!** O instalare necorespunzătoare a scaunului pentru copii într-un vehicul compromite protecția copilului în cazul unui accident.

## Scaun pentru copii în față

(Consultați legislația în vigoare în țara dumneavoastră, înaintea instalării copilului pe acel loc.)

### „Cu spatele în direcția de mers”



Când scaunul pentru copii este instalat „cu spatele în direcția de mers” pe **locul pasagerului din față**, reglați scaunul vehiculului în poziție longitudinală intermediară, în poziția cea mai înaltă și cu spătarul pe verticală.

**!** Este imperativ ca airbagul frontal al pasagerului să fie dezactivat. În caz contrar, **copilul riscă să fie grav rănit, sau chiar omorât la deplierea airbagului.**

### „Cu față în direcția de mers”



Când scaunul pentru copii este montat cu față în direcția de mers pe **locul pasagerului din față**, reglați scaunul vehiculului în poziție longitudinală intermediară, în poziția cea mai înaltă, cu spătarul ridicat și lăsați airbagul frontal al pasagerului activat.

**i** Asigurați-vă că centura de siguranță este tensionată corect. În cazul scaunelor pentru copii cu punct de sprijin, aveți grijă ca acesta să fie în contact ferm cu podeaua. Dacă este necesar, reglați scaunul pasagerului.

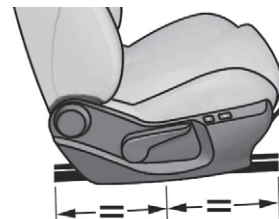

Scaun de pasager reglat în poziția cea mai înaltă și în poziție longitudinală intermediară.

## Dezactivare airbag frontal de pasager

**!** Nu instalați niciodată un sistem de reținere pentru copii „cu spatele în direcția de mers” pe un scaun din vehicul protejat de un airbag frontal activat. Aceasta poate provoca decesul copilului sau rănirea lui gravă.

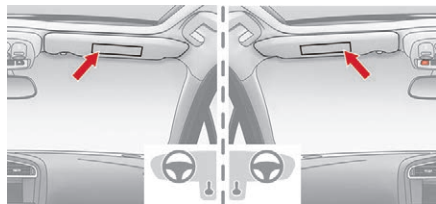

Eticheta de avertizare de pe cele două fețe ale parasolarului de pasager repetă această indicație.

Conform reglementărilor în vigoare, în tabelele următoare veți găsi acest avertisment în toate limbile considerate necesare.

## Airbag pasager dezactivat (OFF)



### Dezactivare

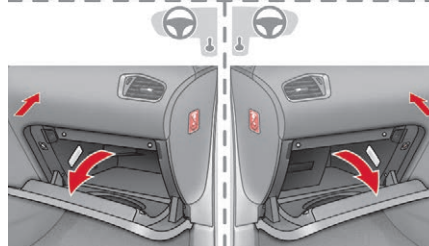
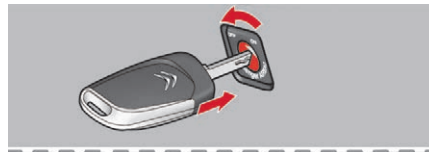

Numai airbagul frontal al pasagerului poate fi dezactivat:

- ☞ introduceți cheia în comutatorul de dezactivare a airbagului pasagerului,
- ☞ rotiți cheia în poziția „OFF”,
- ☞ apoi scoateți cheia, menținând comutatorul în această poziție.



În funcție de versiune, acest martor de avertizare se aprinde pe combina de bord și/sau pe afișajul marilor de centură și de airbag frontal pasager, cu contactul cuplat și pe întreaga durată a dezactivării.

**!** Pentru siguranța copilului dvs., este imperativ să neutralizați airbagul frontal al pasagerului când instalați un scaun pentru copii „cu spatele în direcția de mers” pe scaunul pasagerului din față. În caz contrar, copilul riscă să fie grav rănit sau omorât la declanșarea airbagului.

## Reactivare airbag frontal pasager

Imediat ce veți îndepărta scaunul pentru copii, rotiți comanda în poziția „ON”, pentru a activa din nou airbagul și a asigura astfel securitatea pasagerului în caz de impact.



Cu contactul cuplat, acest martor se aprinde pe afișajul marilor de centură și al airbagului frontal al pasagerului pentru aproximativ un minut, dacă airbagul frontal al pasagerului este activat.

AR	لا يجب أبدا تركيب نظام لإجلالاس الطفل الوجه باتجاه الورا على مقعد سيارة مجهز بوسادة أمان هوائية أمامية مغلقة، فقد يؤدي هذا إلى التسبب بموت الطفل أو بإصابات خطيرة لديه.
BG	НИКОГА НЕ инсталирайте детско столче на седалка с АКТИВИРАНА предна ВЪЗДУШНА ВЪЗГЛАННИЦА. Това може да причини СМЪРТ или СЕРИОЗНО НАРАНЯВАНЕ на детето.
CS	NIKDY neumist'ujte dětské zádržné zařízení orientované směrem dozadu na sedadlo chráněné AKTIVOVANÝM čelním AIRBAGEM. Hrozí nebezpečí SMRTI DÍTĚTE nebo VÁŽNĚHO ZRANĚNÍ.
DA	Brug ALDRIG en bagudvendt barnestol på et sæde, der er beskyttet af en AKTIV AIRBAG. BARNET risikerer at blive ALVORLIGT KVÆSTET eller DRÆBT.
DE	Montieren Sie auf einem Sitz mit AKTIVIERTEM Front-Airbag NIEMALS einen Kindersitz oder eine Babyschale entgegen der Fahrtrichtung, das Kind könnte schwere oder sogar tödliche Verletzungen erleiden.
EL	Μη χρησιμοποιείτε ΠΟΤΕ παιδικό κάθισμα με την πλάτη του προς το εμπρός μέρος του αυτοκινήτου, σε μια θέση που προστατεύεται από ΜΕΤΩΠΙΚΟ αερόσακο που είναι ΕΝΕΡΓΟΣ. Αυτό μπορεί να έχει σαν συνέπεια το ΘΑΝΑΤΟ ή το ΣΟΒΑΡΟ ΤΡΑΥΜΑΤΙΣΜΟ του ΠΑΙΔΙΟΥ
EN	NEVER use a rearward facing child restraint on a seat protected by an ACTIVE AIRBAG in front of it, DEATH or SERIOUS INJURY to the CHILD can occur
ES	NO INSTALAR NUNCA un sistema de retención para niños de espaldas al sentido de la marcha en un asiento protegido mediante un AIRBAG frontal ACTIVADO, ya que podría causar lesiones GRAVES o incluso la MUERTE del niño.
ET	Ärge MITTE KUNAGI paigaldage „seljaga sõidusuunas” lapseistet juhi kõrvalistmele, mille ESITURVAPADI on AKTIVEERITUD. Turvapidaja avanemine võib last TÕSISELT või ELUOHTLIKULT vigastada.
FI	ÄLÄ KOSKAAN aseta lapsen turvaistuinta selkää ajosuuntaan istuimelle, jonka edessä suojana on käyttöön aktivoitu TURVATYYNY. Sen laukeaminen voi aiheuttaa LAPSEN KUOLEMAN tai VAKAVAN LOUKKAANTUMISEN.
FR	NE JAMAIS installer de système de retenue pour enfants faisant face vers l'arrière sur un siège protégé par un COUSSIN GONFLABLE frontal ACTIVÉ. Cela peut provoquer la MORT de l'ENFANT ou le BLESSER GRAVEMENT.
HR	NIKADA ne postavljati dječju sjedalicu leđima u smjeru vožnje na sjedalo zaštićeno UKLJUČENIM prednjim ZRAČNIM JASTUKOM. To bi moglo uzrokovati SMRT ili TEŠKU OZLJEDU djeteta.
HU	SOHA ne használjon menetírányak háttal beszerelt gyermekülést AKTIVÁLT (BEKAPCSOLT) FRONTLÉGSZÁKKAL védett ülésen. Ez a gyermek HALÁLÁT vagy SÚLYOS SÉRÜLÉSÉT okozhatja.
IT	NON installare MAI seggiolini per bambini posizionati in senso contrario a quello di marcia su un sedile protetto da un AIRBAG frontale ATTIVATO. Ciò potrebbe provocare la MORTE o FERITE GRAVI al bambino.
LT	NIEKADA neįrenkite vaiko prilaikymo priemonės su atgal atgręžtu vaiku ant sėdynės, kuri saugoma VEIKIANČIOS priekinės ORO PAGALVĖS. Išsiskleidus oro pagalvei vaikas gali būti MIRTINAI arba SUNKIAI TRAUMUOTAS.

LV	NEKAD NEuzstādiēt uz aizmuguri vērstu bērnu sēdekļti priekšējā pasažiera sēdvietā, kurā ir AKTIVIZĒTS priekšējais DROŠĪBAS GAISA SPILVENS. Tas var izraisīt BĒRNA NĀVI vai radīt NOPIETNUS IEVAINOJUMUS.
MT	Qatt m'ghandek thalli tifel/tifla marbut f'siggu dahru lejn l-Airbag attiva, ghalixx tista' tikkawza korriment serju jew anke mewt lit-tifel/tifla
NL	Plaats NOOIT een kinderzitje met de rug in de rijrichting op een zitplaats waarvan de AIRBAG is INGESCHAKELD. Bij het afgaan van de airbag kan het KIND LEVENSGEVAARLIJK GEWOND RAKEN
NO	Installer ALDRI et barnesete med ryggen mot kjøreretningen i et sete som er beskyttet med en frontal AKTIVERT KOLLISJONSPUTE, BARNET risikerer å bli DREPT eller HARDT SKADET.
PL	NIGDY nie instalować fotelika dziecięcego w pozycji „tyłem do kierunku jazdy” na siedzeniu wyposażonym w CZOŁOWĄ PODUSZKĘ POWIETRZNĄ w stanie AKTYWNYM. Może to doprowadzić do ŚMIERCI DZIECKA lub spowodować u niego POWAŻNE OBRAŻENIA CIAŁA.
PT	NUNCA instale um sistema de retenção para crianças de costas para a estrada num banco protegido por um AIRBAG frontal ACTIVADO. Esta instalação poderá provocar FERIMENTOS GRAVES ou a MORTE da CRIANÇA.
RO	Nu instalați NICIODATA un sistem de retenere pentru copii, dispus cu spatele în direcția de mers, pe un loc din vehicul protejat cu AIRBAG frontal ACTIVAT. Aceasta ar putea provoca MOARTEA COPILULUI sau RANIREA lui GRAVA.
RU	ВО ВСЕХ СЛУЧАЯХ ЗАПРЕЩАЕТСЯ использовать обращенное назад детское удерживающее устройство на сиденье, защищенном ФУНКЦИОНИРУЮЩЕЙ ПОДУШКОЙ БЕЗОПАСНОСТИ, установленной перед этим сиденьем. Это может привести к ГИБЕЛИ РЕБЕНКА или НАНЕСЕНИЮ ЕМУ СЕРЬЕЗНЫХ ТЕЛЕСНЫХ ПОВРЕЖДЕНИЙ
SK	NIKDY neinštalujte detské zádržné zariadenie orientované smerom dozadu na sedadlo chránené AKTIVOVANÝM čelným AIRBAGOM. Mohlo by dôjsť k SMRTEĽNÉMU alebo VÁŽNEMU PORANENIU DIEŤAŤA.
SL	NIKOLI ne nameščajte otroškega sedeža s hrbtom v smeri vožnje, če je VARNOSTNA BLAZINA pred sprednjim sopotnikovim sedežem AKTIVIRANA. Takšna namestitve lahko povzroči SMRT OTROKA ali HUDE POŠKODBE.
SR	NIKADA ne koristite dečje sedišta koje se okreće unazad na sedištu zaštićenim AKTIVNIM VAZDUŠNIM JASTUKOM ispred njega, jer mogu nastupiti SMRT ili OZBILJNA POVREDA DETETA.
SV	Passagerarkrockkudden fram MÅSTE vara avaktiverad om en bakåtvänd bilbarnstol installerad på denna plats. Annars riskerar barnet att DÖDAS eller SKADAS ALLVARLIGT.
TR	KESİNLKLE HAVA YASTIĞI AKTİF olan ön koltuğa yüzü arkaya dönük bir çocuk koltuğu yerleştirmeyiniz. Bu ÇOCUĞUN ÖLMESİNE veya ÇOK AĞIR YARALANMASINA sebep olabilir.

## Scaune pentru copii recomandate de CITROËN

CITROËN vă propune o gamă de scaune având repere de marcă, pentru copii, fixate cu ajutorul unei centuri de siguranță în trei puncte.

### Grupa 0+: de la naștere până la 13 kg

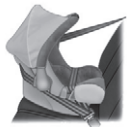

**L1**

„RÖMER Baby-Safe Plus”

Se instalează „cu spatele în direcția de mers”.

### Grupele 2 și 3: 15-36 kg



**L5**

„RÖMER KIDFIX XP”

Poate fi fixat cu elementele ISOFIX din vehicul.

Copilul este ținut de centura de siguranță.

### Grupele 2 și 3: 15-36 kg





**L6**

„GRACO Booster”

Copilul este ținut de centura de siguranță.

## Amplasarea scaunelor pentru copii, fixate cu centura de siguranță

Conform reglementărilor europene, acest tabel indică posibilitățile de instalare a scaunelor pentru copii, fixate cu centuri de siguranță și omologate ca universale (a), în funcție de greutatea copilului și de locul pe care se amplasează în vehicul.

Scaun		Greutatea copilului/vârsta orientativă				
		Sub 13 kg (grupele 0 (b) și 0+) Până la aproximativ 1 an	Între 9 și 18 kg (grupa 1) De la 1 la aproximativ 3 ani	Între 15 și 25 kg (grupa 2) De la 3 la aproximativ 6 ani	Între 22 și 36 kg (grupa 3) De la 6 la aproximativ 10 ani	
	Scaun al pasagerului din față (c)	Continuu	<b>U(R1)</b>	<b>U(R1)</b>	<b>U(R1)</b>	<b>U(R1)</b>
		Reglabil pe înălțime	<b>U(R2)</b>	<b>U(R2)</b>	<b>U(R2)</b>	<b>U(R2)</b>
	Scaune din spate laterale (d)		<b>U</b>	<b>U</b>	<b>U</b>	<b>U</b>
	Scaun din spate centru (d)		<b>X</b>	<b>X</b>	<b>X</b>	<b>X</b>

- (a) Scaun universal pentru copii: scaunul pentru copii se poate fixa în orice vehicul, cu centura de siguranță.
- (b) Grupa 0: naștere până la 10 kg. Nacelele și „pătuțurile auto” nu pot fi instalate pe locul pasagerului din față.
- (c) Consultați legislația în vigoare în țara dvs., înainte de a instala un copil pe acest loc.

- (d) Pentru a instala un scaun pentru copil pe locurile din spate, cu fața sau cu spatele în direcția de mers, deplasați înainte scaunul din față, apoi ridicați spătarul, lăsând destul loc pentru scaunul și pentru picioarele copilului.
- U:** loc adecvat instalării unui scaun pentru copil ce se fixează cu centura de siguranță și omologat ca universal pentru utilizare „cu spatele în direcția de mers” și/ sau „cu fața în direcția de mers”.
- U(R1):** idem **U**, cu spătarul scaunului vehiculului înclinat către înainte la maximum.

- U(R2):** idem **U**, cu scaunul vehiculului reglat în poziția sa cea mai înaltă.
- X:** loc neadecvat instalării unui scaun pentru copii din grupa de greutate indicată.

**i** Înainte de a instala un scaun pentru copii, cu spătar, pe locul pasagerului, îndepărtați și depozitați tetiera. Remontați tetiera imediat ce ați demontat scaunul pentru copii.

## Puncte de fixare „ISOFIX”

Vehiculul dvs. a fost aprobat în conformitate cu cea mai recentă reglementare ISOFIX. Scaunele, reprezentate mai jos, sunt dotate cu puncte de fixare ISOFIX reglementate:

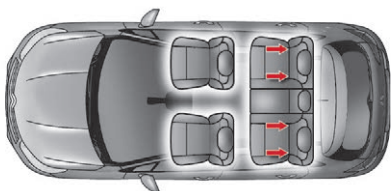

Fiecare scaun are trei inele:



- două inele **A**, între spătar și perna scaunului, semnalate de un marcaj,

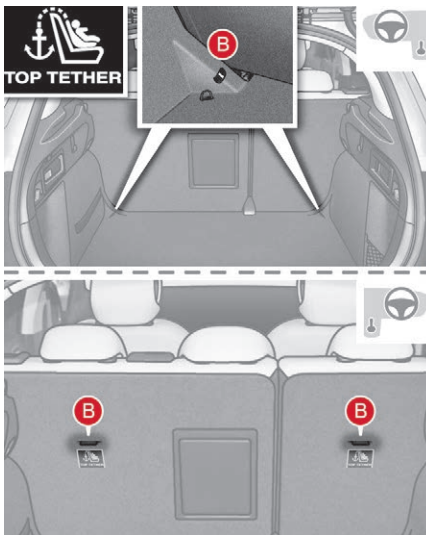

- un inel **B**, situat în spatele scaunului și semnalat printr-un marcaj, pentru fixarea chingii superioare, denumit **TOP TETHER**.

Sistemul de fixare ISOFIX asigură o montare sigură, robustă și rapidă a scaunului pentru copii în vehicul.

**Scaunele ISOFIX pentru copii** sunt prevăzute cu două piese de fixare care se ancorează ușor pe cele două inele **A**.

Unele scaune au și o **chingă superioară**, denumită Top Tether, care se atașează pe inelul **B**.

Pentru a fixa scaunul pentru copii la sistemul **TOP TETHER**:

- îndepărtați și depozitați tetiera scaunului înainte de a instala un scaun pentru copii pe acest loc (remontați-o imediat ce scaunul pentru copii a fost îndepărtat),
- ridicați capacul pentru a expune **TOP TETHER**,
- treceți chinga superioară a scaunului pentru copii în spatele spătarului scaunului de pe vehicul, între orificiile tijelor tetierei,
- fixați cârligul de pe chinga superioară pe inelul **B**,
- strângeți chinga superioară.

**i** La instalarea unui scaun ISOFIX pentru copii pe locul stânga spate, înainte de a-l fixa, mutați centura de siguranță a locului din mijloc spate către mijlocul vehiculului, pentru a nu deranja funcționarea centurii de siguranță.

**!** O instalare necorespunzătoare a scaunului pentru copii într-un vehicul compromise protecția copilului în cazul unui accident. Respectați cu strictețe instrucțiunile de montare furnizate odată cu scaunele pentru copii.

**i** Pentru a cunoaște posibilitățile de instalare a scaunelor ISOFIX în vehiculul dvs., consultați tabelul recapitulativ.

## Scaune ISOFIX pentru copii recomandate de CITROËN

CITROËN propune o gamă de scaune ISOFIX pentru copii având reperul mărcii și fiind omologate pentru vehiculul dvs.

**i** De asemenea, consultați notele de instalare furnizate de producătorul scaunului pentru copii pentru a afla cum să instalați și să demontați scaunul.

„RÖMER Baby-Safe Plus și baza sa ISOFIX”  
(clasa de mărime: E)

**Grupa 0+: de la naștere până la 13 kg**

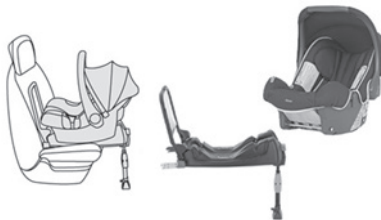

Se instalează cu spatele în direcția de mers, utilizând o bază ISOFIX care se cuplează pe inelele **A**.

Baza are un suport cu înălțime reglabilă, care se sprijină pe podeaua vehiculului.

Acest scaun pentru copii poate fi fixat și cu centura de siguranță. În acest caz, este utilizată numai carcasa scaunului, atașată de scaunul vehiculului cu centura de siguranță în trei puncte.

„Baby P2C Mini și baza sa ISOFIX”  
(clase de mărime: C, D, E)

**Grupa 0+: de la naștere până la 13 kg**

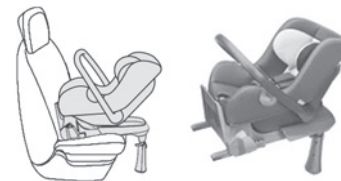

Se instalează „cu spatele în direcția de mers”, utilizând o bază ISOFIX care se cuplează pe inelele **A**.

Baza are un suport cu înălțime reglabilă, care se sprijină pe podeaua vehiculului. Acest scaun pentru copii poate fi fixat și cu centura de siguranță.

În acest caz, se utilizează numai carcasa și este atașată de scaunul vehiculului cu centura de siguranță în trei puncte.

# 5

„RÖMER Duo Plus ISOFIX”  
(clasa de mărime: B1)

Grupa 1: 9-18 kg



Se instalează numai cu „fața în direcția de mers”.

Se fixează pe inelele **A** și pe inelul **B**, denumit TOP TETHER, utilizând o chingă superioară.

Carcasa scaunului poate fi înclinată în trei poziții: așezat, repaus și alungit.

Acest scaun pentru copii poate fi utilizat și pe locuri neechipate cu sisteme de prindere ISOFIX. În acest caz, este obligatoriu să fie atașat la scaunul vehiculului cu centura de siguranță în trei puncte. Reglați scaunul din față astfel încât picioarele copilului să nu atingă spătarul.

„Baby P2C Midi și baza sa ISOFIX”  
(clase de mărime: D, C, A, B, B1)

Grupa 1: 9-18 kg



Se instalează „cu spatele în direcția de mers”, utilizând o bază ISOFIX care se cuplează pe inelele **A**.

Baza are un suport cu înălțime reglabilă, care se sprijină pe podeaua vehiculului.

Se poate instala și „cu fața în direcția de mers”.

Acest scaun pentru copii **nu poate** fi fixat cu centura de siguranță.

Se recomandă ca, pentru copii până la 3 ani, să fie orientat „cu spatele în direcția de mers”.

## Tabel recapitulativ cu amplasarea scaunelor ISOFIX pentru copii

Conform reglementărilor europene, acest tabel indică posibilitățile de instalare a scaunelor ISOFIX pentru copii în locurile din vehicul dotate cu sisteme de prindere ISOFIX.

Clasa de mărime ISOFIX a scaunelor ISOFIX pentru copii, universale și semiuniversale, determinată de o literă cuprinsă între **A** și **G**, este indicată pe scaunul pentru copii, lângă sigla ISOFIX.

	Greutatea copilului/vârsta orientativă									
	Sub 10 kg (grupa 0) Până la aproximativ 6 luni		Sub 10 kg (grupa 0) Sub 13 kg (grupa 0+) Până la aproximativ 1 an			De la 9 la 18 kg (grupa 1) De la aproximativ 1 până la 3 ani				
Tip de scaun pentru copii ISOFIX	Landou*		cu spatele în direcția de mers			cu spatele în direcția de mers		cu fața în direcția de mers		
Clasa de mărime ISOFIX	F	G	C	D	E	C	D	A	B	B1
Scaune pentru copii ISOFIX universale și semiuniversale ce pot fi instalate pe scaunele laterale spate	IL-SU**		IL-SU			IL-SU		IUF IL-SU		

\* Scaunele auto pentru bebeluși și „landourile auto” nu pot fi instalate pe locul pasagerului din față.

\*\* Landoul ISOFIX, fixat de inelele inferioare ale unui loc ISOFIX, ocupă toate locurile banchetei din spate.

**IUF:** loc adecvat instalării unui scaun Isofix Universal, „cu Fața în direcția de mers”, care se fixează cu chinga superioară.

**IL-SU:** loc adecvat instalării unui scaun Isofix Semi-Universal care este fie:

- „cu spatele în direcția de mers”, echipat cu o chingă superioară sau cu suport,
- „cu fața în direcția de mers”, echipat cu suport,
- un landou, dotat cu o chingă superioară sau cu punct de sprijin.

Pentru a atașa chinga superioară, consultați paragraful „Puncte de fixare ISOFIX”.

**!** Demontați și depozitați tetiera înainte de a instala un scaun cu spătar pentru copil pe locul unui pasager. Montați la loc tetiera imediat ce ați îndepărtat scaunul pentru copil.

## Recomandări

**!** Instalarea incorectă a unui scaun pentru copii într-un vehicul compromise protecția copilului în cazul unui accident.

Aveți grijă ca sub scaunul pentru copii să nu se afle centuri de siguranță sau catarama ale acestora, deoarece ar putea afecta stabilitatea scaunului.

Fixați centurile de siguranță sau centurile scaunului pentru copil astfel încât să reduceți cât mai mult jocul față de corpul copilului, chiar și pe trasee scurte.

Atunci când montați un scaun pentru copii cu centura de siguranță, verificați dacă aceasta este bine întinsă pe scaunul copilului și dacă îl apasă ferm pe scaunul vehiculului. Dacă este cazul, dați mai în față scaunul pasagerului.

În cazul locurilor din spate, păstrați întotdeauna o distanță suficientă între scaunul din față și:

- scaunul pentru copii „cu spatele în direcția de mers,
- picioarele copilului așezat într-un scaun pentru copii „cu față în direcția de mers”.

Pentru aceasta, deplasați scaunul în față și, dacă este necesar, îndreptați-i și spătarul.

Pentru instalarea optimă a scaunului pentru copii „cu față în direcția de mers”, puneți spătarul scaunului pentru copii cât mai aproape de spătarul scaunului vehiculului sau, dacă este posibil, în contact cu acesta.

Trebuie să îndepărtați tetiera înainte de orice instalare a unui scaun pentru copii cu spătarul pe scaunul pasagerului.

Aveți grijă ca tetiera să fie depozitată sau fixată în siguranța, pentru a evita proiectarea acesteia în cazul unei frânări puternice. Montați la loc tetiera imediat ce ați îndepărtat scaunul pentru copii.

### Copii pe scaunul din față

Fiecare țară are propriile reglementări privind transportul copiilor pe locul pasagerului din față. Consultați legislația în vigoare din țara dumneavoastră.

Dacă instalați un scaun pentru copii „cu spatele în direcția de mers” pe locul pasagerului din față, dezactivați airbagul frontal al pasagerului.

În caz contrar, copilul riscă să fie grav rănit sau omorât la declanșarea airbagului.

### Instalarea unui înălțător

Partea toracică a centurii de siguranță trebuie să fie poziționată pe umărul copilului, fără să-i atingă gâtul.

Verificați dacă partea abdominală a centurii de siguranță trece corect peste șoldurile copilului.

CITROËN recomandă utilizarea unui înălțător cu spătar echipat cu un ghidaj de centură la nivelul umărului.

Drept măsură de siguranță, nu lăsați:

- unul sau mai mulți copii singuri și nesupravegheați în vehicul,
- un copil sau un animal într-un vehicul expus la soare, cu geamurile închise,
- cheile la îndemâna copiilor din vehicul.

Pentru a împiedica deschiderea accidentală a ușilor și a geamurilor din spate, folosiți sistemul de siguranță pentru copii.

Nu deschideți geamurile din spate mai mult de o treime.

Pentru a proteja copiii de razele soarelui, echipați geamurile din spate cu storuri laterale.

## Sistem manual de siguranță pentru copii



Dispozitiv mecanic care împiedică deschiderea din interior a ușilor din spate.

Comanda de culoare roșie este situată pe cantul fiecărei uși spate.

Este marcată cu un simbol aplicat pe caroserie.

## Blocare

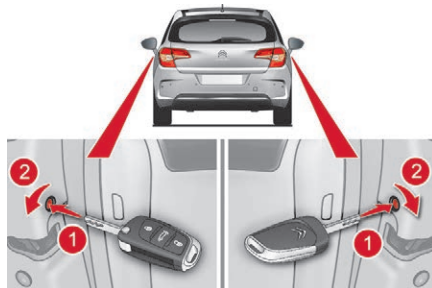

- ☞ Cu cheia de contact sau cheia integrată, în funcție de versiune, rotiți comanda de culoare **roșie** până la capăt:
  - la stânga, pe ușa din stânga spate,
  - la dreapta, pe ușa din dreapta spate.

## Deblocare

- ☞ Cu cheia de contact sau cheia integrată, în funcție de versiune, rotiți comanda de culoare **roșie** până la capăt:
  - la dreapta, pe ușa din stânga spate,
  - la stânga, pe ușa din dreapta spate.

**!** Nu confundați comanda de siguranță pentru copii, de culoare roșie cu comanda de blocare de siguranță, de culoare neagră.

## Sistem electric de siguranță pentru copii



Sistem comandat de la distanță, utilizat pentru a împiedica deschiderea ușilor din spate de la comenzile din interior.

Comanda este situată pe planșa de bord, pe partea conducătorului.

## Activare



- ☞ Apăsați acest buton. Indicatorul luminos din buton se aprinde, însoțit de un mesaj care confirmă activarea. Acest martor rămâne aprins cât timp sistemul de siguranță pentru copii este activat.

# 5

## Dezactivare

☞ Apăsați din nou pe buton.

Indicatorul luminos din buton se stinge, însoțit de un mesaj care confirmă activarea.

Acest indicator luminos rămâne stins cât timp sistemul de siguranță pentru copii este dezactivat.

**i** Orice altă stare a martorului luminos indică o defecțiune a sistemului electric de siguranță pentru copii. Verificați sistemul la un dealer CITROËN sau la un service autorizat.

**!** Acest sistem este independent și nu înlocuiește în niciun caz folosirea blocării centralizate a deschiderilor. Verificați starea sistemului de siguranță pentru copii, la fiecare cuplare a contactului. Scoateți întotdeauna cheia din contact la părăsirea vehiculului, chiar și pentru o scurtă perioadă de timp. În cazul unui impact violent, sistemul de siguranță electrică pentru copii se dezactivează automat, pentru a permite ieșirea din vehicul a pasagerilor din spate.

## Recomandări de conducere

Respectați codul rutier și concentrați-vă la drum, indiferent de condițiile de circulație. Fiți atent la trafic și țineți întotdeauna mâinile pe volan pentru a fi gata să reacționați în orice moment și în orice situație.

Din motive de siguranță, șoferul trebuie să realizeze operațiile care necesită mai multă atenție cu vehiculul oprit.

În cazul unei călătorii lungi, este recomandat să faceți o pauză la fiecare două ore.

În cazul unor condiții meteo dificile, anticipați situațiile care necesită frânare și măriți distanțele de siguranță.

**!** Nu lăsați niciodată motorul pornit într-un loc închis, fără o ventilație adecvată: motoarele cu ardere internă emit gaze de eșapament toxice, precum monoxidul de carbon. Pericol de intoxicare și de moarte! În condiții de iarnă extreme (temperaturi sub -23°C), pentru a garanta buna funcționare și durata lungă de viață a elementelor mecanice ale vehiculului, a motorului și a cutiei de viteze, trebuie să lăsați motorul să funcționeze timp de 4 minute înainte de a porni vehiculul.

## Important!

**!** Nu conduceți niciodată cu frâna de staționare acționată! Pericol de supraîncălzire și deteriorare a sistemului de frânare!

Nu staționați și nu turați motorul vehiculului oprit în zonele în care diferite substanțe și materiale inflamabile (iarbă uscată, frunze uscate etc.) pot intra în contact cu sistemul de eșapament fierbinte – Pericol de incendiu!

**!** Nu lăsați niciodată vehiculul nesupravegheat, cu motorul pornit. Dacă trebuie să părăsiți vehiculul cu motorul pornit, acționați frâna de staționare și puneți schimbătorul de viteze în punctul neutru sau în poziția **N** sau **P**, în funcție de tipul cutiei de viteze.

## Conducerea pe un drum inundat

Nu este recomandat să conduceți pe un drum inundat, deoarece acest lucru poate deteriora grav motorul, cutia de viteze și sistemele electrice ale vehiculului.

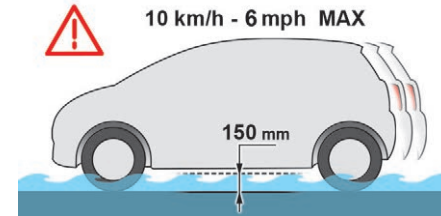

În cazul în care trebuie să traversați un drum inundat:

- verificați ca adâncimea apei să nu depășească 15 cm, ținând cont de valurile ce pot fi produse de alți participanți la trafic,
- dezactivați sistemul Stop & Start,
- rulați cu o viteză cât mai mică posibil, fără a accelera. Nu depășiți în niciun caz viteza de 10 km/h,
- nu vă opriți și nu opriți motorul.

La ieșirea de pe drumul inundat, imediat ce condițiile de siguranță permit acest lucru, frânați ușor de mai multe ori pentru a usca discurile și plăcuțele de frână.

Dacă aveți dubii cu privire la starea vehiculului, contactați un dealer CITROËN sau un service autorizat.

## În cazul remorcării

**!** Conducerea cu remorcă supune vehiculul tractor unor solicitări mai mari și cere o atenție deosebită din partea șoferului.

### Repartizarea încărcăturii

☞ Repartizați încărcătura în remorcă astfel încât obiectele cele mai grele să fie cât mai aproape de axa roților, iar sarcina verticală pe brațul de remorcă să fie aproape de, dar să nu depășească, valoarea maximă autorizată.

Densitatea aerului scade odată cu altitudinea, reducând astfel performanțele motorului. Sarcina maximă remorcabilă trebuie redusă cu câte 10% pentru fiecare palier de 1.000 suplimentari.

**i** Pentru mai multe informații despre **caracteristicile tehnice** ale vehiculului dumneavoastră și în special despre sarcina maximă remorcabilă, consultați secțiunea corespunzătoare.

### Vânt lateral

☞ Țineți cont de creșterea sensibilității la vântul lateral.

## Răcire

Tractarea unei remorci în pantă crește temperatura lichidului de răcire. Deoarece ventilatorul este acționat electric, capacitatea de răcire a acestuia nu depinde de turația motorului.

☞ Pentru a reduce turația motorului, reduceți viteza.

Sarcina maximă remorcabilă în pantă depinde de înclinarea acesteia și de temperatura exterioară.

În toate situațiile, urmăriți cu atenție temperatura lichidului de răcire.



☞ În cazul aprinderii marotorului de avertizare și a marotorului **STOP**, opriți de urgență vehiculul și motorul.

### **!** Vehicul nou

Nu tractați remorcă decât după un rodaj de cel puțin 1.000 de km.

## Frânare

Tractarea unei remorci crește distanța de frânare.

Pentru a limita încălzirea frânelor, este recomandată utilizarea frânei de motor.

## Pneuri

☞ Verificați presiunea în pneurile vehiculului tractor și ale remorcii tractate, respectând presiunile recomandate.

## Iluminat

☞ Verificați semnalizarea electrică a remorcii și reglarea proiectoarelor vehiculului pe verticală.

**i** Pentru mai multe informații despre **Reglarea proiectoarelor pe verticală**, consultați secțiunea corespunzătoare.

**i** În cazul utilizării unui dispozitiv de remorcă original CITROËN și pentru a evita semnalizarea sonoră, asistarea la parcare cu spatele va fi dezactivată automat.

## Protecția antifurt

### Sistem electronic de imobilizare a motorului

Cheia conține un cip electronic ce are un cod special. La cuplarea contactului, codul trebuie să fie recunoscut pentru ca demarajul să fie posibil.

Acest sistem electronic de imobilizare blochează sistemul de control al motorului la câteva secunde după decuplarea contactului și împiedică pornirea prin efracție a motorului.

**SERVICE** În cazul în care sistemul nu funcționează, acest martor se aprinde, însoțit de un semnal sonor și/sau de un mesaj, în funcție de versiune.

În acest caz, vehiculul nu va porni; apelați de urgență la rețeaua CITROËN.

## Pornirea/oprirea motorului cu cheia

### Contactor

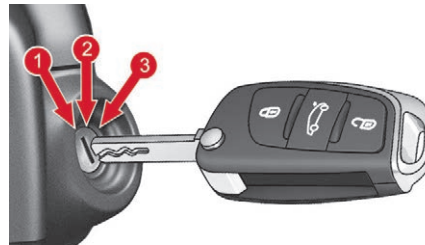

Are 3 poziții:

- poziția **1 (Oprire)**: introducerea și scoaterea cheii, coloana de direcție blocată,
- poziția **2 (cuplare contact)**: coloana de direcție deblocată, cuplarea contactului, preîncălzire motorină, funcționare motor,
- poziția **3 (Pornire)**.

### Poziția contact cuplat

Permite utilizarea echipamentelor electrice ale vehiculului sau reîncărcarea accesoriilor. Imediat ce nivelul de încărcare a bateriei scade la pragul de rezervă, sistemul trece în modul de economie de energie: alimentarea este întreruptă automat pentru a conserva energia bateriei.

**i** Nu agățați obiecte grele de cheie sau de telecomandă, care pot să apese pe axa acestora când este în contact, conducând la probleme de funcționare.

**!** Oprirea motorului antrenează pierderea asistenței la frână.

## Pornirea motorului

Cu frâna de staționare acționată și cutia de viteze în punctul neutru sau în poziția **N** ori **P**:

- ☞ apăsați până la capăt pedala de ambreiaj (cutie de viteze manuală), sau
- ☞ apăsați până la capăt pedala de frână (cutie de viteze automată),
- ☞ introduceți cheia în contactor; sistemul recunoaște codul,
- ☞ deblocați coloana de direcție rotind simultan volanul și cheia.

**i** În unele cazuri poate fi nevoie de o forță mai mare pentru a manevra volanul (roți bracate, de exemplu).

- ☞ În cazul unui motor pe benzină, acționați demarorul rotind cheia în poziția **3** până la pornirea motorului, fără a apăsa pedala de accelerație. Imediat ce motorul pornește, eliberați cheia.

☞ În cazul unui motor diesel, rotiți cheia în poziția **2**, cu contactul cuplat, pentru a activa dispozitivul de preîncălzire a motorului.



Așteptați până când acest martor luminos de pe tabloul de bord se stinge, apoi acționați demarorul rotind cheia în poziția **3**, până la pornirea motorului, fără a accelera. Imediat ce motorul pornește, eliberați cheia.

**i** Pe timp de iarnă, este posibil ca martorul să rămână aprins o perioadă mai lungă de timp. Când motorul este cald, martorul luminos nu se aprinde.

**!** Dacă motorul nu pornește imediat, decuplați contactul. Așteptați câteva momente înainte de a reporni. Dacă după câteva încercări motorul nu pornește, nu insistați: există riscul de a deteriora demarorul și motorul. Contactați un dealer CITROËN sau un service autorizat.

**i** În condiții de climă temperată, nu lăsați motorul la ralanti pentru a-l încălzi, ci porniți imediat și rulați la o turație moderată.

**!** Nu lăsați niciodată motorul să funcționeze într-un loc închis, fără o ventilație adecvată: motoarele termice emit gaze de eșapament toxice, precum monoxidul de carbon. Pericol de intoxicare și deces! În condiții extreme de iarnă (temperaturi mai mici de -23°C), pentru a garanta buna funcționare și durata lungă de viață a elementelor mecanice ale vehiculului, a motorului și a cutiei de viteze, trebuie să lăsați motorul să funcționeze timp de 4 minute înainte de a porni vehiculul.

## Oprirea motorului

- ☞ Opriți vehiculul.
- ☞ Cu motorul la ralanti, rotiți cheia în poziția **1**.
- ☞ Scoateți cheia din contactor.
- ☞ Pentru a bloca coloana de direcție, mișcați volanul până când se blochează.

**i** Pentru a facilita deblocarea coloanei de direcție, se recomandă să orientați roțile din față paralel cu axa vehiculului înainte de a opri motorul.

☞ Asigurați-vă că frâna de staționare este acționată corect, în special pe un teren în pantă.

**!** Nu decuplați niciodată contactul înainte de imobilizarea completă a vehiculului. Odată cu oprirea motorului se dezactivează și funcțiile de asistență la frânare și de asistență a direcției: pericol de a pierde controlul asupra vehiculului.

**i** Când părăsiți vehiculul, luați cheia cu dvs. și blocați vehiculul.

## Mod economie de energie

După oprirea motorului (poziția **1** – **Oprire**), mai puteți utiliza timp de cel mult 30 de minute funcții precum sistemul audio și telematic, ștergătoarele de geamuri, luminile de întâlnire, plafonierele etc.

**i** Pentru mai multe detalii privind **Modul economie de energie**, consultați rubrica corespunzătoare.

### **i** Cheie lăsată în contact

În cazul în care uitați cheia în contact în poziția **2 (Contact cuplat)**, decuplarea automată a contactului are loc după aproximativ o oră.

Pentru a pune contactul din nou, rotiți cheia în poziția **1 (Stop)**, apoi din nou în poziția **2 (Contact cuplat)**.

## Pornirea/oprirea motorului cu Acces și pornire fără cheie

### Pornirea motorului

Nu este necesară introducerea cheii electronice în cititor.

- ☞ Treceți maneta de viteze în poziția **P** sau **N** la vehiculele cu cutie de viteze automată, ori în punctul neutru la vehiculele cu cutie de viteze manuală.

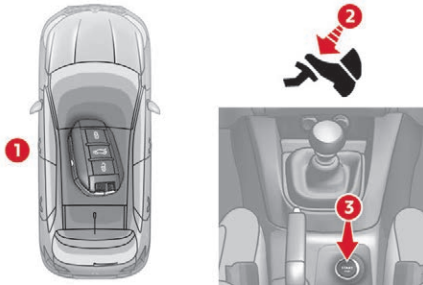

- ☞ Cu cheia electronică în interiorul vehiculului, apăsați pe pedala de frână pentru vehiculele cu cutie de viteze automată sau pilotată, sau debreiați complet pentru vehiculele cu cutie de viteze manuală.



- ☞ Apăsați scurt butonul „**START/STOP**”, ținând pedala apăsată, până când pornește motorul. Coloana de direcție se deblochează și motorul pornește.

### ! Vehicule diesel



La temperaturi negative, pornirea nu se va efectua decât după stingerea marotorului de preîncălzire.

Dacă acest marotor se aprinde după o apăsare pe butonul „**START/STOP**”, va trebui să mențineți pedala de frână sau de ambreiaj apăsată până la stingerea marotorului și să nu mai apăsați pe „**START/STOP**” până la pornirea completă a motorului.

**i** Dacă nu este îndeplinită una din condițiile de pornire, pe tabloul de bord va fi afișat un mesaj. În anumite cazuri, este necesar să mișcați volanul în timp ce apăsați butonul „**START/STOP**”, pentru a ajuta deblocarea coloanei de direcție. Cheia electronică a sistemului Acces și pornire fără cheie trebuie să se afle în zona de recunoaștere. Din motive de siguranță, nu ieșiți din această zonă lăsând vehiculul în funcțiune.

**i** În caz de nedetectare a cheii electronice în zona de recunoaștere, se afișează un mesaj. Deplasați cheia electronică în zonă pentru a putea porni motorul.

### Oprirea motorului

- ☞ Opriți vehiculul.
- ☞ Treceți maneta de viteze în poziția **P** sau **N** la vehiculele cu cutie de viteze automată, ori în punctul neutru la vehiculele cu cutie de viteze manuală.



☞ Cu cheia electronică în interiorul vehiculului, apăsați pe butonul „START/STOP”.

Motorul se oprește și coloana de direcție se blochează.



Dacă vehiculul nu este imobilizat, motorul nu se va opri.



Nu părăsiți niciodată vehiculul lăsând cheia electronică la bord.



Oprirea motorului antrenează pierderea asistenței la frânare.

## Pornire de urgență

Când cheia electronică este în zona de recunoaștere și dacă motorul nu pornește după apăsarea butonului „START/STOP”:

☞ Treceți maneta de viteze în poziția **P** sau **N** la vehiculele cu cutie de viteze automată, ori în punctul neutru la vehiculele cu cutie de viteze manuală.

☞ Deschideți cotiera față.

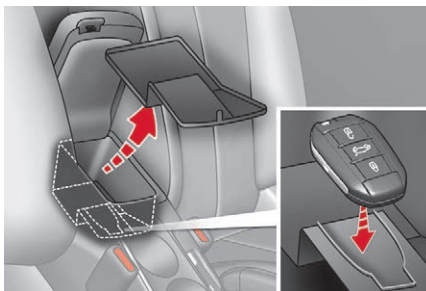

- ☞ Ridicați covorașul, ținându-l de limbă, și îndepărtați-l.
- ☞ Depuneți cheia electronică pe cititorul de avarie.
- ☞ Apăsați pedala frână (la vehiculele cu cutie de viteze automată) sau debreiați complet (la vehiculele cu cutie de viteze manuală).



☞ Apăsați butonul „START/STOP”. Motorul pornește.

## Oprire de avarie



Numai în caz de urgență, motorul poate fi oprit necondiționat. Pentru aceasta, apăsați aproximativ trei secunde pe butonul „START/STOP”.



În acest caz, coloana de direcție se blochează imediat ce vehiculul se oprește.

## Cheie electronică nerecunoscută



Dacă în timpul mersului sau la solicitarea (ulterioară) de oprire a motorului cheia electronică iese din zona de recunoaștere, se afișează un mesaj.



☞ Apăsați timp de aproximativ 3 secunde butonul „START/STOP”, dacă doriți să forțați oprirea motorului (**atenție, pornirea nu va mai fi posibilă fără cheie**).

## Cuplarea contactului (fără a porni motorul)

Dacă apăsați butonul „**Acces și pornire fără cheie**” cu cheia „**START/STOP**” în interiorul vehiculului, **fără nicio acțiune asupra pedalelor**, puteți cupla contactul.



- ☞ Apăsați butonul „**START/STOP**” pentru a aprinde tabloul de bord fără a porni și motorul.



- ☞ Apăsați din nou butonul pentru a decupla contactul și a permite blocarea vehiculului.

**i** Cu contactul cuplat, sistemul va trece automat în modul economie de energie, imediat ce este necesară menținerea unui anumit nivel de încărcare a bateriei.

## Frână de staționare manuală

### Acționare

- ☞ Trageți până la capăt de maneta frânei de staționare, pentru a imobiliza vehiculul.

### Deblocarea deschiderilor

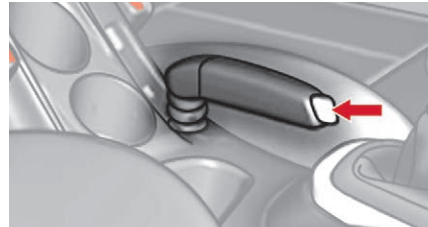

- ☞ Trageți ușor maneta frânei de staționare, apăsați butonul de deblocare, apoi coborâți maneta până la capăt.



Dacă acest martor de avertizare și martorul **STOP** se aprind în timpul mersului, se emite un semnal sonor și se afișează un mesaj pe ecran, înseamnă că frâna de staționare a rămas acționată sau este incomplet eliberată.

**!** Când parcați în pantă, bracați roțile spre trotuar pentru a le bloca, acționați frâna de staționare, cuplați o treaptă de viteză și decuplați contactul.

## Frână de staționare electrică

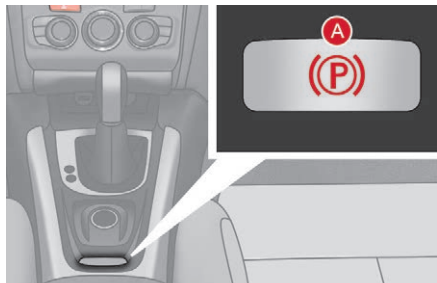

Frâna electrică de staționare combină 2 moduri de funcționare:

- **Acționare/eliberare automată**

Acționarea este automată la oprirea motorului, eliberarea este automată la punerea în mișcare a vehiculului (mod implicit),

- **Acționare/eliberare manuală**

Frâna de staționare se poate acționa/elibera manual, trăgând de maneta de comandă **A**.



Dacă acest martor se aprinde în tabloul de bord, modul automat este dezactivat.

- ! Nu puneți nici un obiect (pachet de țigări, telefon...) între maneta de viteze și clapeta de comandă a frânei electrice de staționare.

## Programarea modului de funcționare

În funcție de țara de comercializare a vehiculului, acționarea automată la oprirea motorului și eliberarea automată la punerea în mișcare a vehiculului pot fi dezactivate.



Activarea/dezactivarea acestei funcții se face prin intermediul meniului de configurare al vehiculului.



Frâna de staționare se blochează și se deblochează manual. Dacă frâna de staționare nu este acționată, la deschiderea ușii șoferului, sunteți avertizați printr-un semnal sonor și afișarea unui mesaj.

! Nu se recomandă să acționați frâna de parcare electrică în caz de temperaturi foarte scăzute (îngheț) și în cazul remorcării (depanare, tractare rulotă etc). Pentru aceasta, dezactivați funcțiile automate sau eliberați manual frâna de parcare.

## Acționare manuală

Cu vehiculul oprit, pentru a acționa frâna de staționare indiferent dacă motorul este pornit sau oprit, **trageți** de clapeta **A**.

Acționarea frânei de staționare este confirmată:



- prin aprinderea matorului de avertizare pentru frânare și a matorului de avertizare **P** din maneta de comandă **A**,



- prin afișarea mesajului „Frână de staționare acționată”.

Dacă frâna de staționare nu este acționată și motorul este în funcțiune, la deschiderea portierei șoferului se emite un semnal sonor și se afișează un mesaj. Fac excepție cutiile automate, când selectorul de viteze este în poziția **P**.

! Înainte de a ieși din vehicul, verificați ca matorul frânei de staționare să lumineze continuu, nu intermitent, în tabloul de bord.

## Eliberare manuală

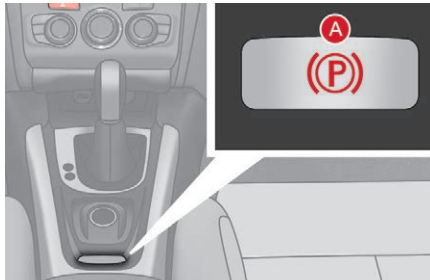

Dacă doriți să eliberați frâna de staționare în timp ce contactul este cuplat sau motorul este în funcțiune, **apăsați pe pedala de frână** sau de accelerație, **trageți, apoi eliberați** comanda **A**.

Eliberarea completă a frânei de staționare este confirmată:

 - prin stingerea matorului de avertizare pentru frânare și a matorului **P** de pe clapeta **A**,

 - prin afișarea mesajului „Frână de staționare eliberată”.



Dacă trageți de maneta **A** fără a apăsa pedala de frână, frâna de staționare nu se eliberează. Se aprinde un mator pe tabloul de bord.

## Aționarea la maximum

În caz de necesitate, **puteți acționa la maximum** frâna de staționare. Aceasta se poate obține prin **tragerea prelungită** a manetei **A**, până la apariția mesajului „Parking brake applied fully” (Frână de staționare acționată la maximum) și a semnalului sonor.

**Aționarea la maximum este indispensabilă:**

- când vehiculul tractează o remorcă sau o rulotă, dacă funcțiile automate sunt activate și acționați manual frâna de staționare,
- când înclinarea vehiculului variază pe durata staționării (exemple: transport pe vapor, pe o platformă de camion).

**i** În cazul remorcării, al încărcării maxime sau al staționării în pantă, acționați la maximum frâna de staționare, apoi bracați roțile spre trotuar și cuplați o treaptă de viteză ori de câte ori parcați. După o acționare la maximum, eliberarea se face mai încet.

## Aționarea automată (cu motorul oprit)

Dacă vehiculului este oprit, frâna de staționare **se acționează automat la oprirea motorului**. Acționarea frânei de staționare este semnalată:



- prin aprinderea matorului de avertizare pentru frânare și a matorului de avertizare **P** din clapeta **A**,



- prin afișarea mesajului „Frână de staționare acționată”.

**!** Înainte de a ieși din vehicul, verificați ca matorul frânei de staționare să lumineze continuu (nu intermitent) în tabloul de bord. Nu lăsați un copil singur în vehicul, cu contactul cuplat. Copilul poate elibera frâna de staționare electrică.

**i** În caz de remorcă, vehicul încărcat sau de staționare în pantă, bracați roțile spre trotuar și cuplați o treaptă de viteză.

## Eliberare automată

Frâna electrică de staționare se **eliberează automat și progresiv la apăsarea pedalei de accelerație**:

- ☞ **Cutie de viteze manuală**: apăsați pedala de ambreiaj până la capăt, cuplați 1 treaptă sau cea de marșarier, apăsați pedala de accelerație și puneți în mișcare vehiculul.
- ☞ **În cazul unei cutii de viteze automate**: selectați poziția **D**, **M** sau **R**, apoi apăsați pedala de accelerație.

Eliberarea completă a frânei de staționare este confirmată:

- prin stingerea matorului de avertizare pentru frânare și a matorului **P** de pe clapeta **A**,
- prin afișarea mesajului „Parking brake off” (Frână de staționare eliberată).



**!** Cu vehiculul oprit și motorul în funcțiune, nu accelerați inutil, riscați să eliberați frâna de staționare.

## Imobilizarea vehiculului cu motorul pornit

Când motorul este pornit și vehiculul oprit, pentru a imobiliza vehiculul este indispensabilă acționarea **manuală, trăgând** de maneta **A**.

Acționarea frânei de staționare este confirmată:



- prin aprinderea matorului de avertizare pentru frânare și a matorului de avertizare **P** din maneta de comandă **A**,



- prin afișarea mesajului „Frână de staționare acționată”.

Dacă frâna de staționare nu este acționată, la deschiderea portierei șoferului se emite un semnal sonor și se afișează un mesaj. Fac excepție cutiile de viteze automate, când selectorul de viteze este în poziția **P**.

**!** Înainte de a ieși din vehicul, verificați ca matorul frânei de staționare să lumineze continuu, nu intermitent, în tabloul de bord.

## Situații particulare

În unele situații (pornire motor...), frâna de staționare poate regla nivelul de aplicare. Acest lucru este normal.

Pentru a deplasa vehiculul câțiva centimetri fără a porni motorul, ci contactul cuplat, apăsați pedala de frână și eliberați frâna de staționare **trăgând**, apoi **eliberând** maneta de comandă **A**. Eliberarea completă a frânei de staționare este indicată de stingerea matorilor de avertizare de pe maneta de comandă **A** și a tabloului de bord, precum și de afișarea mesajului „Frână de staționare eliberată”.

## Frânarea de urgență

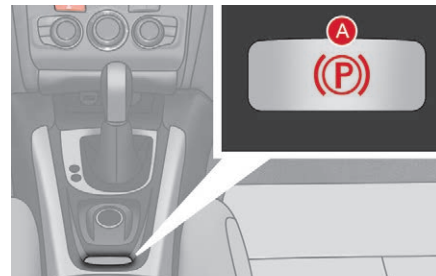

Dacă frâna de serviciu se defectează și în situații excepționale (de exemplu, șoferului i se face rău, se conduce cu însoțitor etc.), puteți opri vehiculul trăgând continuu de maneta **A**.

Controlul dinamic al stabilității garantează stabilitatea la frânarea de siguranță.

În caz de defectare a sistemului de frânare de urgență, se afișează mesajul „Defect la frâna de staționare”.



Dacă sistemul de control dinamic al stabilității se defectează (lucru semnalat prin aprinderea acestui mator), stabilitatea de frânare nu este garantată.

În acest caz, stabilitatea trebuie asigurată de către conducător, prin repetarea succesivă a acțiunilor de „tragere-eliberare” a clapetei **A**.

**!** Frânarea de urgență trebuie utilizată numai în situații excepționale.

## Cutie manuală cu 6 trepte

### Cuplarea treptei a 5-a sau a 6-a

☞ Deplasați maneta complet spre dreapta pentru a cupla treapta a 5-a sau a 6-a.

**!** Nerespectarea acestei recomandări poate duce la deteriorarea definitivă a cutiei de viteze (cuplarea treptei a 3-a sau a 4-a din greșeală).

### Cuplarea marșarierului



☞ Ridicați inelul de sub nuca manetei și deplasați schimbătorul de viteze spre stânga, apoi spre înainte.

**!** Cuplați marșarierul numai cu vehiculul oprit și cu motorul la ralanti.

**i** Ca o măsură de siguranță și pentru a ajuta pornirea motorului:

- selectați întotdeauna punctul neutru,
- apăsați pedala de ambreiaj.

## Cutie de viteze automată

Cutie de viteze automată cu șase trepte de viteze care oferă, la alegere, confortul automat integral, îmbogățit cu programe sport și zăpadă, sau plăcerea schimbării manuale a vitezelor.

Vă sunt propuse două moduri de conducere:

- funcționarea **automată**, pentru controlul electronic al vitezelor direct din cutie, cu programul **sport** pentru a vă oferi un stil de condus mai dinamic sau programul **zăpadă** pentru a ameliora stilul de condus în cazul unei aderențe scăzute,
- funcționarea **manuală** pentru schimbarea secvențială a treptelor de către șofer.

## Modul selector de viteze



1. Selector de trepte.

2. Buton „\*” (**zăpadă**).
3. Buton „S” (**sport**).
4. Grafic cu pozițiile selectorului de viteze.

## Pozițiile selectorului de viteze

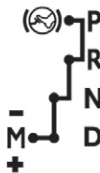

- P.** Parcare.
- Imobilizarea vehiculului, frână de staționare acționată sau eliberată.
  - Pornire motor.
- R.** Marșarier.
- Manevre de mers înapoi, vehicul oprit, motor la ralanti.
- N.** Punct mort.
- Imobilizare vehicul, frâna de staționare acționată.
  - Pornire motor.
- D.** Funcționare automată.
- M.+/-** Funcționare manuală, cu schimbare secvențială a celor șase viteze.

- ☞ Împingeți înainte pentru a cupla treapta de viteză superioară.
- sau
- ☞ Trageți înapoi pentru a cupla treapta de viteză inferioară.

## Afișajele de pe tabloul de bord



Când deplasați selectorul de viteze pe grilă pentru a selecta o poziție, martorul corespunzător se afișează pe tabloul de bord.

- P** Parcare  
**R** Marșarier  
**N** Punct mort  
**D** Drive (conducere automată)  
**S** Program **Sport**  
 \* Program **Zăpadă**

- 1 – 6** Trepte de viteză cuplate în funcționare manuală
- Valoare incorectă în timpul funcționării manuale

## Pornirea vehiculului

☞ Cu piciorul pe frână, selectați poziția **P** sau **N**.

☞ Porniți motorul.

În caz contrar, se aude un semnal sonor, însoțit de un mesaj pe afișajul tabloului de bord.

☞ Cu motorul pornit, apăsați pedala de frână.

☞ Selectați poziția **R**, **D** sau **M**.



Dacă nu apăsați pedala de frână pentru a scoate selectorul de viteze din poziția **P**, acest maror de avertizare sau această pictogramă apare pe tabloul de bord, însoțit(ă) de aprinderea intermitentă a literei **P**, de apariția unui mesaj și de un semnal sonor.

☞ Verificați ca afișajul de pe tabloul de bord să corespundă poziției cuplate.

☞ Eliberați treptat pedala de frână.

Frâna de parcare este eliberată manual, vehiculul începe să se deplaseze imediat.

Dacă este acționată frâna de staționare, iar modul activat este activat, accelerați treptat.

**i** În cazul în care frâna de parcare nu se eliberează automat, verificați dacă ușile din față sunt închise corect.

**i** Dacă în timpul mersului, din neatenție treceți selectorul în poziția **N**, lăsați motorul la ralanti, selectați poziția **D** înainte de a accelera.

**!** Dacă motorul funcționează la ralanti, cu frâna eliberată, și dacă este selectată poziția **R**, **D** sau **M**, vehiculul se pune în mișcare chiar dacă nu apăsați accelerația. Când motorul este pornit, nu lăsați niciodată copii nesupravegheați în interiorul vehiculului. Când efectuați operații de întreținere cu motorul pornit, acționați frâna de staționare și selectați poziția **P**.

## Funcționare automată

☞ Selectați poziția **D** pentru a schimba **automat** cele șase trepte.

Cutia de viteze funcționează în acest caz în modul autoadaptiv, fără intervenție din partea șoferului. Aceasta selectează în permanență raportul de viteză cel mai bine adaptat la stilul de condus, la configurația drumului și la sarcina vehiculului.

Pentru a obține accelerația maximă fără a atinge selectorul, apăsați pedala de accelerație până la capăt (kick down). Cutia de viteze retrogradează automat sau menține treapta selectată până la turația maximă a motorului. La frânare, cutia de viteze retrogradează automat, pentru a oferi o frâna eficientă de motor.

Când ridicați brusc piciorul de pe accelerație, din motive de siguranță, cutia de viteze nu va trece într-o viteză superioară.

**!** Nu selectați niciodată poziția **N** când vehiculul este în mișcare. Nu selectați niciodată pozițiile **P** sau **R**, cât timp vehiculul nu este imobilizat complet.

## Programele sport și zăpadă

Aceste două programe specifice completează funcționarea automată în condiții speciale.

### Programul sport „S”

☞ Apăsați butonul „S” după ce ați pornit motorul.

Cutia de viteze facilitează automat un stil de conducere dinamic.



Pe tabloul de bord apare **S**.

### Programul pentru zăpadă „\*”

☞ Cu motorul pornit, apăsați pe butonul „\*”.

Cutia de viteze se adaptează la conducerea pe carosabil alunecos.

Acest program facilitează pornirea și îmbunătățește manevrabilitatea când aderența este scăzută.



\* apare pe tabloul de bord.

## Revenire la modul autoadaptiv

☞ Puteți apăsa în orice moment din nou butonul selectat pentru a ieși din programul specific angajat și pentru a reveni în modul autoadaptiv.

## Utilizare manuală

- ☞ Selectați poziția **M** pentru a schimba **secvențial** cele șase trepte.
- ☞ Împingeți selectorul spre semnul „+” pentru a trece într-o viteză superioară.
- ☞ Trageți selectorul spre semnul „-” pentru a trece într-o viteză inferioară.

Schimbarea treptei se face numai dacă viteza vehiculului și regimul motorului o permit. În caz contrar, cutia va funcționa temporar în regim automat.



**D** dispare și vitezele cuplate apar succesiv pe tabloul de bord.

La turații prea mici sau prea mari ale motorului, treapta de viteză selectată se afișează intermitent timp de câteva secunde, apoi este afișată treapta efectiv cuplată.

La oprire sau în cazul unei viteze foarte scăzute, cutia de viteze selectează automat treapta 1.

Nu este necesar să eliberați pedala de accelerație în timpul schimbării treptelor de viteză.

Trecerea de la poziția **D** (automată) la poziția **M** (manuală) se poate realiza în orice moment. În regim manual, programele sport și zăpadă sunt inactice.

## Valoare incorectă în timpul funcționării manuale



Acest simbol se afișează dacă o viteză nu a fost cuplată corect (selectorul se află între două poziții).

## Oprirea vehiculului

Înainte de a opri motorul, puteți trece selectorul în poziția **P** sau **N**, pentru a fi la punctul mort. În ambele cazuri, acționați frâna de parcare pentru a imobiliza vehiculul, dacă aceasta nu este programată în mod automat.

**i** Dacă selectorul nu este în poziția **P**, la deschiderea ușii șoferului sau timp de aproximativ 45 de secunde după decuplarea contactului, se aude un semnal sonor și apare un mesaj.

☞ Aduceți selectorul de viteze din nou în poziția **P**; semnalul sonor se întrerupe și mesajul dispare.

## Defecțiune

Când contactul este cuplat, un mesaj apare pe afișajul tabloului de bord indicând o defecțiune a cutiei de viteze.

În acest caz, cutia trece în modul de funcționare de urgență, blocându-se în viteza a III-a. Puteți simți un șoc puternic la trecerea din **P** în **R** și din **N** în **R**. Șocul nu pune în pericol cutia de viteze.

Nu depășiți viteza de 100 km/h în limitele reglementărilor locale.

Apelați la un dealer CITROËN sau la un service autorizat pentru verificarea sistemului.

- !** Riscați să deteriorați cutia de viteze:
- dacă apăsați în același timp pedalele de accelerație și de frână,
  - dacă forțați, în caz de pană a bateriei, trecerea selectorului din poziția **P** în oricare alta.

**🍀** Pentru a limita consumul de carburant pe timpul unei staționări prelungite (ambuteiaj etc.), poziționați selectorul de viteze la **N** și acționați frâna de staționare, cu excepția cazului în care aceasta este programată în mod automat.

## Indicator de schimbare a treptei

(În funcție de motorizare)

Sistem ce permite reducerea consumului de carburant, recomandând treapta de viteză adecvată.

## Funcționarea

În funcție de modul de conducere și de echiparea vehiculului, sistemul vă poate indica să săriți peste una sau mai multe trepte de viteză. Puteți urma această indicație, fără a trece prin treptele intermediare. Recomandările de utilizare a treptelor de viteză nu sunt obligatorii. Configurația drumului, densitatea circulației sau siguranța rămân elementele determinante în alegerea treptei optime. Drept urmare, șoferul decide dacă urmează sau nu indicațiile sistemului. Această funcție nu fi dezactivată.

**i** În cazul unei cutii de viteze automate, sistemul nu este activ decât în modul manual.

**i** În cazul versiunilor Diesel BlueHDi 150 cu cutie de viteze manuală, în anumite situații sistemul poate să vă propună să alegeți punctul neutru, pentru a putea trece motorul în stare de veghe (modul STOP al sistemului Stop & Start). În acest caz, pe tabloul de bord se afișează **N**.

Exemplu:

- sunteți în treapta a treia.
- Apăsați pedala de accelerație.
- Sistemul poate să vă propună să cuplați o treaptă superioară.



Informația apare pe tabloul de bord, sub forma unei săgeți.

**i** În cazul cutiilor de viteze manuale, săgeata poate fi însoțită de numărul treptei propuse.

-  Sistemul alege indicația de schimbare a treptei în funcție de condițiile de rulare (pantă, încărcare etc.) și de solicitarea venită din partea conducătorului (cerere de putere, accelerare, frânare etc.). Sistemul nu vă va propune în nici un caz:
  - să cuplați prima treaptă,
  - să cuplați marșarierul,
  - să cuplați o treaptă inferioară.

## Stop & Start

Sistemul Stop & Start trece temporar motorul în stare de veghe – mod STOP- pe durata fazelor de oprire din circulație (semafoare, ambuteiaje etc.). Motorul pornește din nou automat – mod START – imediat ce doriți să reporniți. Repornirea se efectuează instantaneu, rapid și silențios.

Perfect adaptat pentru utilizare urbană, sistemul Stop & Start permite reducerea consumului de carburant, a emisiilor de gaze poluante și a nivelului sonor la opriri.

## Funcționarea

### Trecerea motorului în modul STOP





Martorul de avertizare „ECO” se aprinde pe tabloul de bord și motorul trece automat în stare de așteptare:

- **în cazul cutiei de viteze manuale:** la o viteză mai mică de 20 km/h sau cu vehiculul oprit, la versiunile pe benzină PureTech 130 și Diesel BlueHDi 115 și 120, când aduceți maneta de viteze în punctul neutru și eliberați pedala de ambreiaj,
- **Cu o cutie de viteze automată,** vehiculul fiind oprit, când apăsați pedala de frână, sau când aduceți selectorul de viteze în poziția **N**.



Dacă vehiculul este echipat cu acest sistem, un contor de timp cumulează timpul de trecere în modul STOP pe durata parcurgerii unui traseu. Acesta este resetat la fiecare cuplare a contactului cu cheia sau cu butonul „**START/STOP**”.

-  Modul STOP nu afectează funcționarea sistemelor vehiculului, cum ar fi frânarea, direcția asistată etc.

-  Nu alimentați cu carburant când motorul este în modul STOP; este obligatoriu să decuplați contactul cu cheia sau cu butonul „**START/STOP**”.

### Cazuri particulare: mod STOP indisponibil

Modul STOP nu se activează atunci când:

- vehiculul se află pe o suprafață puternic înclinată (urcarea rampelor sau coborârea pantelor),
- portiera șoferului este deschisă,
- centura de siguranță a șoferului nu este cuplată,
- viteza vehiculului nu a depășit 10 km/h de la ultima pornire (cu cheia sau butonul „**START/STOP**”),
- frâna electrică de parcare este acționată sau în curs de acționare,

- menținerea confortului termic în habitacul o necesită,
- dezaburirea este activată,
- anumite condiții speciale (încărcarea bateriei, temperatura motorului, asistarea la frânare, temperatura exterioară etc.) necesită funcționarea motorului pentru a putea asigura controlul asupra sistemului.



În acest caz, matorul de avertizare „ECO” clipește câteva secunde, apoi se stinge.

**Această funcționare este perfect normală.**

## Trecerea motorului în modul START

Matorul de avertizare **ECO** se stinge și motorul pornește automat din nou:

- în cazul unei cutii de viteze manuale, când apăsați **complet** pedala de ambreiaj,
- în cazul unei cutii de viteze automate:
  - selectorul de viteze se află în poziția **D** sau **M**, când eliberați pedala de frână,
  - selectorul de viteze este în poziția **N** și pedala de frână eliberată, la aducerea selectorului de viteze în poziția **D** sau **M**,
  - sau când cuplați marșarierul.

**i** În cazul unui vehicul cu o cutie de viteze manuală aflată în modul STOP, dacă treceți într-o treaptă fără a apăsa complet pedala de ambreiaj, se aprinde un mator de avertizare sau se afișează un mesaj de avertizare, pentru a vă atenționa să apăsați pedala de ambreiaj în vederea repornirii motorului.

## Cazuri particulare: modul START se activează automat

Din motive de siguranță și confort, modul START se activează automat atunci când:

- deschideți portiera șoferului,
- decuplați centura de siguranță a șoferului,
- viteza vehiculului depășește 25 km/h cu o cutie de viteze manuală (3 km/h cu versiunile pe benzină PureTech 130 și Diesel BlueHDi 115 și 120) sau 3 km/h cu cutie de viteze automată.
- frâna electrică de parcare este acționată,
- anumite condiții speciale (încărcarea bateriei, temperatura motorului, asistarea la frânare, temperatura exterioară etc.) necesită funcționarea motorului pentru a putea asigura controlul asupra sistemului.



În acest caz, matorul de avertizare „ECO” clipește câteva secunde, apoi se stinge.

**Această funcționare este perfect normală.**

## Dezactivarea

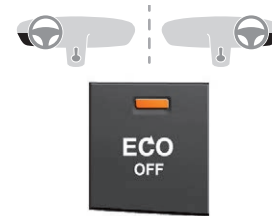

Apăsați în orice moment comutatorul **ECO OFF**, pentru a dezactiva sistemul. Acest lucru se confirmă prin aprinderea unui mator pe comutator, însoțită de afișarea unui mesaj.

**i** Dacă dezactivarea sistemului a fost efectuată în modul STOP, motorul repornește imediat.

## Reactivarea

☞ Apăsați din nou comutatorul **ECO OFF**. Sistemul este din nou activ; acest lucru se semnalează prin stingerea matorului din comutator și prin afișarea unui mesaj.

**i** Sistemul se reactivează automat la fiecare pornire cu cheia sau cu butonul „**START/STOP**”.

## Eroare de funcționare



În caz de defecțiune a sistemului, matorul din comutatorul **ECO OFF** se aprinde intermitent, apoi rămâne aprins. Apelați la un dealer CITROËN sau la un service autorizat pentru a efectua o verificare.

**!** În cazul în care se produce o defecțiune în modul STOP, este posibil ca vehiculul să se oprească. Toți matorii de pe tabloul de bord se aprind.  
În funcție de versiune, se mai poate afișa un mesaj de avertizare, pentru a vă solicita aducerea selectorului de viteze în poziție **N** și apăsarea pedalei de frână. În acest caz, trebuie să decuplați contactul și să reporniți motorul cu cheia sau cu butonul „**START/STOP**”.

**!** Sistemul Stop & Start necesită o baterie de 12 V de tehnologie și caracteristici specifice.  
Orice intervenție la această baterie trebuie realizată exclusiv de un dealer CITROËN sau un service autorizat.  
Pentru mai multe informații despre **bateria de 12 V**, consultați secțiunea corespunzătoare.

**!** **Deschiderea capotei motorului**  
Înainte de orice intervenție sub capota motorului, dezactivați sistemul Stop & Start, pentru a evita orice risc de rănire generat de o trecere automată în modul START.



**!** **Conducerea pe un drum inundat**  
Înainte de a pătrunde într-o zonă inundată, se recomandă insistent dezactivarea sistemului Stop & Start.  
Pentru mai multe informații privind **Recomandările de conducere**, în special pe drumuri inundate, consultați secțiunea corespunzătoare.

## Asistență la pornirea în rampă

Sistemul menține vehiculul imobilizat un interval scurt de timp (aproximativ 2 secunde) la pornirea în rampă, pentru a vă oferi timpul necesar să mutați piciorul de pe pedala de frână pe cea de accelerație.

Acest sistem funcționează numai dacă:

- vehiculul a fost complet imobilizat cu piciorul pe pedala de frână,
- sunt îndeplinite unele condiții de pantă,
- portiera șoferului este închisă.

Asistența la pornirea în rampă nu poate fi dezactivată.

## Funcționarea



**La oprirea vehiculului în rampă, acesta este menținut o perioadă scurtă imediat ce eliberați pedala de frână:**

- dacă este cuplată prima treaptă sau treapta neutră la o cutie de viteze manuală,

- dacă maneta de viteze este în poziția D sau M, în cazul cutiei de viteze automate.

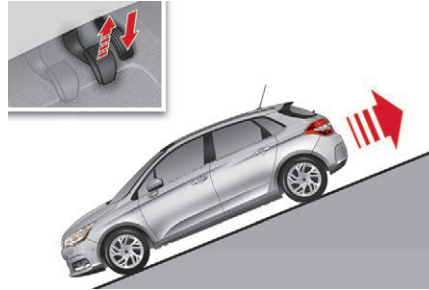

**În pantă, când vehiculul este oprit și după cuplarea marșarierului, vehiculul este menținut scurt timp imediat ce eliberați pedala de frână.**

- ! Nu ieșiți din vehicul cât timp acesta este menținut de sistemul de asistență la pornirea în rampă. Dacă trebuie să părăsiți vehiculul cu motorul pornit, acționați manual frâna de staționare. Apoi verificați ca martorii de frână de staționare să fie aprinși continuu pe tabloul de bord.

## Defecțiune



În cazul apariției unei disfuncții a acestui sistem, se aprind acești martori luminoși. Contactați un dealer CITROËN sau un service autorizat pentru verificarea sistemului.

## Memorarea vitezelor

Această funcție permite înregistrarea pragurilor de viteză care apoi vor fi propuse celor două sisteme: limitatorul de viteză (viteza limită) și regulatorul de viteză (viteza de croazieră).

În sistem puteți memora cel mult cinci sau șase setări de viteză, în funcție de versiune. Valorile implicite au fost deja memorate.

**!** Din motive de siguranță, șoferul nu poate modifica pragurile de viteză decât dacă vehiculul este oprit.

## Cu radio de mașină

### Activarea funcției Modificarea unui prag de viteză



- ☞ Accesați meniul general apăsând butonul **MENU**.
- ☞ Selectați meniul „**Personalisation-configuration**” și confirmați.

- ☞ Selectați meniul „**Vehicle parameters**” și confirmați.
- ☞ Selectați rândul „**Driving assistance**” și confirmați.
- ☞ Selectați rândul „**Speeds memorised**” și confirmați.
- ☞ Selectați „**Activare**” pentru a activa funcția.
- ☞ Selectați pragul de viteză care trebuie modificat, apoi confirmați.
- ☞ Modificați valoarea și confirmați.
- ☞ Selectați „**OK**” și confirmați pentru a înregistra modificările.

### Buton „MEM”



- ☞ Apăsați acest buton pentru a afișa lista de praguri de viteză memorate.

## Cu ecran tactil



Această memorare poate fi configurată utilizând meniul de configurare a vehiculului.

- ☞ Selectați fila „**Acces rapid**”.
- ☞ Selectați funcția „**Setări viteze memorate**”.
- ☞ Selectați sistemul pentru care doriți să memorați noi setări de viteză:
- ☞ Selectați valoarea setării de viteză pe care doriți să o modificați.
- ☞ Introduceți valoarea nouă cu ajutorul tastaturii numerice și confirmați – faceți clic pe „**OK**” pentru a confirma.

**!** Este imperativ ca, din motive de siguranță, șoferul să efectueze aceste modificări cu vehiculul oprit.

## Buton „MEM”

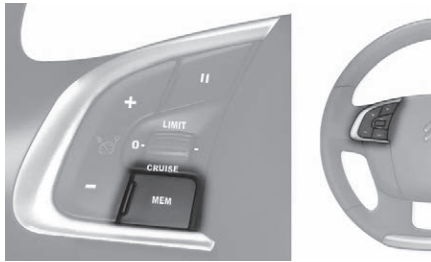

Acest buton vă permite să selectați o setare de viteză pentru a o utiliza cu limitatorul sau regulatorul de viteză.  
Consultați secțiunea corespunzătoare.

## Limitator de viteză



Sistemul împiedică vehiculul să depășească viteza stabilită de către șofer.

Limitatorul de viteză **este cuplat manual**.  
Pragul minim de viteză programat este de 30 km/h.

! Valoarea vitezei programate rămâne în memorie la decuplarea contactului.

! Limitatorul de viteză este exclusiv un sistem de asistență la conducere. Acesta nu exonerează șoferul de respectarea limitelor de viteză ori de faptul că acesta trebuie să rămână vigilent în permanență.

## Comenzi la volan



1. Selectarea modului de limitator de viteză.

2. Reducerea valorii programate.
3. Creșterea valorii programate.
4. Pornirea/Trecerea pe pauză a limitatorului de viteză.
5. Afișarea setărilor de viteză memorate.

## Afișajele de pe tabloul de bord



6. Indicație de pornire/oprire a limitatorului de viteză.
7. Modul selectat al limitatorului de viteză.
8. Valoarea vitezei programate.
9. Selectarea unei viteze memorate.

# 6

## Pornire



- ☞ Rotiți rola 1 în poziția „LIMIT” pentru a selecta limitatorul de viteză; funcția este pe pauză.

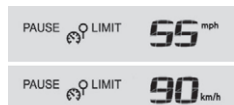

- ☞ În cazul în care sunteți de acord cu setarea de viteză (ultima viteză programată în sistem), apăsați butonul 4 pentru a cupla limitatorul de viteză.



- ☞ O nouă apăsare a butonului 4 întrerupe temporar funcția (pauză).

## Setarea vitezei limită (de referință)

Pentru a seta viteză, nu este necesar ca limitatorul să fie în funcțiune.

Pentru a modifica valoarea limitei de viteză pornind de la viteză actuală a vehiculului:

- ☞ cu pași de +/- 1 km/h, efectuați apăsări scurte succesive pe tasta 2 sau 3,
- ☞ continuu, cu pași de +/- 5 km/h, mențineți apăsată tasta 2 sau 3.

Pentru a modifica valoarea vitezei limită prin intermediul pragurilor de viteză memorate și al Radio de mașină (numai cu ecranul monocrom C):

- ☞ cu sistemul activat în prealabil.
- Pentru mai multe informații referitoare la **Memorarea vitezelor**, consultați secțiunea corespunzătoare.
- ☞ Apăsați lung tasta 2 sau 3, sistemul afișează pragul de viteză memorat cel mai apropiat de viteza actuală a vehiculului; acest prag devine noua viteză limită.
- ☞ Pentru a alege o altă valoare, apăsați din nou lung tasta 2 sau 3.

Pentru a modifica valoarea vitezei limită prin intermediul pragurilor de viteză memorate și al ecranului tactil:

- ☞ Apăsați tasta 5 pentru afișarea celor șase praguri de viteză memorate,
- ☞ Apăsați pe tasta corespunzătoare pragului de viteză dorit.

Acest prag devine noua viteză limită.

## Depășirea temporară a vitezei programate

- ☞ În cazul în care doriți să depășiți temporar pragul de viteză programat, apăsați puternic pedala de accelerație și depășiți **punctul de rezistență**.

Limitatorul se dezactivează temporar, iar viteză programată se afișează intermitent.



**!** În caz de coborâre abruptă sau de accelerare puternică, limitatorul de viteză nu va putea împiedica vehiculul să depășească viteza programată.

Dacă depășirea nu este provocată de o acțiune a șoferului, se emite un semnal sonor de avertizare.

Imediat ce viteza vehiculului revine la valoarea programată, limitatorul intră din nou în funcțiune: viteză programată se afișează din nou continuu.



## Oprire

- ☞ Rotiți rola **1** în poziția **0**: informațiile afișate despre limitatorul de viteză dispar.

## Eroare de funcționare

Aprinderea intermitentă a liniuțelor indică o problemă la limitatorul de viteză.

Apelați la un dealer CITROËN sau la un service autorizat pentru a efectua o verificare.



- ! Utilizarea covorașelor neomologate de CITROËN poate cauza funcționarea necorespunzătoare a limitatorului de viteză. Pentru a preveni orice risc de blocare a pedalelor:
  - verificați așezarea corectă a covorașului de podea,
  - nu suprapuneți niciodată mai multe covorașe.

## Regulator de viteză



Sistem care menține automat viteza vehiculului la valoarea de croazieră programată de șofer, fără acționarea pedalei de accelerație.

Regulatorul de viteză **se pornește** manual. Aceasta necesită o viteză de deplasare mai mare de 40 km/h, precum și:

- cuplarea cel puțin a treptei a patra, pentru vehiculele echipate cu cutie de viteze manuală,
- cuplarea selectorului în poziția **D** sau cel puțin a treptei a doua în modul manual, pentru vehiculele echipate cu cutie de viteze automată.

Funcționarea regulatorului de viteză poate fi întrerupt temporar (trecută în pauză):

- prin apăsarea comenzii **Pauză** sau a pedalelor de frână sau de ambreiaj,
- automat, în cazul activării sistemului de control dinamic al stabilității.

- i Decuplarea contactului anulează orice viteză programată.

! Regulatorul de viteză este un sistem de asistare a conducerii care nu poate în niciun caz să înlocuiască respectarea limitelor de viteză și atenția șoferului.

! Ca măsură de siguranță, se recomandă să țineți picioarele întotdeauna în apropierea pedalelor.

## Comenzi la volan



1. Selectarea modului regulatorului de viteză.
2. Înregistrarea vitezei actuale a vehiculului ca viteză de referință sau reducerea valorii.
3. Înregistrarea vitezei actuale a vehiculului ca viteză de referință sau creșterea valorii.
4. Pauza/reluarea funcției de reglare a vitezei.
5. Afișarea setărilor de viteză memorate.

## Afișare pe tabloul de bord

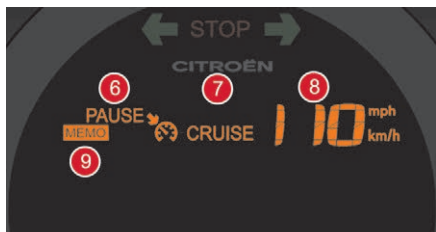

6. Indicație de pauză/reluarea reglării vitezei.
7. Indicație de selectare a pilotului automat.
8. Valoarea vitezei de referință.
9. Selectarea unei viteze memorate.

## Pornire



- ☞ Rotiți butonul 1 în poziția **CRUISE** pentru a selecta modul regulator de viteză.

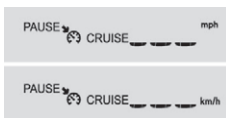

Funcția este pe pauză.

- ☞ Pentru activarea regulatorului de viteză și setarea unei viteze de croazieră, imediat ce vehiculul atinge viteza dorită, apăsați butonul 2 sau 3: viteza actuală a vehiculului devine viteza de croazieră.

Puteți elibera pedala de accelerație.

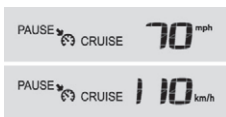

- ☞ Apăsarea butonului 4 întrerupe momentan funcționarea sistemului (pauză).



- ☞ O nouă apăsare a butonului 4 asigură reactivarea regulatorului de viteză (ON).

## Setarea vitezei de croazieră (valoare de referință)

Regulatorul de viteză trebuie să fie activat.

**!** Ca măsură de precauție, valoarea selectată pentru viteza de croazieră trebuie să fie apropiată de viteza actuală a vehiculului, pentru a evita accelerări sau decelerări bruște.

Pentru a modifica valoarea vitezei de croazieră plecând de la viteza actuală a vehiculului:

- ☞ În trepte de +/- 1 km/h, apăsați scurt, în mod repetat, pe butonul 2 sau 3,
- ☞ În trepte de +/- 5 km/h, mențineți apăsat butonul 2 sau 3.

**!** Atenție: apăsarea lungă a tastei 2 sau 3 provoacă o modificare rapidă a vitezei vehiculului dvs.

Pentru a modifica valoarea vitezei de croazieră prin intermediul pragurilor de viteză memorate și al Radio de mașină (numai cu ecranul monocrom C):

- ☞ cu sistemul activat în prealabil.

Pentru mai multe informații referitoare la **Memorarea vitezelor**, consultați secțiunea corespunzătoare.

- ☞ apăsați lung tasta **2** sau **3**, sistemul afișează pragul de viteză memorat, cel mai apropiat de viteza actuală a vehiculului; acest prag devine noua viteză de croazieră,
- ☞ pentru a alege o altă valoare, apăsați din nou lung tasta **2** sau **3**.

Pentru a modifica valoarea vitezei de croazieră prin intermediul pragurilor de viteză memorate și tableta tactilă:

- ☞ apăsați tasta **5** pentru afișarea celor șase praguri de viteză memorate,
- ☞ Apăsați pe tasta corespunzătoare pragului de viteză dorit.

Acest prag devine noua viteză de croazieră.

## Depășirea temporară a vitezei

Dacă este necesar (pentru manevra de depășire etc.), șoferul poate depăși valoarea stabilită a vitezei prin apăsarea pedalei de accelerație.



Regulatorul de viteză se dezactivează temporar, iar viteza afișată se aprinde intermitent.

Pentru a reveni la valoarea stabilită a vitezei, este suficient să eliberați pedala de accelerație.



Imediat ce viteza vehiculului revine la valoarea stabilită a vitezei, regulatorul de viteză intră din nou în funcțiune: viteza stabilită este afișată din nou continuu.

**!** În cazul coborârii unei pante abrupte, regulatorul de viteză nu poate împiedica depășirea vitezei programate a vehiculului.

Ar putea fi necesară frânarea pentru a controla viteza vehiculului. În acest caz, regulatorul intră automat în modul pauză.

Pentru a reactiva sistemul, apăsați butonul **4**.

## Oprire

- ☞ Rotiți rola **1** în poziția **0**: informațiile legate de regulatorul de viteză nu mai sunt afișate.

## Eroare de funcționare

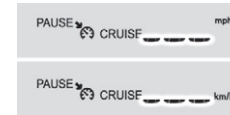

Aprinderea intermitentă a liniuțelor indică o problemă la regulatorul de viteză.

Apelați la un dealer CITROËN sau la un service autorizat pentru verificarea sistemului.

**!** Utilizați regulatorul de viteză numai în condiții de circulație care permit rularea cu viteză constantă o vreme și păstrarea unei distanțe de siguranță suficiente. Nu activați regulatorul de viteză în zone urbane, cu trafic intens, pe drum sinuos sau abrupt, pe carosabil alunecos sau inundat, în condiții de vizibilitate redusă (ploaie puternică, ceață, ninsoare etc.). În anumite cazuri, este posibil ca viteza programată să nu poate fi menținută și nici măcar atinsă: remorcare, încărcarea vehiculului, urcare abruptă etc.

**!** Utilizarea de covorașe neomologate de CITROËN poate duce la funcționarea necorespunzătoare a regulatorului de viteză.

Pentru a evita orice risc de blocare a pedalelor:

- verificați așezarea corectă a covorașului de podea,
- nu suprapuneți niciodată mai multe covorașe.

## Avertizare de părăsire involuntară a benzii de rulare



Sistem care detectează depășirea involuntară a unui marcaj longitudinal de pe șosele (linie continuă sau întreruptă).

Senzorii, montați pe bara de protecție din față, declanșează o avertizare în cazul în care vehiculul tinde să părăsească banda de rulare (la viteză de peste 80 km/h).

Folosirea acestui sistem este optimă mai ales pe autostrăzi și pe drumuri naționale.

**!** Sistemul de avertizare la depășirea involuntară a liniilor de marcaj nu poate, în niciun caz, să înlocuiască vigilența conducătorului. Este necesară respectarea codului rutier și luarea unei pauze o dată la două ore.

## Activare



- ☞ La cuplarea contactului sau cu motorul în funcțiune, apăsați acest buton pentru a activa funcția; martorul luminos se aprinde.

## Dezactivare

- ☞ Apăsați din nou acest buton; martorul se stinge. Starea sistemului rămâne în memorie la decuplarea contactului.

## Detectare

Șoferul este avertizat prin vibrații ale pernei de șezut a scaunului:

- în partea dreaptă, dacă marcajul de pe șosea a fost depășit pe dreapta,
- în partea stângă, dacă marcajul de pe șosea a fost depășit pe stânga.

Nicio alertă nu este transmisă atât timp cât lumina semnalizatoare de direcție este activată și timp de încă 20 secunde după oprirea luminii semnalizatoare de direcție.

Se poate declanșa o avertizare și la trecerea peste un marcaj de direcție (săgeată), sau peste un alt gen de marcaj nestandardizat (grafitti).

## Defecțiune

**SERVICE** În caz de defecțiune, matorul de întreținere se aprinde, însoțit de un semnal sonor și de un mesaj afișat pe ecran.

Contactați un dealer CITROËN sau un service autorizat.

**!** Detecția poate fi împiedicată:

- dacă senzorii sunt murdari (noroi, zăpadă etc.),
- în cazul în care marcajele rutiere nu sunt vizibile în mod clar,
- când contrastul între marcajele de pe carosabil și suprafața drumului este insuficient.

## Supravegherea unghiurilor moarte

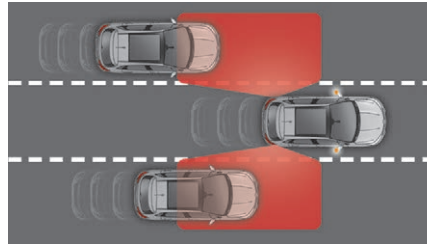

Sistemul de asistare la conducere avertizează șoferul de prezența unei alte mașini în unghiul mort al vehiculului (zone în afara câmpului de vizibilitate al șoferului), imediat ce acesta prezintă pericol.



Un mator de avertizare se aprinde în retrovizorul din partea corespunzătoare:

- imediat, în cazul în care vehiculul este depășit,
- după aproximativ o secundă, la depășirea lentă a unui vehicul.

**!** Acest sistem este conceput pentru a îmbunătăți siguranța în conducere și nu se substituie în niciun caz utilizării retrovizoarelor exterioare și interior. Șoferul este cel responsabil să monitorizeze în permanență starea circulației, să evalueze distanța și viteza relativă față de celelalte vehicule și să anticipeze manevrele înainte de a decide să schimbe banda de rulare. Sistemul de supraveghere a unghiurilor moarte nu poate înlocui vigilența șoferului.

## Funcționarea



☞ La cuplarea contactului sau cu motorul în funcțiune, apăsați pe acest buton pentru a activa funcția; matorul luminos se aprinde.

Senzorii montați în barele de protecție din față și spate monitorizează zonele de unghi mort. Imediat ce se detectează un vehicul – automobil, camion, motocicletă – se emite o avertizare: se aprinde un mator în retrovizorul din partea corespunzătoare.

Pentru aceasta, trebuie îndeplinite următoarele condiții:

- toate vehiculele trebuie se deplaseze în aceeași direcție,
- vehiculul are o viteză cuprinsă între 12 și 140 km/h,
- depășiți un vehicul cu o diferență de viteză mai mică de 10 km/h,
- atunci când un vehicul vă depășește, diferența de viteză trebuie să fie mai mică de 25 km/h,

- traficul trebuie să fie normal,
- în cazul unei manevre de depășire prelungită, iar vehiculul depășit rămâne în unghiul mort,
- circulați în linie dreaptă sau într-o curbă ușoară,
- vehiculul dvs. nu tractează o remorcă, rulotă etc.

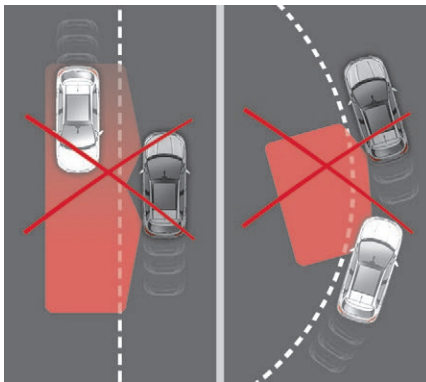

În situațiile de mai jos, nu se va emite nicio avertizare:

- în prezența unor obiecte imobile (vehicule parcate, bariere, felinare, indicatoare rutiere etc.),
- pentru vehiculele care circulă în sens opus,
- conducerea pe drumuri sinuoase sau cu viraje strânse,

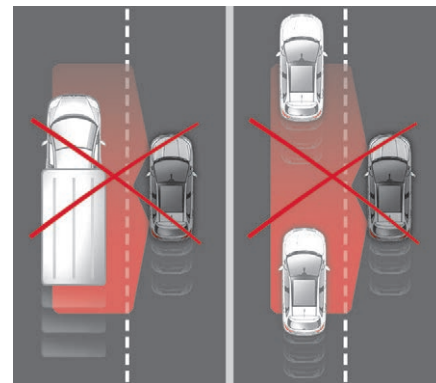

- în cazul în care depășiți sau sunteți depășit de un vehicul foarte lung (camion, autocar etc.) care este detectat într-o zonă de câmp mort din spate și este prezent și în câmpul vizual al conducătorului la partea din față,
- la o depășire rapidă,
- în trafic aglomerat: vehiculele detectate în față sau în spate sunt confundate cu un camion sau un obiect fix imobil.



- ☞ Pentru dezactivarea funcției, apăsați din nou butonul; mărtoșul luminos se stinge.

Starea sistemului rămâne în memorie la decuplarea contactului.

- ! Sistemul se dezactivează automat la remorcarea cu un dispozitiv de remorcare omologat de CITROËN.

## Eroare de funcționare

Contactați un dealer CITROËN sau un service autorizat.

- ! Sistemul poate fi perturbat temporar de unele condiții meteorologice (ploaie, grindină etc.). În special, rularea pe suprafețe ude sau deplasarea de pe o suprafață uscată pe una udă poate conduce la avertizări false (de exemplu, prezența ceții din picături de apă în zona de unghi mort este interpretată ca fiind un vehicul). În condiții de vreme nefavorabilă sau pe timp de iarnă, asigurați-vă că senzorii nu sunt acoperiți de noroi, gheață sau zăpadă. Nu mascați zona de avertizare situată pe retrovizoarele exterioare, nici zonele de detectare, situate pe barele de protecție față și spate, lipind autocolante sau alte obiecte; aceasta riscă să afecteze buna funcționare a sistemului.

## Senzori de parcare

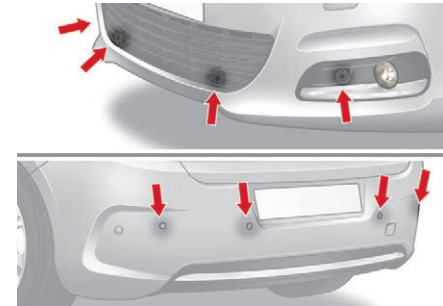

Cu ajutorul senzorilor aflați în bara de protecție, acest sistem semnalează apropierea de orice obstacol (persoane, vehicule, arbori, bariere etc.) ce intră în zona de detecție. Unele obstacole (țărâși, jaloane pentru lucrări etc.) detectate la început, nu vor mai fi vizibile la sfârșitul manevrei, dacă ajung în unghiul mort din zona de detecție a senzorilor.

- ! Acest sistem nu poate, în niciun caz, să înlocuiască atenția șoferului.

## Senzori de parcare cu spatele

Activarea sistemului se face prin cuplarea marșarierului.

Acest lucru este confirmat printr-un semnal sonor.

Dezactivarea se face prin decuplarea marșarierului.

## Asistență sonoră

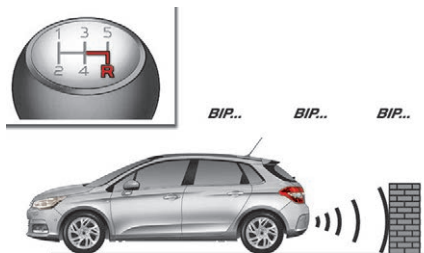

Informația de apropiere este dată de un semnal intermitent, cu frecvență din ce în ce mai mare, pe măsură ce vă apropiați de obstacol.

Sunetul emis prin difuzor (stânga sau dreapta) permite identificarea părții în care se află obstacolul.

Când distanța dintre vehicul și obstacol scade sub treizeci de centimetri, semnalul sonor devine continuu.

## Asistență grafică



Completează semnalul sonor prin afișarea pe ecran a unor segmente din ce în ce mai apropiate de vehicul.

La o distanță foarte redusă de obstacol, pe ecran se afișează pictograma „Pericol”.

## Asistență la parcare cu față

În completarea asistenței la parcare cu spatele, asistența la parcare cu față se declanșează imediat ce un obstacol este detectat, iar viteza vehiculului este sub 10 km/h.

Asistența la parcare se întrerupe dacă vehiculul se oprește mai mult de trei secunde din mersul înainte, dacă obstacolul detectat nu mai există sau viteza vehiculului depășește 10 km/h.

**i** Sunetul emis prin difuzor (spate sau față) permite localizarea obstacolului în față sau în spate.

## Dezactivarea/Activarea asistenței la parcare cu față și cu spatele

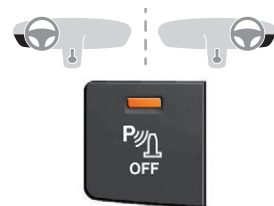

Dezactivarea funcției se efectuează prin apăsarea acestui buton. Martorul de pe buton se aprinde.

O nouă apăsare a acestui buton reactivează funcția. Martorul butonului se stinge.

**i** Funcția va fi neutralizată automat în caz de tractare a unei remorci sau de montare a unui suport pentru biciclete (vehicul echipat cu un dispozitiv de remorcare sau suport pentru biciclete recomandat de CITROËN).

## Eroare de funcționare

### SERVICE

În caz de defecțiune a sistemului la trecerea în marșarier, acest martor se aprinde în grupul de instrumente și/sau se afișează un mesaj pe ecran, însoțit de un semnal sonor (bip scurt).  
Contactați un dealer CITROËN sau un service autorizat pentru a face verificări.

Pe vreme nefavorabilă sau pe timp de iarnă, asigurați-vă că senzorii nu sunt acoperiți cu noroi, gheață sau zăpadă. La cuplarea mersului înapoi, un semnal sonor (bip lung) vă semnalează faptul că senzorii ar putea fi murdari. Unele surse de zgomot (motocicletă, camion, pickhammer etc.) pot declanșa semnalele sonore de asistență la parcare.

## Detectarea pneului dezumflat

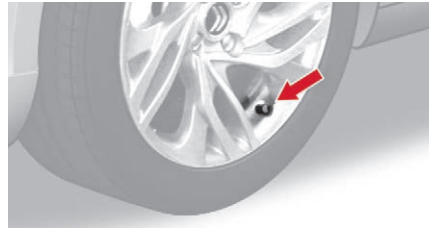

Sistem care monitorizează automat presiunea din pneuri în timpul rulării. Sistemul supraveghează în permanență presiunea din cele patru pneuri, din momentul în care vehiculul se pune în mișcare. În valva fiecărui pneu este amplasat un traductor de presiune (cu excepția roții de rezervă). Sistemul declanșează o avertizare imediat ce detectează o scădere a presiunii în unul sau mai multe pneuri.

! Sistemul de detectare a pneurilor dezumflate reprezintă un ajutor la conducere care nu înlocuiește atenția conducătorului.

! Acest sistem nu înlocuiește controlul lunar al presiunii din pneuri (inclusiv din roata de rezervă), nici cel de dinaintea deplasărilor lungi.

Rularea cu pneurile dezumflate afectează ținuta de drum, mărește distanțele de frânare și provoacă uzura prematură a pneurilor, în special în condiții dificile (încărcare maximă, viteză ridicată, deplasări lungi).



Rularea cu un pneurile dezumflate mărește consumul de carburant.

! Valorile presiunilor prevăzute pentru vehicul sunt trecute pe eticheta de presiune pneuri. Controlul presiunii din pneuri trebuie efectuat „la rece” (vehicul oprit de 1 oră sau după un traseu mai scurt de 10 km, parcurs cu viteză moderată). În caz contrar, adăugați 0,3 bari la valorile indicate pe etichetă. Pentru mai multe informații privind **elementele de identificare** și eticheta de presiune pneuri, consultați rubrica corespunzătoare.

## Avertizare de pneu dezumflat



Această avertizare este indicată prin aprinderea continuă a matorului, însoțită de un semnal sonor și, în funcție de echipare, de afișarea unui mesaj.

În caz de anomalie constatată la un singur pneu, pictograma sau mesajul afișat, permite identificarea roții cu probleme, în funcție de echipare.

- ☞ Reduceți imediat viteza, evitați acționarea bruscă a volanului și a frânelor.
- ☞ Trebuie să opriți vehiculul imediat ce puteți face acest lucru în siguranță.



Pierderea de presiune detectată nu antrenează întotdeauna o deformare vizibilă a pneului.  
Nu este suficient un simplu control vizual.

- ☞ Dacă dispuneți de un compresor (de exemplu cel din kitul de depanare provizorie a pneului), controlați presiunea din cele patru pneuri, la rece.  
Dacă nu este posibil să efectuați imediat această verificare, rulați cu prudență, cu viteză redusă.  
sau
- ☞ În caz de pană, utilizați kitul de depanare rapidă a pneului sau roata de rezervă (în funcție de echipare).



Avertizarea este menținută până la umflarea, repararea, sau înlocuirea pneului sau pneurilor în cauză.  
Roata de rezervă (de tip galet sau cu janta din tablă) nu este echipată cu senzor de presiune.

## Defecțiune



### SERVICE

Aprinderea intermitentă și apoi continuă, a matorului de pneu dezumflat, însoțită de aprinderea matorului de avertizare pentru întreținere, indică o defecțiune în sistem.

În acest caz, supravegherea presiunii din pneuri nu mai este asigurată.



Această avertizare se afișează și în cazul unei singure roți neechipate cu senzor (de exemplu, la utilizarea unei roți de rezervă de tip galet sau cu jantă din tablă).



Adresați-vă rețelei CITROËN sau unui service autorizat, pentru verificarea sistemului, sau după o pană, montați un pneu pe janta originală echipată cu senzor de presiune.



Orice reparație, înlocuire de pneu pe o roata echipata cu acest sistem, trebuie efectuată în rețeaua CITROËN sau la un service autorizat.  
Dacă la înlocuirea unui pneu, montați o roată nedetectabilă de sistemul de pe vehicul (exemplu: montare de pneuri de iarnă), va trebui să reinițializați sistemul în rețeaua CITROËN sau la un service autorizat.

CITROËN preferă TOTAL



# SPORIȚI-VĂ ÎNCREDEREA

FOLOSIND LUBRIFIANȚII  
QUARTZ TOTAL



De peste 45 de ani TOTAL și CITROËN împărtășesc valori comune: excelența, creativitatea și inovația tehnologică.

În acest spirit, TOTAL a dezvoltat o gamă de lubrifianți TOTAL QUARTZ adaptați pentru motoarele CITROËN, făcându-i și mai eficienți din punct de vedere al consumului de carburant și pentru protecția mediului. TOTAL și CITROËN testează fiabilitatea și performanța produselor proprii în timpul curselor sporturilor cu motor în condiții extreme.

**Alegeți lubrifianții QUARTZ TOTAL pentru a vă menține vehiculul, ceea ce reprezintă asigurarea unei durate optime de viață a motorului și a performanțelor acestuia.**

## Carburant

**Capacitate rezervor: aproximativ 60 de litri.**

### Nivel minim de carburant

-  Când în rezervor este atins nivelul minim de carburant, acest mator de avertizare se aprinde pe tabloul de bord, însoțit de un semnal sonor și de afișarea unui mesaj de avertizare. La prima aprindere a matorului, în rezervor mai sunt **aproximativ 6 litri** de carburant.

Atât timp cât nu s-a realizat o alimentare cu suficient carburant, acest mator reappare la fiecare cuplare a contactului, însoțit de un semnal sonor și un mesaj de avertizare. În timpul rulării, acest semnal sonor și acest mesaj de avertizare sunt repetate din ce în ce mai des, pe măsură ce nivelul scade către **0**. Este imperativ necesar să alimentați cu carburant cât mai curând posibil, pentru a evita o pană.

În caz de pană de carburant (diesel), consultați și rubrica respectivă.

### Umplerea rezervorului

Cantitatea de carburant trebuie să depășească 5 litri, pentru a putea fi detectată de indicatorul de nivel.

**!** Cu sistemul Stop & Start activat, nu efectuați niciodată o alimentare cu carburant când motorul este în modul STOP; este imperativă decuplarea contactului cu cheia sau cu butonul START/STOP dacă vehiculul este echipat cu Acces și pornire fără cheie.

Deschiderea bușonului poate declanșa un zgomot generat de aerul ce intră în rezervor. Vidul este absolut normal și se datorează etanșării circuitului de carburant.



- ☞ Apăsați acest buton până la auzirea deschiderii automate a capacului.
- După decuplarea contactului, această comanda este activă timp de câteva minute. Dacă este necesar, cuplați din nou contactul pentru a reactiva comanda.
- ☞ Identificați pompa corespunzătoare carburantului conform cu motorizarea vehiculului.

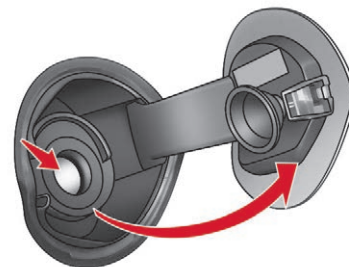

- ☞ Introduceți pistolul în orificiul rezervorului astfel încât să împingeți clapeta metalică.
- ☞ Introduceți pistolul până la capăt, înainte de a-l declanșa pentru alimentare (risc de stropire cu carburant).
- ☞ Țineți pistolul în această poziție pe toată durata alimentării cu carburant.
- ☞ Apăsați capacul de protecție pentru a-l închide.

**Dacă faceți plinul, nu insistați după ce a treia oprire a pistolului; aceasta ar putea genera disfuncții la nivelul vehiculului.**

Vehiculul este echipat cu un catalizator, care reduce nivelul de emisii nocive din gazele de eșapament.

**Pentru motoarele pe benzină, carburantul fără plumb este obligatoriu.**

Orificiul de alimentare al rezervorului are un diametru redus, care nu permite decât alimentarea cu benzină fără plumb.

**!** Dacă ați alimentat carburant necorespunzător, trebuie să goliți rezervorul și să-l umpleți cu carburant corect înainte de a porni motorul.

## Înteruperea alimentării cu carburant

Autoturismul dumneavoastră este echipat cu un dispozitiv de securitate care întrerupe alimentarea cu carburant în caz de coliziune.

## Selector de carburant (Diesel)

(În funcție de țara de comercializare.)  
Dispozitiv mecanic ce împiedică introducerea de benzină în rezervorul de motorină. Se evită defectarea motoarelor din această cauză. Situat la gura de alimentare a rezervorului, selectorul de carburant este vizibil la îndepărtarea bușonului.

## Funcționarea

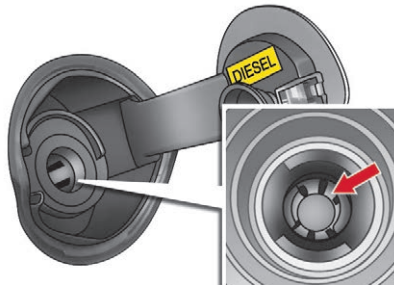

La introducerea pistolului pompei de benzină într-un rezervor de motorină, pistolul de alimentare cu benzină este blocat de o clapetă. Sistemul rămâne blocat și împiedică alimentarea. **Nu insistați. Introduceți în gura de alimentare a rezervorului un pistol de alimentare de tip diesel.**

**i** Rămâne posibilă alimentarea dintr-o canistră. Pentru a asigura o bună scurgere a carburantului, apropiați gura canistrei, fără a o atinge de selectorul de carburant și turnați încet.

**i** **Deplasări în străinătate**  
Pistoalele de alimentare diesel pot diferi de la o țară la alta; prezența selectorului poate face imposibilă alimentarea. Nu toate vehiculele cu motoare diesel sunt echipate cu selector de carburant; astfel, înainte de a vă deplasa în străinătate, vă recomandăm să verificați în rețeaua de dealeri CITROËN dacă vehiculul dvs. este adaptat sistemului de distribuție utilizat în țara în care veți circula.

## Compatibilitatea carburanților

### Carburant utilizat pentru motoarele pe benzină

Motoarele pe benzină sunt compatibile cu biocarburanții care respectă standardele europene actuale și viitoare și pot fi distribuți la pompă:

E5

benzină care respectă standardul EN228, în amestec cu biocarburant conform standardului EN15376.

E10

! Singurii aditivi pentru benzină autorizați sunt cei care respectă standardul B715001.

### Carburant utilizat pentru motoarele diesel

Motoarele diesel sunt compatibile cu biocarburanții care respectă standardele europene actuale și viitoare și pot fi distribuți la pompă:

B7

carburant diesel care respectă standardul EN590, în amestec cu un biocarburant conform standardului EN14214 (eventual cu cel mult 7% ester metilic de acid gras),



B10 carburant diesel care respectă standardul EN16734, în amestec cu un biocarburant conform standardului EN14214 (eventual cu cel mult 10% ester metilic de acid gras),

XTL carburant diesel parafinic care respectă standardul EN15940, în amestec cu un biocarburant conform standardului EN14214 (eventual cu cel mult 7% ester metilic de acid gras).

B20 Motorul Diesel se poate alimenta cu carburanți B20 sau B30 care respectă norma EN16709. Cu toate acestea, utilizarea, chiar și ocazională, necesită aplicarea strictă a condițiilor speciale de întreținere denumite „Utilizare severă”.

B30

Pentru mai multe informații, contactați un dealer CITROËN sau un Service autorizat.

! Utilizarea oricărui alt tip de (bio) carburant (uleiuri vegetale sau animale, pure sau diluate, ulei menajer etc.) este strict interzisă (pericol de deteriorare a motorului și a circuitului de carburant).

! Singurii aditivi pentru motorină autorizați sunt cei care respectă standardul B715000.

### Diesel la temperatură redusă

La temperaturi sub 0°C, formarea de parafine în motorină de vară poate determina o funcționare anormală a circuitului de alimentare cu carburant. Pentru a evita acest lucru, vă recomandăm să utilizați motorină de iarnă și mențineți rezervorul de carburant plin mai mult de 50%.

Dacă, în ciuda acestui fapt, la temperaturi de sub -15°C motorul întâmpină probleme la pornire, lăsați vehiculul într-un garaj sau atelier încălzit puțin timp.

### Deplasarea în străinătate

Anumiți carburanți pot deteriora motorul vehiculului dumneavoastră.

În unele țări, este posibilă obligația de a utiliza un anumit tip de carburant (o anumită cifră octanică, denumire comercială specifică etc.) pentru a garanta buna funcționare a motorului. Pentru orice informație suplimentară, consultați punctul de vânzare.

## Lanțuri pentru zăpadă

În condiții de iarnă, lanțurile pentru zăpadă îmbunătățesc tracțiunea și comportamentul vehiculului la frânare.

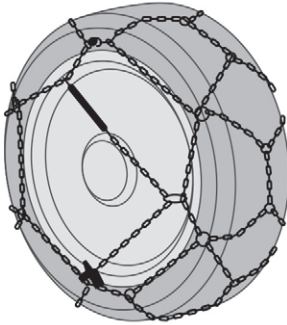

**!** Lanțurile pentru zăpadă trebuie montate numai pe roțile din față. Acestea nu trebuie montate niciodată pe roți de rezervă tip „galeț”.

**i** Aveți în vedere reglementările specifice fiecărei țări în ceea ce privește utilizarea lanțurilor pentru zăpadă și viteza maximă autorizată.

## Sugestii de montare

- ☞ Dacă doriți să montați lanțurile pe traseu, opriți vehiculul pe o suprafață plană și orizontală, în afara carosabilului.
- ☞ Acționați frâna de staționare și, dacă este necesar, blocați roțile cu o cală, pentru a evita alunecarea vehiculului.
- ☞ Montați lanțurile, respectând instrucțiunile furnizate de producătorul acestora.
- ☞ Puneți vehiculul ușor în mișcare și conduceți câteva momente, fără a depăși 50 km/h.
- ☞ Opriți vehiculul și verificați dacă lanțurile sunt strânse corect.

**!** Evitați să mergeți cu lanțuri pentru zăpadă pe drumuri dezzăpezite, pentru a nu deteriora pneurile vehiculului și carosabilul. Dacă vehiculul are jante din aluminiu, asigurați-vă că nicio parte a lanțului sau a pieselor de fixare nu la atinge.

**i** Se recomandă cu insistență să exersați montarea lanțurilor pe un teren plan și uscat înainte de plecare.

Utilizați numai lanțurile pentru zăpadă concepute pentru a fi montate pe tipul de roți cu care este echipat vehiculul dvs.:

Dimensiunea pneurilor originale	Dimensiune maximă za de lanț
195/65 R15	9 mm
205/55 R16	
225/45 R17	
225/40 R18	nu pot fi echipate cu lanțuri

Pentru mai multe informații despre lanțurile pentru zăpadă, contactați un dealer CITROËN sau un service autorizat.

## Ecran de protecție pentru temperaturi scăzute

(În funcție de țara de comercializare.)

Dispozitiv detașabil care permite evitarea pătrunderii și strângerii de zăpadă la nivelul ventilatorului de răcire a radiatorului.

### Montare

- ☞ Aduceți ecranul de protecție contra frigului puternic în fața părții joase a barei de protecție din față.
- ☞ Apăsați pe marginea ecranului pentru a prinde pe rând clemele de fixare.

### Demontare

- ☞ Utilizați o șurubelniță drept pârgă pentru a desface toate clemele de fixare.

- ! Ecranele de protecție pentru vreme geroasă trebuie demontate în cazul:
  - temperatura exterioară depășește 10°C,
  - remorcare,
  - unei viteze mai mari de 120 km/h.

## Dispozitiv de remorcare



Vehiculul este conceput în primul rând pentru transportul de persoane și bagaje, dar poate fi utilizat și la tractarea unei remorci.

- i Vă recomandăm să utilizați dispozitivele de remorcare și cablurile electrice originale CITROËN, care au fost testate și omologate încă din faza de concepție a vehiculului și să încredințați montarea acestui dispozitiv unui dealer CITROËN sau unui service autorizat. Dacă dispozitivul de remorcare nu este montat de un dealer CITROËN, această lucrare trebuie realizată conform instrucțiunilor furnizate de producătorul vehiculului.

- ! Conducerea cu remorcă supune vehiculul tractor unor solicitări mai mari și cere o atenție deosebită din partea șoferului. Pentru mai multe informații privind **Recomandările de conducere**, în special la tractarea unei remorci, consultați secțiunea corespunzătoare.

- ! Respectați masa maximă remorcabilă autorizată, specificată în certificatul de înmatriculare al vehiculului, pe eticheta producătorului sau în secțiunea **Caracteristici tehnice** a acestui ghid de utilizare.

**Conformitatea cu masa maximă remorcabilă autorizată (articulația include și utilizarea accesoriilor (suport de bicicletă, cutii etc.).**

Masa maximă remorcabilă autorizată nu depinde de tipul dispozitivului instalat, fix sau demontabil, cu sau fără un instrument.

# Dispozitiv de remorcare cu sferă demontabilă

## Prezentare

Acest dispozitiv de remorcare montat din uzină permite montarea și demontarea simplă și rapidă a sferei, fără niciun instrument. Fiind montat în spatele barei de protecție, dispozitivul este invizibil după demontarea sferei și escamotarea suportului prizei de cuplare.

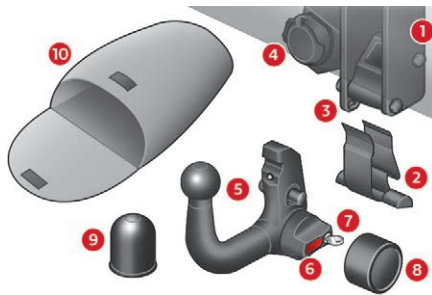

1. Suport de fixare.
2. Obturator de protecție.
3. Inel de siguranță.
4. Priză de cuplare escamotabilă a trailerului.
5. Sferă detașabilă.
6. Rolă de blocare/deblocare.
7. Încuietoare de siguranță cu cheie.
8. Capac de protecție a rolei.

9. Masca de protecție a sferei.
10. Husă de depozitare.

## A. Poziția blocat

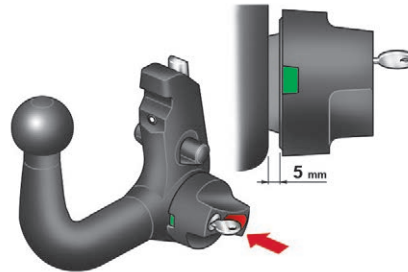

Rola nu este în contact cu sfera (spațiu de aproximativ 5 mm).  
Reperul verde este vizibil.  
Mecanismul de încuiere al rolei este îndreptat spre înapoi.

## B. Poziția deblocat

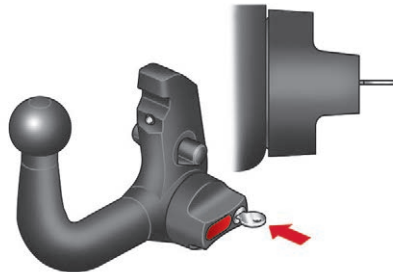

Rola este în contact cu sfera.  
Reperul verde este ascuns.  
Mecanismul de încuiere al rolei este îndreptat înainte.

**!** Respectați legislația în vigoare în țara în care călătoriți.

**i** Pentru informații despre greutatea maximă a remorcii și despre greutatea recomandată pe dispozitivul de remorcare, consultați rubrica Caracteristici tehnice. Pentru mai multe informații despre **Remorcarea unei remorci**, consultați secțiunea corespunzătoare.

### **i** Înainte de orice utilizare

Verificați dacă sfera este montată corect, inspectând următoarele:

- sfera de remorcare este corect cuplată (poziția A),
- mecanismul de închidere de siguranță trebuie să fie acționat, iar cheia îndepărtată; rola nu mai poate fi acționată,
- sfera de remorcare nu trebuie să se miște deloc în suportul său; încercați să o mișcați manual.

### Pe durata utilizării

Nu deblocați niciodată dispozitivul cât timp există o remorcă sau un alt suport atașat la sferă.

Nu depășiți niciodată masa totală rulantă autorizată (MTRA) a vehiculului.

Înainte de a porni, verificați reglarea poziției verticale a proiectoarelor. Pentru mai multe informații privind reglarea proiectoarelor pe verticală, consultați rubrica corespunzătoare.

### După utilizare

Pentru călătorii fără remorcă sau element port-sarcină, priza remorcii trebuie escamotată, sfera de remorcă trebuie demontată și bușonul de protecție trebuie introdus în suport. Această măsură este valabilă mai ales dacă sfera de remorcă poate îngreuna vizibilitatea asupra numărului de înmatriculare sau asupra luminilor.

## Montarea dispozitivului de remorcă

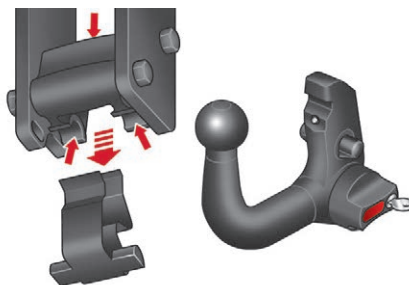

- ☞ Îndepărtați obturatorul de protecție din suportul de fixare și verificați dacă sistemul de fixare este în stare bună. Dacă este necesar, curățați suportul cu o perie sau o lavetă curată.
- ☞ Scoateți sfera de remorcă din sacul de depozitare.
- ☞ Îndepărtați capacul de protecție de pe sferă și bușonul de protecție de pe rola de blocare.
- ☞ Așezați obturatorul, capacul și bușonul în sacul de depozitare.
- ☞ Verificați dacă dispozitivul de remorcă este deblocat (poziția **B**). În caz contrar, introduceți cheia în încuietoare și rotiți-o în sens antiorar pentru a debloca mecanismul.

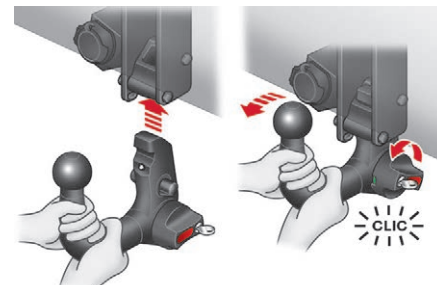

- ☞ Prindeți sfera de remorcă cu ambele mâini; introduceți extremitatea sferei în suport, ridicând-o, apoi, pentru a vă asigura că s-a fixat corect pe poziție, trageți ferm în jos de extremitatea sferei. În acel moment, rola de blocare se rotește automat în sens antiorar și se aude un „clik”; feriți mâinile!
- ☞ Asigurați-vă că sfera de remorcă s-a blocat corect (poziția **A**).

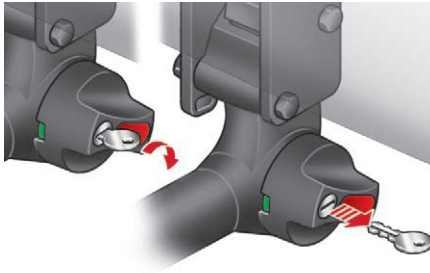

- ☞ Rotiți cheia în sens orar pentru a bloca mecanismul de fixare a sferei de remorcare.
- ☞ Scoateți întotdeauna cheia și păstrați-o la loc sigur.

**!** În cazul în care cheia nu poate fi rotită sau scoasă, înseamnă că sfera de remorcare nu este montată corect; reluați procedura. Dacă unul din pașii de blocare eșuează, reluați procedura. În orice caz, dacă reperul rămâne roșu, nu utilizați dispozitivul de remorcare și contactați un dealer CITROËN sau un service autorizat.

- ☞ Fixați remorca pe dispozitivul de remorcare.

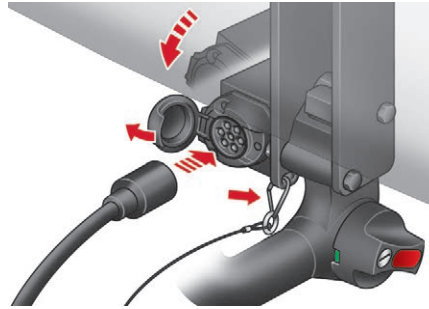

- ☞ Atașați cablul remorcii la inelul de siguranță al suportului.
- ☞ Coborâți suportul prizei de cuplare a remorcii, trăgând în jos de inelul vizibil sub bara de protecție.
- ☞ Ridicați masca de protecție a prizei de racordare și bransați fișa electrică a remorcii.

## Demontarea dispozitivului de remorcare

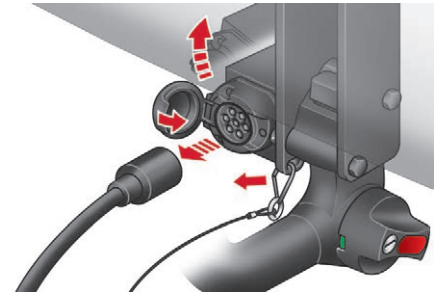

- ☞ Debransați fișa electrică a remorcii de la priza de racordare a suportului.
- ☞ Desprindeți cablul fixat de remorcă din inelul de siguranță de pe suportul sferei.
- ☞ Desprindeți remorca de pe dispozitivul de remorcare.
- ☞ Aduceți suportul prizei de cuplare în poziție escamotată.



- ☞ Introduceți cheia în mecanismul de încuiere.
- ☞ Rotiți cheia în sens antiorar, pentru a debloca mecanismul de fixare a sferei.

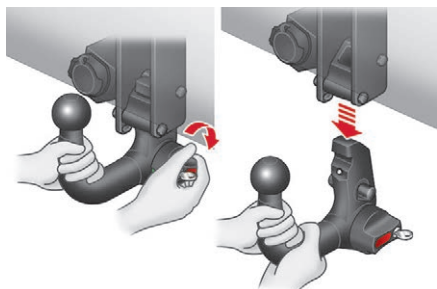

- ☞ Țineți ferm sfera cu o mână; cu mâna cealaltă, apăsați rola, apoi rotiți-o în sens orar, până la limită.
- ☞ Scoateți dispozitivul de remorcare prin partea de jos.

! Pregătiți-vă pentru greutatea sferei de remorcare (aproximativ 3,5 kg). Risc de rănire!

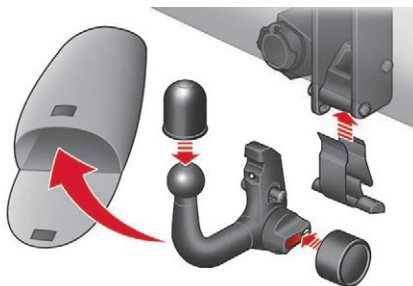

- ☞ Repozitionați masca de protecție a bilei și capacul de protecție a rolei.
- ☞ Depozitați dispozitivul de remorcare în husă.
- ☞ Remontați obturatorul de protecție pe suportul de fixare.

! Demontați bila de cuplare cu detașare rapidă când nu tractați o remorcă.

! Funcția de avertizare la părăsirea involuntară a benzii de rulare va fi dezactivată în momentul în care remorca va fi conectată la vehicul.

## Întreținere

Funcționarea corectă este posibilă numai dacă sfera și suportul acesteia sunt curate.

Înainte de a curăța vehiculul cu jet de apă la înaltă presiune, priza de cuplare trebuie escamotată, sfera demontată și obturatorul introdus în suport.

Pentru orice intervenție la dispozitivul de remorcare, contactați un dealer CITROËN sau un service autorizat.

## Mod de delestare

Sistemul gestionează anumite funcții, în funcție de nivelul de încărcare a bateriei.

În timpul mersului, se pot dezactiva temporar anumite funcții, cum ar fi aerul condiționat, degivrarea lunetei etc., în funcție de nivelul de încărcare a bateriei.

Reactivarea funcțiilor dezactivate se face automat, imediat ce starea bateriei o permite.

## Modul economie de energie

Sistemul gestionează durata utilizării unor funcții pentru păstrarea unui nivel suficient de încărcare a bateriei.

După oprirea motorului, puteți utiliza în continuare, un interval cumulativ de maximum treizeci de minute, anumite funcții, cum ar fi echipamentul audio, ștergătoarele, faza scurtă, plafonierele etc.

**i** Acest interval de timp poate fi mult mai scurt dacă bateria nu este încărcată complet.

## Trecerea în acest mod

La terminarea acestui interval de timp, un mesaj de trecere în modul economie de energie apare pe ecran, iar funcțiile active trec în stare de veghe.

**i** Dacă în momentul respectiv a fost efectuată o convorbire telefonică de pe ecranul tactil, conexiunea va fi întreruptă după 10 minute.

## Ieșirea din mod

Aceste funcții vor fi reactivate automat la următoarea utilizare a vehiculului.

☞ Pentru a relua imediat utilizarea acestor funcții, porniți motorul și lăsați-l să funcționeze pentru câteva momente.

Timpul de care dispuneți va fi dublul timpului de funcționare a motorului. În orice caz, acest timp va fi cuprins între cinci și treizeci de minute.

**!** Motorul nu va porni dacă bateria este descărcată.  
Pentru mai multe informații despre **bateria de 12 V**, consultați secțiunea corespunzătoare.

## Preechipare audio

Vehiculul este echipat cu anumite echipamente audio montate din uzină:

- o antenă cu funcție dublă, în partea din spate a pavilionului,
- un cablu coaxial pentru antenă,
- suprimarea de bază a interferențelor,
- cablaje pentru difuzoarele din portierele din față și tweeterele din tabloul de bord,
- cablaje pentru difuzoarele din portierele din spate
- doi conectori cu 8 căi.

Înainte de a instala un aparat radio sau difuzoare în vehiculul dumneavoastră, contactați un dealer CITROËN sau un service autorizat, pentru a obține un cablu electric adecvat.

## Montarea unui sistem audio



Sistemul audio este montat în locul unuia dintre compartimentele de depozitare, localizat deasupra panoului de comandă a încălzirii și climatizării.

☞ Deschideți compartimentul de depozitare de pe fiecare parte folosind o șurubelniță și apoi trageți-l.

Apoi, veți avea acces la cablul coaxial pentru antenă și la cei doi conectori cu 8 căi.

Apoi, consultați instrucțiunile furnizate împreună cu sistemul audio.

## Montarea difuzoarelor

Se pot monta:

- Difuzoare cu diametrul de 165 mm în portierele din față,
- Difuzoare cu diametrul de 130 mm în portierele din spate,
- Tweetere cu diametrul de 22,5 mm în partea superioară a tabloului de bord.

## Cablaj conectori

### Conector cu 8 căi (A)

- A1:** -  
**A2:** -  
**A3:** -  
**A4:** -  
**A5:** -  
**A6:** (+) Având contactul cuplat (în acest caz, echipamentul audio funcționează numai dacă contactul este cuplat)  
**A7:** (+) Permanent  
**A8:** Împământare

### Conector cu 8 căi (B)

- B1:** (+) Difuzor dreapta spate  
**B2:** (-) Difuzor dreapta spate  
**B3:** (+) Difuzor și tweeter dreapta față  
**B4:** (-) Difuzor și tweeter dreapta față  
**B5:** (+) Difuzor și tweeter stânga față  
**B6:** (-) Difuzor și tweeter stânga față  
**B7:** (+) Difuzor stânga spate  
**B8:** (-) Difuzor stânga spate

! Nu utilizați niciodată un cablu separat pentru a conecta borna (+) a echipamentului dumneavoastră audio (risc de descărcare a bateriei).

## Înlocuirea unei lamele de ștergător

### Înainte de demontarea unui ștergător față

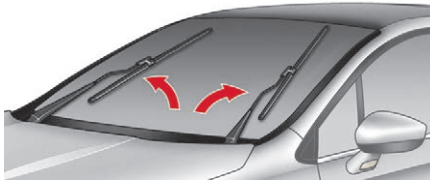

- ☞ În minutul care urmează decuplării contactului, acționați comanda ștergătoarelor pentru a poziționa lamele pe mijlocul parbrizului (poziție de mentenanță).

## Demontare

- ☞ Ridicați brațul de ștergător respectiv.
- ☞ Desprindeți lama și îndepărtați-o.

## Montare

- ☞ Așezați la loc lama nouă și fixați-o.
- ☞ Coborâți cu grijă brațul de ștergător.

## După montarea ștergătorului de parbriz

- ☞ Cuplați contactul.
- ☞ Acționați din nou comanda ștergătorului pentru a aranja lamele.

## Montarea barelor de acoperiș

**!** Din motive de siguranță și pentru a nu deteriora pavilionul, este imperativă utilizarea de bare de pavilion transversale omologate pentru vehiculul dvs. Respectați indicațiile de montare și condițiile de utilizare menționate în instrucțiunile de utilizare a barelor de pavilion.

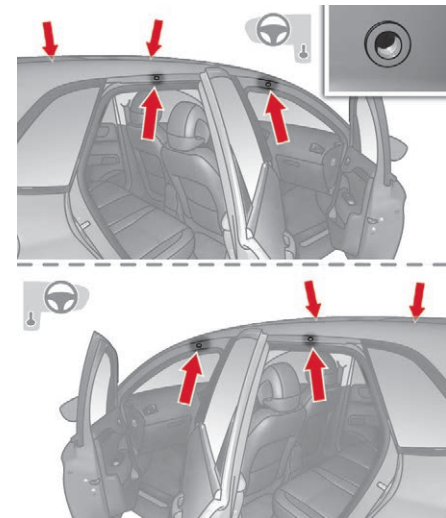

7

Pentru instalarea barelor de acoperiș, va trebui să le fixați exclusiv în cele patru puncte de prindere situate pe rama pavilionului. Punctele sunt mascate de ușile vehiculului când acestea sunt închise.

Pentru fixarea barelor suport pe acoperiș, trebuie introdus câte un știft în fiecare punct de ancorare.

- ▮ Sarcina maximă autorizată repartizată pe barele de pavilion, pentru o înălțime maximă a sarcinii de 40 cm (mai puțin în cazul suportului de bicicletă):
  - pentru modelul de bare de acoperiș cu patine de **90 mm: 50 kg**,
  - pentru modelul de bare de acoperiș cu patine de **150 mm: 80 kg**.

Pentru mai multe informații, contactați un dealer CITROËN sau un service autorizat. Dacă înălțimea depășește 40 cm, adaptați viteza vehiculului în funcție de profilul drumului, pentru a nu deteriora barele suport pe acoperiș și punctele de fixare pe vehicul.

Verificați legislația țării în care vă aflați privind transportul obiectelor cu lungimi mai mari decât cea a vehiculului.

## Capotă

**!**  **STOP & START SYSTEM**

Înainte de orice intervenție în compartimentul motorului, dezactivați sistemul Stop & Start pentru a evita orice risc de rănire asociat unei declanșări automate a modului START.

- !** **Electroventilatorul poate porni după oprirea motorului: atenție la obiectele sau hainele care s-ar putea prinde în elice.**

## Deschiderea

- ☞ Deschideți ușa stânga față.

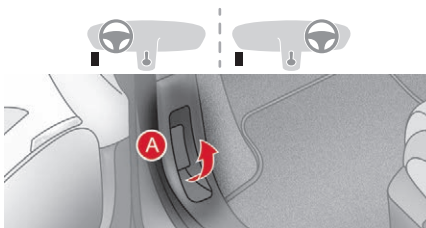

- ☞ Trageți de comanda interioară **A**, situată în partea inferioară a ramei ușii.

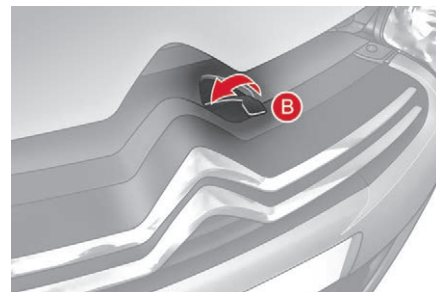

- ☞ Împingeți către stânga comanda **B** și ridicați capota.

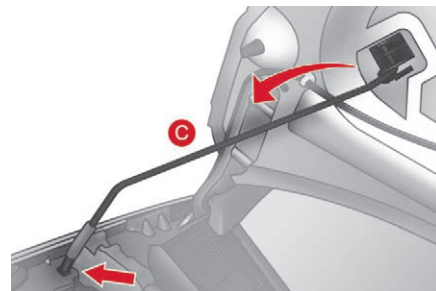

- ☞ Declipsați tija de susținere a capotei **C** din locașul său, amplasat pe fața interioară a capotei.
- ☞ Fixați tija de susținere în canelură pentru a ține capota deschisă.

**i** Poziția comenzii interioare împiedică deschiderea capotei cât timp ușa stânga față este închisă.

**!** Nu deschideți capota în caz de vânt puternic. Când motorul este cald, manipulați cu atenție maneta exterioră și tija de susținere a capotei (risc de arsuri).

## Închidere

- ☞ Scoateți tija de susținere din locașul de susținere.
- ☞ Clipsați tija de susținere a capotei în locașul său, amplasat pe fața interioară a capotei.
- ☞ Coborâți capota și dați-i drumul la sfârșitul cursei.
- ☞ Trageți de capotă pentru a o verifica dacă este blocată corespunzător.

**!** Întrucât în compartimentul motorului se află echipamente electrice, se recomandă limitarea expunerii limitată (ploaie, spălare etc.).

## Motorizări

### Benzină

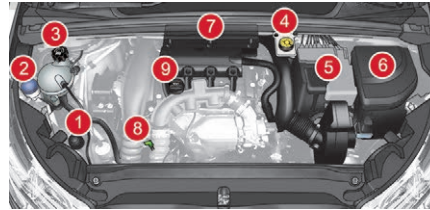

### Diesel

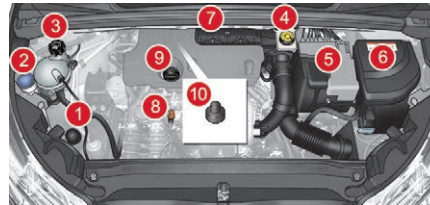

Aceste motoare sunt exemple informative. Amplasarea următoarelor elemente poate fi diferită:

- Filtru de aer.
- Jojă ulei motor.
- Bușon de completare ulei motor.
- Pompă de reamorsare.

1. Rezervor direcție asistată.
2. Rezervor sistem spălare geamuri și faruri.
3. Rezervor lichid de răcire.
4. Rezervor lichid de frână.
5. Baterie/siguranțe.
6. Tablou cu siguranțe.
7. Filtru de aer.
8. Jojă ulei motor.
9. Bușon de completare ulei motor.
10. Pompă de reamorsare\*

**!** Circuitul de injecție a motorinei este sub foarte mare presiune. Orice intervenție asupra acestui circuit trebuie realizată exclusiv în rețeaua CITROËN sau la un service autorizat.

\* În funcție de motorizare.

## Verificare niveluri

Verificați regulat toate aceste niveluri, conform instrucțiunilor din planul de întreținere al constructorului. Faceți completări dacă este necesar, cu excepția cazurilor când există indicații contrare.

În cazul unor pierderi importante de lichid, apălați la un dealer CITROËN sau la un service autorizat pentru verificarea sistemului corespunzător.

**!** Acest lichid trebuie să respecte recomandările constructorului și specificațiile motorului vehiculului.

**!** Dacă lucrați sub capotă, aveți grijă: anumite zone ale motorului pot fi extrem de fierbinți (pericol de arsuri), iar electroventilatorul poate porni în orice moment (chiar și cu contactul decuplat).

## Produse uzate

**!** Evitați orice contact prelungit al pielii cu uleiul sau cu lichidele uzate. Majoritatea acestor lichide sunt nocive pentru sănătate sau foarte corozive.



Nu deversați uleiul sau lichidele în sistemul de canalizare sau pe pământ. Duceți uleiul uzat la un dealer CITROËN sau la un service autorizat și eliminați-l în containerele puse la dispoziție în acest scop.

## Nivelul uleiului de motor



Verificarea se face fie la cuplarea contactului, cu indicatorul de nivel al uleiului de pe tabloul bord, pentru vehiculele echipate cu indicator electric, fie cu joja manuală.

**i** Pentru a asigura corectitudinea măsurării, vehiculul trebuie parcat pe teren orizontal, cu motorul oprit de mai mult de 30 de minute.

Este normal să completați nivelul de ulei între două revizii (sau schimburi de ulei). CITROËN vă recomandă un control, eventual cu completare de ulei, la fiecare 5.000 km.

## Verificare cu joja de ulei

Amplasarea jojei de ulei este ilustrată în schița componentelor de sub capota motorului.

- ☞ Apucați joja de capătul colorat și scoateți-o complet.
- ☞ Ștergeți tija jojei cu o lavetă curată și care nu lasă scame.
- ☞ Introduceți joja în motor, până la capăt, apoi scoateți-o din nou, pentru un control vizual: nivelul corect trebuie să se situeze între reperele **A** și **B**.

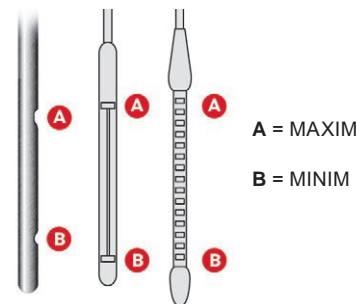

Dacă se constată că nivelul depășește reperul **A** sau nu ajunge la reperul **B**, **nu porniți motorul**.

- Dacă nivelul **MAXIM** este depășit (pericol de deteriorare a motorului), contactați un dealer CITROËN sau un service autorizat.
- Dacă nivelul **MINIM** nu este atins, este imperativă completarea cu ulei de motor.

## Caracteristicile uleiului

Înainte de a completa cu ulei sau a schimba uleiul de motor, asigurați-vă că uleiul corespunde motorizării și este conform cu recomandările producătorului.

## Completare cu ulei de motor

- ☞ Localizați amplasamentul bușonului de ulei în compartimentul motorului vehiculului. Pentru mai multe informații privind motorul pe benzină sau diesel, consultați rubrica corespunzătoare.
- ☞ Deșurubați bușonul rezervorului de ulei, pentru a avea acces la gura de umplere.
- ☞ Turnați ulei în cantități mici, pentru a evita stropirea cu ulei a componentelor motorului (pericol de incendiu).
- ☞ Așteptați câteva minute înainte de a verifica nivelul cu joja manuală.
- ☞ Completați până la nivel, dacă este necesar.
- ☞ După verificarea nivelului, înfiletați cu grijă bușonul rezervorului de ulei și introduceți joja la locul ei.

După completarea uleiului, indicatorul pentru nivelul de ulei declanșat la contact pe tabloul de bord nu oferă informații valide timp de 30 de minute.

## Schimbul uleiului de motor

Citiți indicațiile din planul de întreținere al constructorului pentru detalii privind intervalele acestei operații. Pentru a păstra fiabilitatea motorului și a dispozitivelor antipoluare, nu utilizați niciodată aditivi în uleiul de motor.

## Nivelul lichidului de frână



Nivelul acestui lichid trebuie să se situeze în apropierea reperului „MAXI”. În caz contrar, verificați uzura plăcuțelor de frână.

## Înlocuirea lichidului de răcire

Citiți indicațiile din planul de întreținere al constructorului, pentru a cunoaște periodicitatea acestei operații.

## Caracteristicile lichidului de răcire

Acest lichid trebuie să fie conform recomandărilor constructorului.

## Nivel de lichid de direcție asistată



Nivelul lichidului trebuie să fie apropiat de marcajul „MAX”. Verificați acest aspect cu motorul oprit, citind nivelul de pe orificiul de alimentare.

## Nivelul lichidului de răcire



Verificați în mod regulat nivelul lichidului de răcire. O completare cu acest lichid între două revizii este normală.

Pentru a asigura corectitudinea măsurării, vehiculul trebuie parcat pe o suprafață nivelată, cu motorul răcit.

Nivelul acestui lichid trebuie să se situeze în apropierea nivelului „MAX”, fără să-l depășească. Dacă nivelul se apropie de reperul „MIN” sau scade sub acest nivel, este imperativă o completare.

Un nivel insuficient creează riscul unor deteriorări importante la nivelul motorului.

Când motorul este cald, temperatura lichidului de răcire este reglată de electroventilator.

Mai mult, întrucât circuitul de răcire este sub presiune, trebuie să așteptați cel puțin o oră după oprirea motorului pentru a interveni. Pentru a evita orice pericol de opărire, în cazul unei completări urgente cu lichid, utilizați o lavetă pentru a deșuruba bușonul cu două ture, pentru a reduce presiunea. Când presiunea a scăzut, scoateți bușonul și completați nivelul.

**!** Electroventilatorul poate porni după oprirea motorului: atenție la obiectele sau hainele care s-ar putea prinde în elice.

## Caracteristicile lichidului

Lichidul de frână trebuie să fie conform recomandărilor producătorului.

## Nivel de lichid de spălare geamuri/ lichid de spălare proiectoare



Pentru a controla nivelul sau pentru a face o completare cu acest lichid, la vehiculele echipate cu spălător de faruri, imobilizați vehiculul și opriți motorul.

☞ Deschideți capota și proptiți-o cu tija.

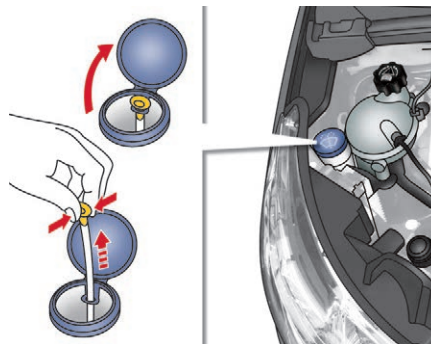

- ☞ Deschideți dopul rezervorului de lichid de spălare geamuri.
- ☞ Prindeți și strângulați joja de nivel, pentru a obtura orificiul de aerisire.
- ☞ Retrageți complet joja din rezervor, pentru a citi nivelul prin secțiunea transparentă.
- ☞ Faceți o completare, dacă este necesar.
- ☞ Remontați dopul pe rezervor și închideți capota.

## Caracteristicile lichidului

Pentru a asigura o curățare optimă și pentru a evita înghețarea, completarea până la nivelul maxim sau înlocuirea acestui lichid nu trebuie făcută cu apă.

În condiții de iarnă, se recomandă utilizarea unui lichid pe bază de alcool etilic sau metanol.

## Nivel de aditiv motorină (Diesel cu filtru de particule)

**SERVICE** Nivelul minim al aditivului din rezervor este indicat prin aprinderea continuă a acestui martor, însoțită de un semnal sonor și de un mesaj de nivel scăzut al aditivului pentru filtrul de particule.

## Completarea

Nivelul acestui aditiv trebuie completat de urgență, la un dealer CITROËN sau la un service autorizat.

## Verificări

Dacă nu există indicații contrare, verificați aceste elemente conform planului de întreținere al constructorului și în funcție de motorizarea vehiculului.

În caz contrar, apelați la un dealer CITROËN sau la un service autorizat pentru verificare.

## Baterie 12 V



Bateria nu necesită întreținere. Totuși, verificați regulat strângerea colierelor cu șurub (pentru versiunile fără coliere cu eliberare rapidă) și starea de curățenie a conexiunilor.

! Pentru informații suplimentare despre **bateria de 12 V** și măsurile de precauție care trebuie luate înaintea intervențiilor, consultați secțiunea corespunzătoare.

! Versiunile echipate cu sistemul Stop & Start au o baterie cu plumb, de 12 V, cu tehnologie și caracteristici specifice. Înlocuirea acesteia se va face numai de un dealer CITROËN sau un service autorizat.

## Filtru de aer și filtru de habitaclu



Consultați planul de întreținere al constructorului, pentru a detalia privind intervalul de înlocuire a acestor elemente.

În funcție de mediu (atmosfera cu praf etc.) și de utilizarea vehiculului (conducere în mediu urban etc.), **schimbați-le, dacă este necesar, de două ori mai des.**

Un filtru de habitaclu îmbăscit poate deteriora performanțele sistemului de aer condiționat și poate genera mirosuri neplăcute.

## Filtru de ulei



Schimbați filtrul de ulei la fiecare schimbare a uleiului de motor. Consultați planul de întreținere al constructorului, pentru detalii despre intervalul de înlocuire a acestei componente.

## Filtru de particule (diesel)

### SERVICE

Începutul saturării filtrului de particule este indicat prin aprinderea continuă a acestui martor de avertizare, însoțită de un mesaj de avertizare.

! Imediat ce condițiile de trafic permit, regenerați filtrul rulând cu o viteză de cel puțin 60 km/h până la stingerea martorului.

Dacă martorul nu se stinge, înseamnă că nivelul aditivului este scăzut.

Pentru mai multe informații privind **Verificarea nivelurilor**, consultați rubrica corespunzătoare.

! La un vehicul nou, primele operații de regenerare a filtrului de particule pot fi însoțite de un miros de ars, ceea ce este perfect normal.

După o funcționare prelungită a vehiculului la viteză redusă sau la ralanti, este posibil ca, la accelerare, să constatați emisii de aburi de apă pe eșapament.

Acești aburi nu afectează comportamentul vehiculului și nici mediul.

## Cutie de viteze manuală



Cutie de viteze nu necesită întreținere (uleiul nu trebuie schimbat).

## Cutie de viteze automată



Cutie de viteze nu necesită întreținere (uleiul nu trebuie schimbat).

## Plăcuțe de frână



Uzura frânelor depinde de stilul de condus, mai ales pentru vehiculele folosite în orașe, pe distanțe scurte. Verificarea stării frânelor se poate impune chiar și între revizii.

Dacă nu există scurgeri, scăderea nivelului lichidului de frână indică o uzură a plăcuțelor de frână.

## Starea de uzură a discurilor de frână



Pentru orice informație referitoare la verificarea stării de uzură a discurilor de frână, contactați un dealer CITROËN sau un Service autorizat.

## Frână de staționare manuală



Dacă observați că frâna de staționare are cursă prea lungă sau a pierdut din eficacitate, se impune o verificare, chiar și între două revizii.

Acest sistem trebuie verificat de un dealer CITROËN sau un service autorizat.

## Frână electrică de staționare



Acest sistem nu necesită întreținere de rutină. Totuși, în caz de probleme, apălați la rețeaua CITROËN sau la un service autorizat pentru verificare.

**i** Pentru mai multe informații despre **Frâna electrică de staționare**, consultați secțiunea corespunzătoare.

**!** Nu utilizați decât produse recomandate de CITROËN sau produse de calitate și caracteristici echivalente. În scopul optimizării funcționării componentelor la fel de importante ca sistemul de frânare, CITROËN selectează și propune produse cu totul specifice. După spălarea vehiculului, atunci când umiditatea este crescută, sau iarna se poate forma gheață pe discurile și pe plăcuțele de frână: eficacitatea sistemului de frânare poate scădea. Efectuați ușoare manevre de frânare, pentru a usca și a dezgheța frânele.

## AdBlue® (Motoare BlueHDi)

Dispozitivul care asociază sistemul SCR (Reducere Catalitică Selectivă) și filtrul de particule (FAP) pentru tratarea gazelor de eșapament a fost ales de CITROËN pentru a proteja mediul înconjurător și pentru a se conforma prevederilor noului standard Euro 6, fără a afecta performanțele sau consumul de carburant al motoarelor diesel.

### Sistem SCR

Cu ajutorul lichidului AdBlue®, care conține uree, un catalizator transformă până la 85% din oxizii de azot (NOx) în azot și apă, substanțe inofensive pentru sănătate și mediul înconjurător.

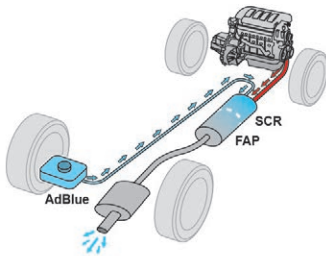

AdBlue® este menținut într-un rezervor special de aproximativ 17 litri. Aceasta asigură o autonomie de aproximativ 20.000 km, după care se declanșează sistemul de avertizare. Acesta vă anunță că mai puteți parcurge 2.400 km până la golirea completă a rezervorului.

La fiecare întreținere programată a vehiculului la un dealer CITROËN sau la un service autorizat se va umple rezervorul de AdBlue®, pentru a garanta funcționarea corectă a sistemului SCR.

În cazul în care kilometrajul estimat dintre două revizii depășește limita de 20.000 km, trebuie să adăugați AdBlue®.

**!** Dacă rezervorul de AdBlue® este gol, pornirea motorului este împiedicată de un sistem impus de lege. Dacă sistemul SCR este defect, nivelul de emisii al vehiculului nu mai corespunde standardului Euro 6: vehiculul devine poluant. În cazul unei defecțiuni confirmate a sistemului SCR, trebuie să mergeți cât mai curând la un dealer CITROËN sau la un service autorizat: după parcurgerea a 1.100 de kilometri se va activa automat un sistem care împiedică pornirea motorului.

### Înghetarea lichidului AdBlue®

AdBlue® îngheață la temperaturi mai mici de aproximativ -11°C.

Sistemul SCR include un dispozitiv de încălzire a rezervorului de aditiv AdBlue®, ceea ce permite rularea în condiții de frig extrem.

### Completare cu AdBlue®

Umplerea rezervorului de AdBlue® este prevăzută la fiecare revizie de rutină a vehiculului la un dealer CITROËN sau la un service autorizat.

Cu toate acestea, în funcție de capacitatea rezervorului, se poate impune completarea cu AdBlue® între două revizii, în special în cazul în care acest lucru este semnalat de o avertizare (martori de avertizare și mesaj).

Puteți apela la un dealer CITROËN sau la un service autorizat.

Dacă doriți să completați personal, citiți cu atenție următoarele avertizări și recomandări.

### Măsuri de precauție în timpul utilizării

Soluția de AdBlue® este pe bază de uree. Acest lichid este neinflamabil, incolor și inodor (dacă este păstrat într-un loc răcoros).

## Informații practice

În cazul contactului cu pielea, spălați zona afectată cu apă și săpun. În cazul contactului cu ochii, clătiți imediat cu apă din abundență sau cu o soluție pentru spălare oculară, timp de cel puțin 15 minute. Dacă resimțiți o senzație persistentă de arsură sau iritație, solicitați asistență medicală.

În caz de ingerare, clătiți imediat gura cu apă curată, apoi beți multă apă.

În anumite condiții (de exemplu la temperaturi extreme), nu poate fi exclus riscul de degajare a vaporilor de amoniac: nu inhalați vapori de lichid. Vaporii de amoniac au un efect iritant asupra mucoaselor (ochi, nas și gură).

- ! Nu lăsați AdBlue® la îndemâna copiilor. Păstrați lichidul în recipientul sau bidonul original.
- Nu treceți niciodată lichidul AdBlue® în alt recipient, deoarece acest lucru îi afectează puritatea.



Utilizați exclusiv lichid AdBlue® care respectă standardul ISO 22241.

- ! Nu diluați niciodată AdBlue® cu apă. Nu turnați niciodată AdBlue® în rezervorul de motorină.

Recipientele sunt disponibile la un dealer CITROËN sau un service autorizat.

- ! Nu completați niciodată cu un distribuitor de AdBlue® rezervat camioanelor de mare tonaj pentru transport de mărfuri.

## Recomandări pentru depozitare

AdBlue® îngheață sub  $-11^{\circ}\text{C}$  și se deteriorează la peste  $25^{\circ}\text{C}$ . Se recomandă ca recipientele și bidoanele să fie depozitate într-un loc răcoros, ferit de lumina directă a soarelui.

În aceste condiții, lichidul poate fi păstrat cel puțin un an. Dacă lichidul a înghețat, va putea fi utilizat după dezghețare completă, la temperatura ambiantă.

- ! Nu depozitați niciodată recipientele sau bidoanele de AdBlue® în vehicul.



- Nu aruncați recipientele sau bidoanele de AdBlue® împreună cu gunoii menajer. Puneți-le într-un container prevăzut în acest scop sau predați-le la punctul de vânzare.

## Procedura

Înainte de a efectua completarea, asigurați-vă ca vehiculul este parcat pe o suprafață plană și orizontală.

În timpul iernii, verificați dacă temperatura din vehicul este mai mare de  $-11^{\circ}\text{C}$ . Dacă nu, fiind înghețat, aditivul AdBlue® nu poate fi alimentat în rezervor. Parcați vehiculul într-un loc mai cald, timp de câteva ore, pentru a putea efectua completarea.

- ☞ Decuplați contactul și scoateți cheia sau, în funcție de echiparea vehiculului, apăsați butonul START/STOP pentru a opri motorul.

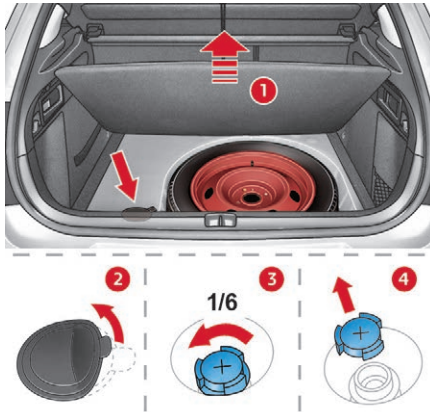

- ☞ Ridicați podeaua portbagajului pentru a avea acces la rezervorul de aditiv AdBlue®. Imobilizați podeaua prin fixarea șnurului acesteia de cârligul de susținere a panoului de mascare bagaje.
- ☞ Desprindeți capacul din material plastic negru, cu ajutorul lamelei.
- ☞ Rotiți bușonul albastru cu 1/6 de tură în sens invers acelor de ceasornic.
- ☞ Ridicați bușonul.

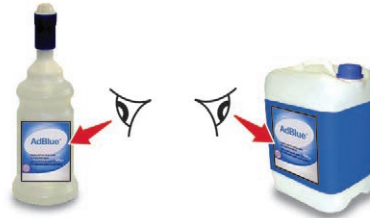

- ☞ Faceți rost de un recipient sau o canistră de aditiv AdBlue®. După verificarea datei de expirare, citiți cu atenție instrucțiunile de utilizare de pe eticheta acestuia, înainte de a turna conținutul recipientului sau canistrei în rezervorul de aditiv AdBlue® al vehiculului.

**!** Important: dacă rezervorul de AdBlue® al vehiculului este complet gol, acest lucru fiind confirmat de mesajele de avertizare și de imposibilitatea de a reporni motorul, trebuie să adăugați obligatoriu cel puțin 4 litri.

- ☞ Dacă apar scurgeri după ce ați turnat conținutul bidonului sau canistrei, ștergeți bușonul rezervorului cu o lavetă umedă.

**!** În cazul stropirii cu aditiv AdBlue®, clătiți imediat cu apă rece sau ștergeți cu o lavetă umedă. Dacă lichidul AdBlue® s-a cristalizat, îndepărtați-l cu un burete și apă caldă.

- ☞ Puneți la loc bușonul albastru al rezervorului și rotiți-l 1/6 de tură în sensul acelor de ceasornic, până când se oprește.
- ☞ Puneți capacul negru din plastic și fixați-l pe clapetă.
- ☞ Puneți la loc covorașul de portbagaj și închideți hayonul.

**!** Important: în cazul adăugării de aditiv după o pană provocată de golirea rezervorului de AdBlue®, trebuie să așteptați aproximativ 5 minute înainte de a cupla contactul, fără a deschide portiera șoferului, fără a debloca vehiculul, fără a introduce cheia în contactor și fără a introduce cheia în sistemul „Acces și pornire fără cheie” din habitaclu. Cuplați contactul și, după un interval de așteptare de 10 secunde, porniți motorul.

În caz de pană

## Kit de depanare provizorie pneu

Acest kit este compus dintr-un compresor și un cartuș cu produs de colmatare.

El permite o **reparare provizorie** a pneului. Astfel, puteți ajunge la cel mai apropiat atelier de reparații auto.

El este conceput pentru a repara majoritatea fisurilor ce pot afecta pneul, situate pe banda de rulare sau pe talonul pneului. Compresorul permite controlul și ajustarea presiunii din pneu.

**Detectarea pneului dezumflat**  
Dacă vehiculul este echipat cu sistem de detectare a presiunii scăzute, martorul de presiune scăzută în pneuri va rămâne aprins după repararea roții până la reinițializarea sistemului la un dealer CITROËN sau la un service autorizat.

Circuitul electric al vehiculului permite bransarea compresorului pe durata necesară reparării pneului deteriorat sau pentru umflarea unui element pneumatic de volum redus.

**Numai** priza de 12 V pentru **pasagerii aflați în partea din spate** a vehiculului permite conectarea compresorului pe durata necesară repăririi sau umflării pneului vehiculului. Prizele de 12V situate în partea din față a vehiculului și în portbagaj nu sunt create pentru a fi utilizate cu compresorul.

### Acces la kit



Acest kit este în caseta de depozitare de sub planșeul portbagajului.

## Componența kitului



1. Compresor de 12 V cu manometru integrat.
2. Recipient cu material de etanșare, cu furtun încorporat.
3. Autocolant cu limită de viteză.

Autocolantul de limitare a vitezei trebuie lipit la interiorul vehiculului, în câmpul vizual al șoferului, pentru a vă aduce aminte că o roată este în utilizare temporară.

Nu depășiți viteza de 80 km/h în timpul rulării cu un pneu reparat prin folosirea acestui tip de kit.

## Procedura de reparare

- ☞ Decuplați contactul.
- ☞ Lipiți autocolantul de limitare a vitezei în interiorul vehiculului.
- ☞ Desfaceți conducta depozitată sub compresor.



- ☞ Racordați conducta compresorului la recipientul cu material de etanșare.

**!** Evitați îndepărtarea oricărui corp străin ce a penetrat pneul.



- ☞ Răsturnați recipientul cu material de etanșare și fixați-l în degajarea specială de pe compresor.
- ☞ Scoateți capacul ventilului pneului ce trebuie reparat și țineți-l într-un loc curat.



- ☞ Racordați tubul recipientului cu lichid de etanșare la ventilul pneului ce trebuie reparat și strângeți ferm.

- ☞ Aveți grijă ca întrerupătorul compresorului să fie în poziția „O”.
- ☞ Desfaceți complet cablul electric depozitat sub compresor.



- ☞ Conectați fișa compresorului la priza de 12 V a vehiculului.
- ☞ Cuplați contactul.

În caz de pană



- ☞ Porniți compresorul deplasând întrerupătorul în poziția „I” până când presiunea pneului ajunge la 2,0 bari. Materialul de etanșare este injectat sub presiune în pneu; nu deconectați furtunul de la valvă în timpul acestei operații (pericol de stropire).

**!** Dacă după cinci până la șapte minute presiunea nu atinge valoarea de 2 bari, pneul nu mai poate fi reparat; apelați la un dealer CITROËN sau la un service autorizat pentru asistență.

- ☞ Deplasați întrerupătorul în poziția „O”.
- ☞ Îndepărtați kitul.

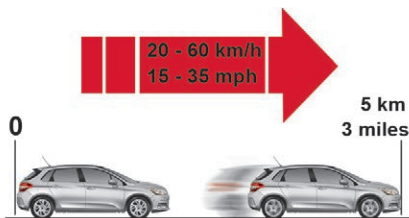

- ☞ Conduceți imediat pe o distanță de aproximativ cinci kilometri, la viteză redusă (între 20 și 60 km/h), pentru a astupa fisura.
- ☞ Opriti-vă pentru a verifica reparația și presiunea în pneuri, utilizând kitul.

**!** Fiți atenți, materialul de etanșare este nociv în caz de ingerare și iritant pentru ochi. Nu lăsați acest produs la îndemâna copiilor. Data limită de utilizare a produsului este înscrisă pe recipient. După utilizare, nu aruncați recipientul în mediul înconjurător, predați-l unui dealer CITROËN sau unei organizații care se ocupă cu recuperarea acestor recipiente. Nu uitați să vă reprovizionați cu un recipient nou cu material de etanșare, disponibil de la un dealer CITROËN sau la un service autorizat.

## Controlul/reglarea presiunii în pneuri

**i** Puteți, de asemenea, utiliza compresorul, fără injectare de produs de etanșare, pentru a controla și, dacă este necesar, pentru a regla presiunea în pneuri

- ☞ Scoateți capacul ventilului pneului și țineți-l într-un loc curat.
- ☞ Desfaceți conducta depozitată sub compresor.



- ☞ Înșurubați conducta pe ventil și strângeți ferm.
- ☞ Aveți grijă ca întrerupătorul compresorului să fie pus în poziția „O”.
- ☞ Desfaceți complet cablul electric depozitat sub compresor.



- ☞ După ce a fost atinsă presiunea respectivă, deplasați întrerupătorul în poziția „O”.
- ☞ Îndepărtați și depozitați kitul.

- ☞ Conectați din nou fișa electrică a compresorului la priză de 12 V a vehiculului.
- ☞ Cuplați contactul.

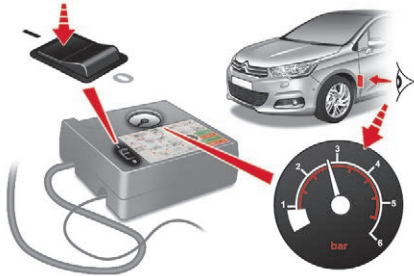

- ☞ Porniți compresorul deplasând întrerupătorul în poziția „I” și ajustați presiunea conform cu datele de pe eticheta de presiune a pneurilor. Pentru dezumflare: apăsați butonul negru de pe furtunul compresorului, de lângă conectorul valvei.

## Roată de rezervă

Procedura de schimbare a unei roți cu pană cu roata de rezervă, folosind sculele cu care este echipat vehiculul.

## Acces la instrumente

Instrumentele sunt în portbagaj, sub planșeu. Pentru a avea acces:

- ☞ deschideți portbagajul,



- ☞ ridicați podeaua,
- ☞ fixați-o, agățând cordonul de cârligul suportului panoului de mascare bagaje,
- ☞ în cazul unei roți de rezervă cu dimensiuni standard, desprindeți și scoateți trusa de scule situată în partea centrală a roții, sau

În caz de pană

- ☞ În cazul unei roți de rezervă de tip „galeț”: ridicați roata, prinzând de partea din spate și trageți spre dumneavoastră, pentru acces la trusa de scule.

## Lista de instrumente



1. Manivelă pentru demontarea roților. Permite demontarea capacului de roată și a prezoanelor.
2. Cric cu manivelă. Permite ridicarea vehiculului.
3. Instrument de demontare a capacelor de mascare a șuruburilor. Permite demontarea protecțiilor de pe capul prezoanelor la roțile cu jante din aluminiu.
4. Cheie tubulară pentru șurubul antifurt (situată în torpedu). Permite adaptarea manivelei de demontare a roților la șuruburile speciale „antifurt”.

**!** Toate aceste instrumente sunt specifice vehiculului și pot să difere în funcție de echipare.  
Nu le utilizați în alte scopuri.

**i** Cricul trebuie utilizat numai pentru înlocuirea unei roți cu pană sau a unei roți deteriorate.  
Nu utilizați alt cric decât cel furnizat împreună cu acest vehicul.  
Dacă vehiculul nu este echipat cu un cric original, contactați un dealer CITROËN sau un service autorizat pentru a-l procura pe cel prevăzut de producător.  
Cricul nu necesită întreținere.

**i** **Roată cu capac**  
**La demontarea roții**, scoateți mai întâi capacul cu cheia pentru demontarea roților 1, trăgând la nivelul deschiderii valvei.  
**La montarea roții**, remontați capacul, începând cu plasarea deschiderii în dreptul valvei. Apoi, apăsați cu palma pe toata circumferința.

## Cu BlueHDi Diesel

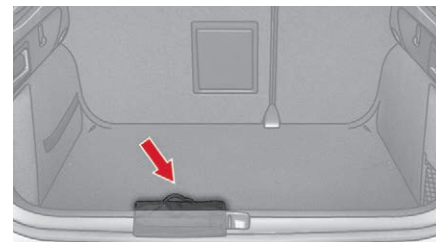

Dacă vehiculul este echipat cu **frână de parcare cu comandă electrică**, cricul este amplasat într-un sac, în portbagaj.

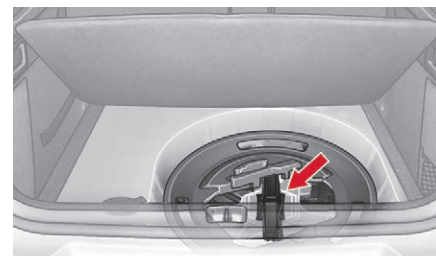

Dacă vehiculul este echipat cu **frână de parcare cu comandă manuală**, cricul este depozitat sub roata de rezervă și sub cutia de depozitare:

- ☞ scoateți roata de rezervă de tip „galeț”,
- ☞ scoateți caseta de depozitare din polistiren,
- ☞ împingeți cricul către înainte, apoi ridicați-l apucând de partea sa posterioară.

## Acces la roata de rezervă



Roata de rezervă este situată în portbagaj sub podea.

În funcție de versiune, roata de rezervă este de același tip cu cele montate pe vehicul, din tablă sau din aluminiu; pentru unele țări de comercializare, ea este de tip „galeț”.

Pentru acces la roata de rezervă, citiți paragraful „Acces la instrumente” din această secțiune.

**i** Dacă vehiculul este echipat cu frână de parcare electrică, în portbagaj poate fi depozitată numai o roată de rezervă de tip „galeț”.

## Scoaterea roții de rezervă de același tip cu cele de pe vehicul

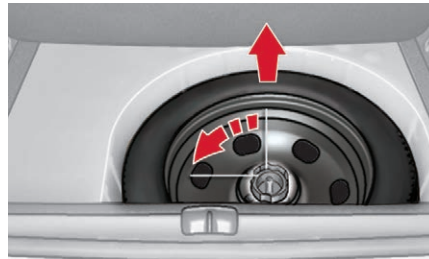

- ☞ Slăbiți piulița centrală.
- ☞ Îndepărtați dispozitivul de fixare (piulița și șurub).
- ☞ Ridicați roata de rezervă către dvs., prinzând partea din spate.
- ☞ Scoateți roata din portbagaj.

## Introducerea roții de același tip cu cele de pe vehicul

- ☞ Așezați roata în locaș.

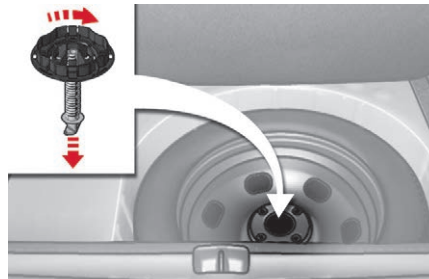

- ☞ Deșurubați cu câteva ture piulița centrală de pe șurub, apoi așezați-o în centrul roții.
- ☞ Înșurubați până la capăt, când se va auzi un clic de la șurubul de fixare, indicând fixarea corectă.



- ☞ Așezați caseta în mijlocul roții și fixați-o.

### **i** Detectarea pneului dezumflat

Roata de rezervă nu este echipată cu senzor. Repararea roții cu pana trebuie efectuată de un dealer CITROËN sau un service autorizat.

## Demontarea unei roți



### ! Parcarea vehiculului

Opriti într-un loc unde nu deranjați circulația: terenul trebuie să fie orizontal, stabil și nealunecos. Acționați frâna de staționare, dacă nu este programată în modul automat; decuplați contactul și plasați vehiculul în prima treaptă (poziția P pentru cutia de viteze automate) pentru a bloca roțile. Verificați aprinderea matorului pentru frâna de parcare din tabloul de bord. Ocupanții trebuie să coboare din vehicul și să aștepte într-o zonă care le garantează siguranța. Blocați roata diametral opusă cu cea pe care doriți să o înlocuiți, cu o cală. Nu vă așezați niciodată sub un vehicul ridicat numai pe cric. Utilizați un suport fix, rigid.

## Lista operațiunilor

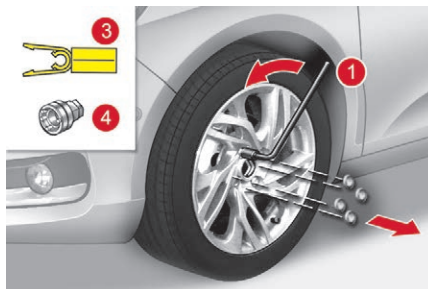

- ☞ Scoateți capacul de pe fiecare șurub cu ajutorul instrumentului 3 (în funcție de echipare).
- ☞ Montați adaptorul antifurt 4 pe cheia de demontare roți 1, pentru a debloca șurubul antifurt.
- ☞ Deblocați celelalte șuruburi folosind numai manivela de demontare roți 1.

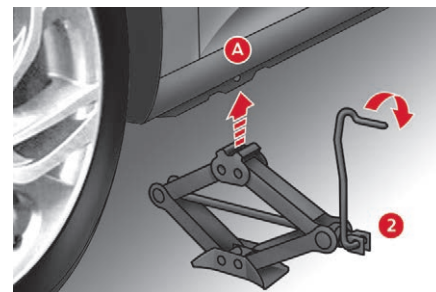

- ☞ Poziționați talpa cricului 2 pe sol și aveți grijă ca aceasta să fie exact sub punctul de ridicare A în față sau B în spate, prevăzut sub vehicul, oricare este mai aproape de roata de schimbat.

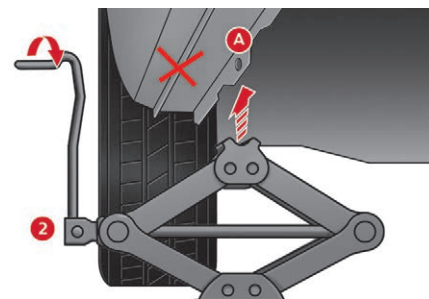

- ☞ Desfaceți cricul 2 până când capul acestuia intră în contact cu locul A sau B utilizat. Zona de sprijin A sau B a vehiculului trebuie să intre bine în partea centrală a capului cricului.

- ☞ Ridicați vehiculul până când se creează un spațiu suficient între roată și sol, astfel încât să se poată monta cu ușurință roata de rezervă (fără pană).



- ☞ Scoateți prezoanele și așezați-le într-un loc curat.
- ☞ Îndepărtați roata.

**!** Asigurați-vă că cricul este perfect stabil. În cazul unei suprafețe alunecoase sau instabile, este posibil ca cricul să alunece sau să se afunde. Pericol de rănire! Poziționați cricul doar în amplasamentele **A** sau **B** sub vehicul, astfel încât capul cricului să fie bine centrat sub zona de sprijin a vehiculului. În caz contrar, vehiculul poate fi deteriorat și/sau cricul poate ceda. Pericol de rănire!

## Remontarea unei roți



**!** Cricul trebuie utilizat numai pentru înlocuirea unei roți cu pană.

**i** Cricul nu necesită întreținere.

**i** Cricul respectă reglementările europene definite în Directiva 2006/42/CE privind echipamentele tehnice.

## Lista operațiunilor

- ☞ Așezați roata pe butuc.



- ☞ Înșurubați prezoanele cu mâna, până la capăt.
- ☞ Efectuați o strângere prealabilă a șurubului antifurt cu cheia pentru demontarea roților 1, echipată cu adaptorul antifurt 4.
- ☞ Strângeți provizoriu prezoanele, folosind exclusiv cheia 1 pentru demontarea roților.

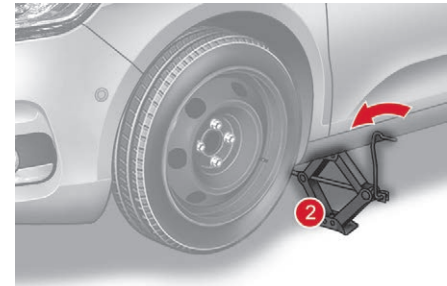

- ☞ Coborâți complet vehiculul pe sol.
- ☞ Pliati cricul 2 și îndepărtați-l.

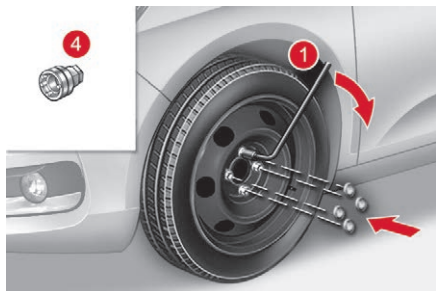

- ☞ Strângeți șurubul antifurt cu cheia 1 pentru demontarea roților echipată cu adaptorul antifurt 4.
- ☞ Strângeți celelalte prezoane folosind exclusiv cheia 1 pentru demontarea roților.
- ☞ Remontați capacele pe fiecare șurub (în funcție de echipare).
- ☞ Depozitați instrumentele în caseta suport.

#### **I** Fixarea roții de rezervă cu janta din tablă sau de tip „galeț”

Dacă vehiculul este echipat cu roți cu jante din aluminiu, este normal să constatați, la strângerea șuruburilor, că șaibele nu vin în contact direct cu roata de rezervă cu jantă din tablă sau de tip „galeț”. Fixarea roții se face prin suprafața conică a fiecărui șurub.

## După o schimbare de roată

Puneți roata cu pană în portbagaj sau, în funcție de versiune, scoateți întâi capacul central pentru a pune roata sub podea, în locul celei de rezervă.

**!** **Cu roată de rezervă de tip „galeț”**  
Vă recomandăm să nu depășiți viteza maximă autorizată de 80 km/h.

**!** Mergeți de urgență la un dealer CITROËN sau un service autorizat pentru a verifica presiunea din roata de rezervă și dacă prezoanele sunt bine strânse. Verificați pneul cu pană. După diagnosticare, tehnicianul vă va informa dacă pneul poate fi reparat sau trebuie înlocuit.

## Înlocuirea unui bec

**!** Proiectoarele sunt dotate cu geamuri din policarbonat, acoperite cu lac de protecție:

- ☞ **nu le curățați cu lavete uscate sau abrazive, nici cu produse pe bază de detergenți sau solvenți,**
- ☞ utilizați un burete și soluție de apă cu săpun sau un produs cu pH neutru,
- ☞ utilizând sistemul de spălare de înaltă presiune pentru a curăța petele persistente, nu îndreptați mult timp pistolul spre proiectoare, farurilor sau contururilor acestora pentru a evita deteriorarea lacului de protecție și a garniturii de etanșare.

**!** Becul se schimbă după decuplarea contactului, dacă farul este stins de mai multe minute. Pericol de arsuri grave!

- ☞ Nu atingeți direct becul: utilizați lavete fără scame.

Este absolut necesară utilizarea exclusivă a lămpilor anti-ultraviolet (UV), pentru a nu deteriora proiectorul.

Înlocuiți întotdeauna un bec defect cu altul nou de același tip și cu aceleași caracteristici.

În unele condiții de climă (temperatură scăzută, umiditate), este normală apariția fenomenului de aburire a suprafeței interioare a farurilor și a luminilor din spate; acesta dispare în câteva minute, după aprinderea luminilor.

La becurile cu proeminente, de tip H1, H7 etc. respectați poziționarea corectă, pentru a obține un fascicul optim.

**! Riscul de electrocutare**  
Înlocuirea unui bec cu xenon (D1S) trebuie efectuată în rețeaua CITROËN sau la un service autorizat.

## Lumini față

### Cu faruri direcționale și cu xenon



1. Lumini de drum/de întâlnire direcționale (D1S).
2. Lumini semnalizatoare de direcție (PY21W portocaliu).
3. Lumini de zi/poziție (P21/5W XL).
4. Lumini anticeață (H11).

### Cu faruri cu halogen (tip 1)

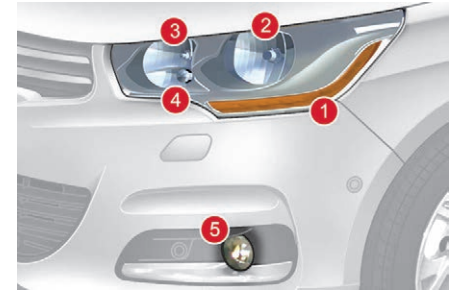

1. Lumini semnalizatoare de direcție (H21 alb).
2. Lumini de întâlnire (H7).
3. Lumini de drum (H1).
4. Lumini de zi/poziție (P21/5W XL).
5. Lumini anticeață (H11).

În caz de pană

## Cu faruri cu halogen și LED-uri de individualizare (tip 2)

(LED: diode electroluminiscente.)



1. Lumini semnalizatoare de direcție (LED).
2. Lumini de zi/de poziție (LED).
3. Lumini de întâlnire (H7).
4. Lumini de drum (H7).
5. Lumini anticeață (H11).

### Acces la becuri

În funcție de motorizare și numai pe partea stângă, puteți ajunge la capacele de protecție ale becurilor numai după ce executați operațiile următoare.

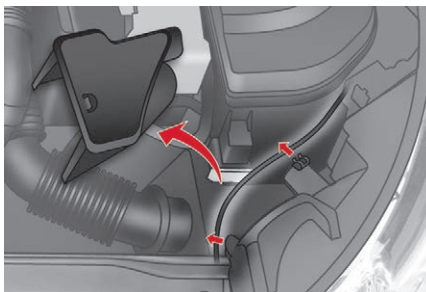

- ☞ Îndepărtați deflectorul de aer: desprindeți-l din cele trei puncte de sprijin.
  - ☞ Desprindeți cablul de deschidere a capotei din cele două puncte de fixare.
  - ☞ Deplasați cablul în jos.
- După ce ați înlocuit becul, nu uitați să montați la lor piesele (cablul și deflectorul de aer).

### Lumini semnalizatoare de direcție

- ▮ Clipirea rapidă a luminilor semnalizatoare de direcție (stânga sau dreapta) indică defectarea unuia dintre becurile din partea respectivă.

### Model cu faruri cu halogen (tip 1)

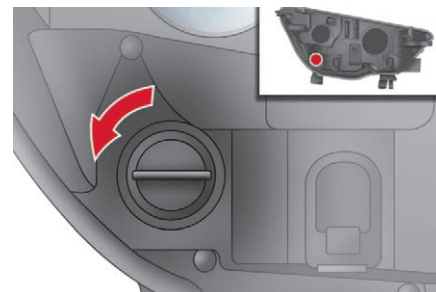

- ☞ Rotiți suportul becului cu un sfert de tură și extrageți-l.
  - ☞ Scoateți becul și înlocuiți-l.
- Pentru remontare, executați aceste operațiuni în ordine inversă.

### Model cu faruri cu halogen (tip 2)



Pentru înlocuirea acestui tip de lumini LED, contactați un dealer CITROËN sau un service autorizat.

### Model cu faruri cu xenon

- ☞ Scoateți capacul de protecție, trăgând lamela.

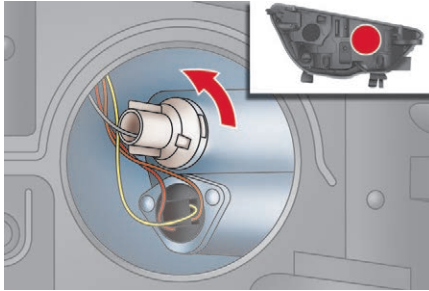

- ☞ Rotați suportul becului cu un sfert de tură și extrageți-l.
- ☞ Rotați becul cu un sfert de tură, extrageți-l și puneți un bec nou în loc.

Pentru remontare, executați aceste operațiuni în ordine inversă.

**I** Becurile portocalii, cum ar fi cele din luminile semnalizatoarele de direcție, trebuie înlocuite cu becuri cu caracteristici și culoare identice.

**!** La remontare, închideți cu grijă capacul de protecție, pentru a asigura etanșeitaea.

### Becuri în luminile de întâlnire (la modelele cu becuri cu halogen)

- ☞ Scoateți capacul de protecție, trăgând lamela.

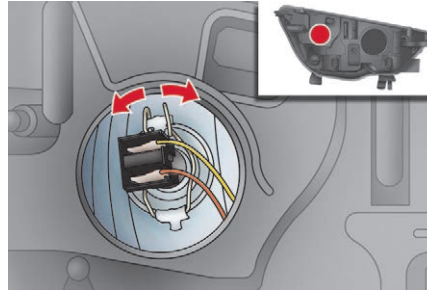

- ☞ Debranșați conectorul.
- ☞ Depărtați arcurile pentru a elibera becul.
- ☞ Scoateți becul și înlocuiți-l.

Pentru remontare, executați aceste operațiuni în ordine inversă.

### Becuri pentru luminile de drum (la modelele cu becuri cu halogen, tip 1)

- ☞ Scoateți capacul de protecție, trăgând lamela.

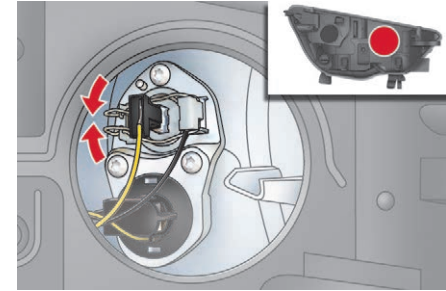

- ☞ Debranșați conectorul.
- ☞ Comprimați arcurile pentru a elibera becul.
- ☞ Scoateți becul și înlocuiți-l.

Pentru remontare, executați aceste operațiuni în ordine inversă.

În caz de pană

## Becuri pentru luminile de drum (la modelele cu becuri cu halogen, tip 2)

- ☞ Scoateți capacul de protecție, trăgând lamela.

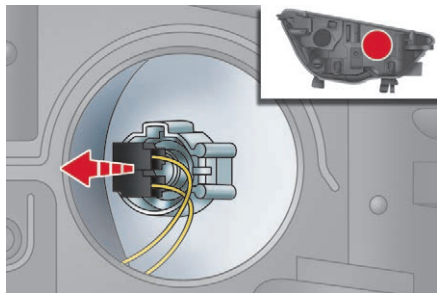

- ☞ Debransați conectorul.
  - ☞ Scoateți becul și înlocuiți-l.
- Pentru remontare, executați aceste operațiuni în ordine inversă.

## Becuri pentru lumini de zi/de poziție (la modelul cu faruri cu xenon sau cu halogen tip 1)

- ☞ Scoateți capacul de protecție, trăgând lamela.

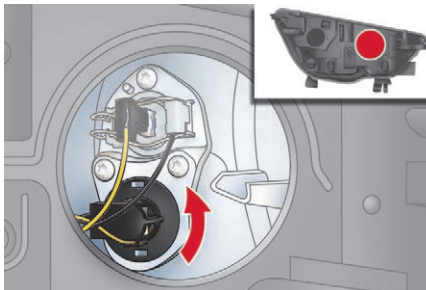

- ☞ Debransați conectorul.
  - ☞ Rotiți suportul becului cu un sfert de tură și extrageți-l.
  - ☞ Scoateți becul și înlocuiți-l.
- Pentru remontare, executați aceste operațiuni în ordine inversă.

## Becuri pentru lumini de zi/de poziție (cu faruri cu halogen tip 2)



Pentru înlocuirea acestui tip de lumini LED, contactați un dealer CITROËN sau un service autorizat.

## Lumini semnalizatoare de direcție laterale integrate

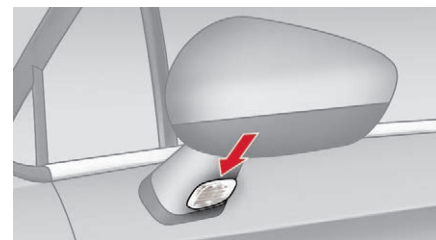

- ☞ Introduceți o șurubelniță plată între semnalizator și baza oglinzii, la mijlocul semnalizatorului.
- ☞ Basculați șurubelnița pentru a desprinde semnalizatorului, apoi scoateți-l.
- ☞ Deconectați conectorul de la repetitor.

Pentru remontare, executați aceste operațiuni în ordine inversă.  
Pentru a vă procura semnalizatoare de schimb, contactați un dealer CITROËN sau un service autorizat.

## Lumini de poziție (LED-uri)

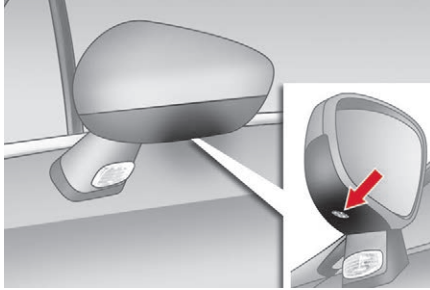

Pentru a înlocui acest tip de lumini cu diode electroluminiscente, consultați un dealer CITROËN sau un service autorizat.

## Lumini anticeață



- ☞ Introduceți o șurubelniță plată în orificiul ornamentului.
  - ☞ Trageți pentru a desprinde ornamentul de pe bara de protecție (senzorul de asistare la parcare rămâne împreună cu ornamentul).
  - ☞ Îndepărtați cele două șuruburi de fixare a modulului și scoateți-l din locaș.
  - ☞ Deconectați conectorul de la suportul de bec.
  - ☞ Rotiți suportul becului cu un sfert de tură și extrageți-l.
  - ☞ Scoateți becul și înlocuiți-l.
- Pentru remontare, executați aceste operațiuni în ordine inversă.

Pentru a înlocui acest tip de bec, puteți contacta și un dealer CITROËN sau un service autorizat.

## Lămpi spate

### Cu lămpi clasice (tip 1)

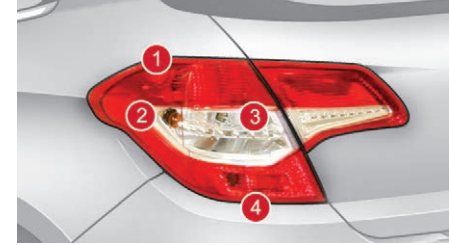

1. Lumini de stop/Lumini de poziție (P21/5W).
2. Lumini semnalizatoare de direcție (PY21W portocaliu).
3. Lumini de marșarier (P21W).
4. Lumini anticeață (P21W).

**i** Becurile portocalii, cum ar fi cele din luminile semnalizatoare de direcție, trebuie înlocuite cu becuri cu caracteristici și culoare identice. Luminile de pe hayon sunt false. Acestea au numai un rol pur estetic.

## Cu lămpi 3D (tip 2)

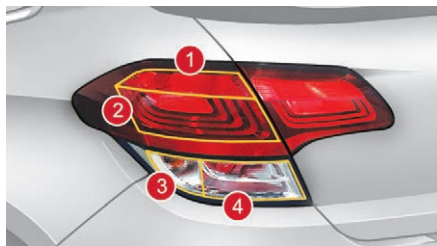

1. Lumini de stop (P21W).
2. Lumini de poziție (R10W).
3. Lumini semnalizatoare de direcție (PY21W portocaliu).
4. Lumină anticeață sau de marșarier (P21W).

## Acces la lămpile din spate

Veți avea nevoie de o șurubelniță dreaptă și o cheie inelară de 10 mm.

Cele patru becuri se schimbă din exteriorul portbagajului:

- ☞ deschideți portbagajul,

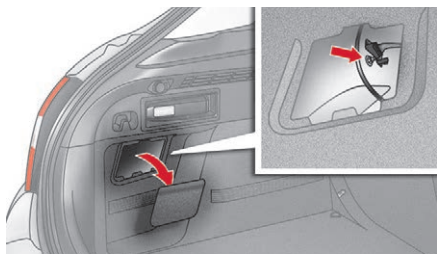

- ☞ îndepărtați clapa de acces de pe garnitura laterală corespunzătoare,
- ☞ desprindeți conectorul blocului optic,
- ☞ ca o măsură de precauție, așezați o lavetă în partea de jos a carcasei, pentru a găsi piulița, în cazul în care aceasta cade în momentul îndepărtării,
- ☞ slăbiți piulița hexagonală utilizând o cheie inelară, apoi deșurubați-o manual,
- ☞ scoateți cu grijă blocul optic trăgându-l spre exterior.

## Becuri lămpi spate (tip 1)

După îndepărtarea blocului optic, pentru a schimba becul ars, efectuați următoarele operațiuni:

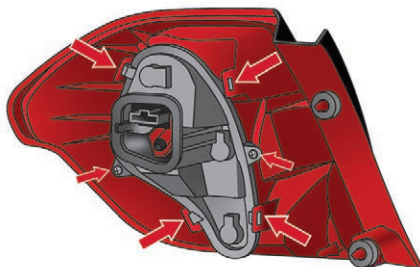

- ☞ îndepărtați cele două șuruburi de fixare ale soclului becului,
- ☞ desprindeți cele patru lamele și scoateți suportul becurilor,
- ☞ rotiți becul cu un sfert de tură, extrageți-l și puneți un bec nou în loc.

## Becuri lămpi spate (tip 2)

După îndepărtarea blocului optic, pentru a schimba becul ars, efectuați următoarele operațiuni:

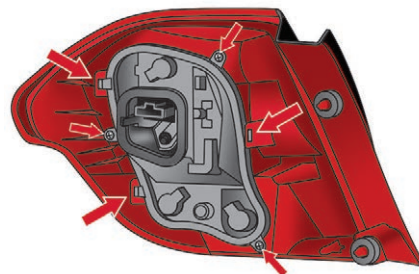

- ☞ îndepărtați cele trei șuruburi de fixare ale soclului becului,
- ☞ desprindeți cele trei lamele și scoateți suportul becurilor,
- ☞ rotiți becul cu un sfert de tură, extrageți-l și puneți un bec nou în loc.

Pentru reasamblare, efectuați aceleași operațiuni în ordine inversă.

**!** Poziționați cu atenție blocul optic în ghidajele sale, pentru a fi corect fixat în raport cu vehiculul. Strângeți suficient pentru a asigura etanșeitatea, dar fără a forța pentru a nu deteriora blocul optic.

## Lumini de placă de înmatriculare (W5W)

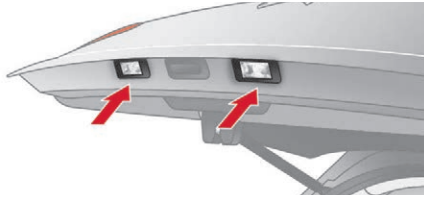

Pentru a facilita demontarea, efectuați această procedură cu capacul portbagajului pe jumătate deschis.

- ☞ Introduceți o șurubelniță subțire într-una din fantele din exteriorul carcasei transparente.
- ☞ Împingeți spre exterior.
- ☞ Îndepărtați capacul transparent.
- ☞ Înlocuiți becul defect.

La remontare, apăsați capacul transparent pentru a-l fixa.

## Lumină de stop superioară (LED)

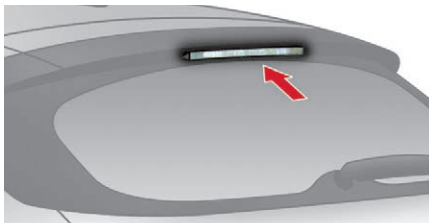

Pentru a înlocui acest tip de lumini cu diode electroluminiscente, consultați un dealer CITROËN sau un service autorizat.

## Înlocuirea unei siguranțe Acces la instrumente



Penseta de extracție este fixată pe spatele capacului cutiilor cu siguranțe ale planșei de bord sau torpedoului.

## Tabloul de bord

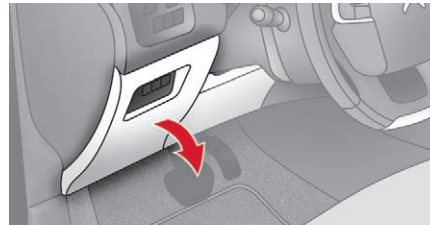

- ☞ Desprindeți capacul trăgând de partea superioară stânga, apoi de partea dreaptă.
- ☞ Degajați complet capacul și rotiți-l.
- ☞ Luați suportul de pe interiorul capacului, pe care este fixată penseta.

## Torpedo

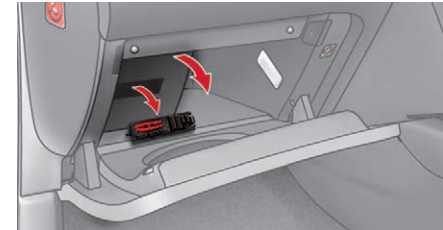

- ☞ Deschideți capacul torpedoului.
- ☞ Desprindeți capacul tabloului de siguranțe trăgând de partea superioară, în dreapta.
- ☞ Degajați complet capacul și rotiți-l.
- ☞ Luați suportul de pe interiorul capacului, pe care este fixată penseta.

## Înlocuirea unei siguranțe

Înainte de a înlocui o siguranță:

- ☞ trebuie să aflați cauza penei și să o eliminați,
- ☞ trebuie să deconectați toți consumatorii electrici,
- ☞ trebuie să imobilizați vehiculul și să decuplați contactul,
- ☞ trebuie să identificați siguranța fuzibilă defectă cu ajutorul tabelelor de alocare a siguranțelor fuzibile și al schemelor din paginile următoare.

În caz de pană

Pentru a înlocui o siguranță, trebuie să efectuați următoarele:

- ☞ utilizați penseta specială pentru a extrage siguranța din locașul său și verificați filamentul,
- ☞ înlocuiți întotdeauna siguranța defectă cu una echivalentă (aceeași culoare); o siguranță diferită poate provoca o defecțiune (pericol de incendiu).

Dacă pană se repetă după înlocuirea siguranței, verificați echipamentul electric la un dealer CITROËN sau la un service autorizat.

**!** Înlocuirea unei siguranțe nemenționate în tabelele de alocare ar putea genera defecțiuni grave la vehicul. Contactați un dealer CITROËN sau un service autorizat.

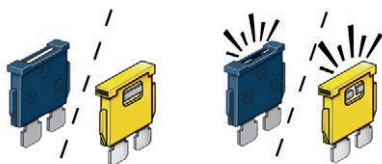

Bună

Defectă



Pensetă

**i** **Instalarea accesoriilor electrice**  
Sistemul electric al vehiculului este conceput pentru a funcționa cu echipamente standard sau opționale. Înainte de a instala alte echipamente sau accesorii electrice pe vehicul, contactați un dealer CITROËN sau un service autorizat.

**!** CITROËN declină orice responsabilitate privind cheltuielile ocazionate de aducerea în stare de funcționare a vehiculului sau de remediere a defecțiunilor rezultate din instalarea accesoriilor nefurnizate, nerecomandate de CITROËN și neinstalate conform instrucțiunilor sale, mai ales când consumul tuturor aparatelor suplimentare conectate este mai mare de 10 miliamperi.

## Siguranțe în planșa de bord

### Acces la siguranțele fuzibile

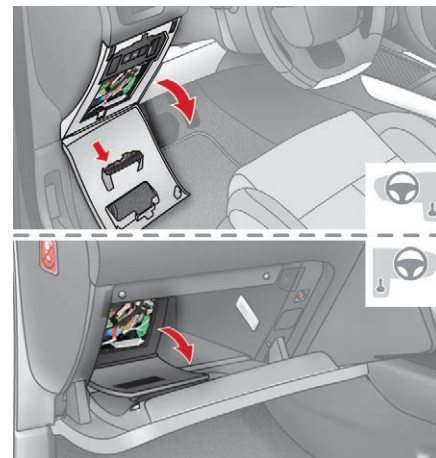

Casetele cu siguranțe sunt amplasate în partea inferioară a planșei de bord (în partea stângă).

## Caseta 1

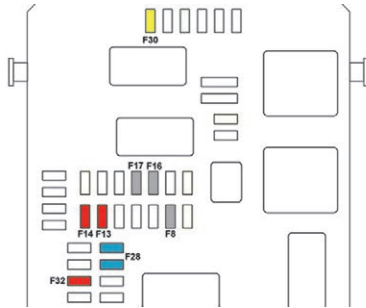

Nr. siguranță	Intensitate	Funcții
F8	3 A	Sirena de alarmă, modul de control al alarmei.
F13	10 A	priza de 12 V din față.
F14	10 A	Priza de 12 V din portbagaj.
F16	3 A	Lumini de citit harta spate, iluminat torpedu.
F17	3 A	Iluminat al parasolarului, lumini de citit harta din față.
F28	15 A	Sistem audio, sistem audio (postvânzare).
F30	20 A	Ștergător de lunetă.
F32	10 A	Amplificator hi-fi.

În caz de pană

## Caseta 2

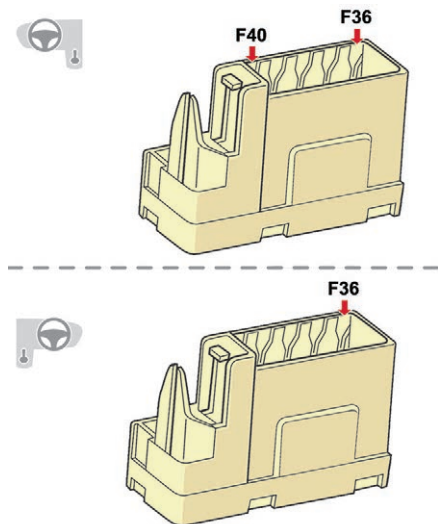

Nr. siguranță	Intensitate	Funcții
F36	15 A	Priza de 12 V din spate.
F37	-	Neutilizată.
F38	-	Neutilizată.
F39	-	Neutilizată.
F40	25 A	Priza de 230 V/50 Hz (în funcție de țara de comercializare).

## Siguranțe fuzibile în compartimentul motorului



Caseta cu siguranțe este amplasată în compartimentul motorului, aproape de baterie (în partea stângă).

## Acces la siguranțele fuzibile

- ☞ Desprindeți capacul.
  - ☞ Înlocuiți siguranța fuzibilă.
- Pentru informații despre particularitățile și măsurile de precauție de aplicat înainte de a înlocui o siguranță fuzibilă, consultați începutul acestei secțiuni.
- ☞ După intervenție, închideți cu foarte mare grijă capacul, pentru a asigura etanșeitatea casei cu siguranțe.

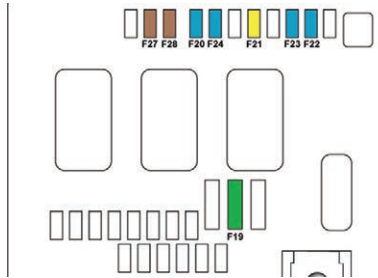

Nr. siguranță	Intensitate	Funcții
F19	30 A	Cadență mică/mare a ștergătorului de parbriz.
F20	15 A	Pompă de spălare a geamurilor din față și spate.
F21	20 A	Pompă de spălare proiectoare.
F22	15 A	Claxon.
F23	15 A	Lumini de drum din dreapta.
F24	15 A	Lumini de drum din stânga.
F27	5 A	Lumini de întâlnire din stânga.
F28	5 A	Lumini de întâlnire din dreapta.

## Baterie 12 V

Instrucțiuni pentru pornirea motorului cu ajutorul altei baterii sau încărcarea bateriei descărcate.

## Generalități

### Baterii de pornire cu acid și plumb



Bateriile conțin substanțe nocive, cum ar fi acidul sulfuric și plumbul. Acestea trebuie eliminate cu respectarea prevederilor legale. Nu se aruncă în niciun caz la gunoiul menajer. Predați bateriile uzate de orice tip la un punct de colectare specializat.



Înainte de a manipula bateria, protejați-vă ochii și fața.

Orice operație la o baterie trebuie efectuată într-un mediu aerisit, ferit de foc deschis sau surse de scântei, pentru a evita orice risc de explozie sau incendiu. Spălați-vă mâinile la terminarea operațiilor.

## Acces la baterie

Bateria este situată sub capota motorului.  
Pentru a ajunge la borna (+):

- ☞ deblocați capota cu maneta din interior, apoi cu cea din exterior,
- ☞ ridicați capota, apoi fixați-o cu tija sa,

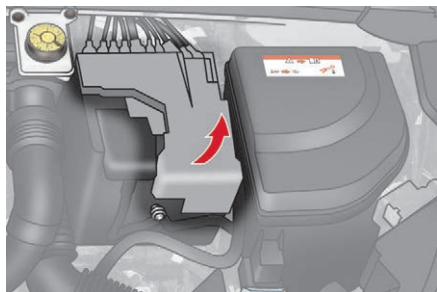

- ☞ ridicați masca din plastic, pentru acces la borna (+).

## Pornire cu ajutorul altei baterii

Dacă bateria vehiculului este descărcată, motorul poate fi pornit folosind o baterie de rezervă (externă sau de pe un alt vehicul) și cabluri sau o stație de încărcare baterii.

**!** Nu porniți niciodată motorul prin conectarea unui redresor.  
Nu utilizați niciodată o stație de încărcare baterii de 24 V sau mai mult.  
Verificați în prealabil dacă bateria de rezervă are o tensiune nominală de 12 V și o capacitate minimă egală cu cea a bateriei descărcate.  
Cele două vehicule nu trebuie să se atingă.  
Opriiți toți consumatorii din cele două vehicule (sistem audio, ștergătoare, lumini etc.).  
Așezați cablurile electrice astfel încât să nu ajungă aproape de părțile mobile ale motorului (ventilator, curele etc.).  
Nu deconectați borna (+) cât timp motorul este în funcțiune.

- ☞ Ridicați protecția de plastic a bornei (+), dacă vehiculul este echipat cu această componentă.

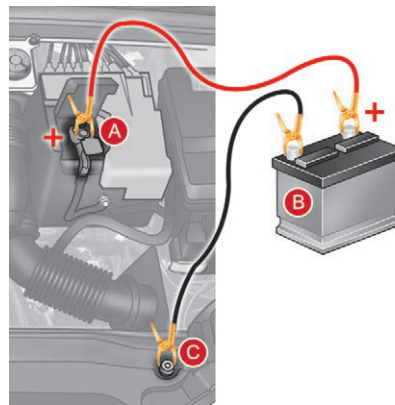

- ☞ Conectați cablul roșu la borna pozitivă (+) a bateriei în pană **A** (la cotul metalic), apoi la borna pozitivă (+) a bateriei de rezervă **B** sau a stației de încărcare.
- ☞ Conectați un capăt al cablului verde sau negru la borna negativă (-) a bateriei de rezervă **B** sau a stației de încărcare (sau la masa vehiculului de depanare).
- ☞ Conectați celălalt capăt al cablului verde sau negru la punctul de masă **C** al vehiculului în pană.
- ☞ Porniți motorul vehiculului de depanare, apoi lăsați-l să meargă câteva minute.
- ☞ Acționați demarorul vehiculului în pană și lăsați motorul să se rotească.

Dacă motorul nu pornește imediat, decuplați contactul și așteptați puțin înainte de a încerca din nou.

- ☞ Așteptați revenirea turației la ralanti, apoi deconectați cablurile de curent în ordine inversă.
- ☞ Remontați protecția de plastic la bornă (+), dacă vehiculul este prevăzut cu această componentă.
- ☞ Lăsați motorul să meargă cel puțin 30 de minute, cu vehiculul în mișcare sau oprit, pentru a permite bateriei să atingă un nivel de încărcare suficient.

**i** Unele funcții, printre care și Stop & Start, nu sunt disponibile cât timp bateria nu a atins un nivel de încărcare suficient.

## Încărcarea bateriei cu un redresor

Pentru a asigura o longevitate maximă a bateriei, aceasta trebuie să aibă mereu un nivel de încărcare suficient.

În unele cazuri trebuie să încărcați bateria:

- dacă parcurgeți în mod repetat trasee scurte,
- înaintea unei staționări prelungite, de mai multe săptămâni.

Contactați un dealer CITROËN sau un service autorizat.

**!** Dacă intenționați să încărcați pe cont propriu bateria vehiculului, folosiți exclusiv un redresor compatibil cu bateriile cu acid și plumb cu o tensiune nominală de 12 V.

**!** Respectați instrucțiunile de utilizare date de producătorul redresorului. Nu inversați niciodată polaritățile.

**i** Nu este necesară deconectarea bateriei.

- ☞ Decuplați contactul.
- ☞ Decuplați toți consumatorii electrici (sistem audio, iluminare, ștergătoare etc.).

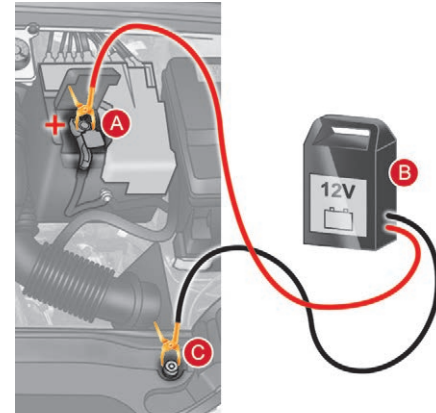

- ☞ Opriti redresorul **B** înainte de a conecta cablurile la baterie, pentru a evita eventualele scântei periculoase.
- ☞ Verificați cablurile redresorului: acestea trebuie să fie în stare bună.
- ☞ Dacă vehiculul este echipat cu această componentă, ridicați masca din plastic de pe borna (+).
- ☞ Conectați cablurile redresorului **B**, după cum urmează:
  - cablul pozitiv de culoare roșie (+) la borna (+) a bateriei **A**,
  - cablul negativ de culoare neagră (-) la punctul de masă **C** de pe vehicul.
- ☞ La terminarea operației de încărcare, opriti redresorul **B** înainte de a deconecta cablurile de la bateria **A**.

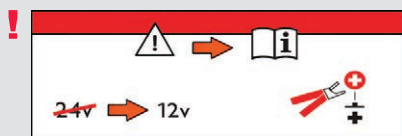

Dacă această etichetă este prezentă, este imperativă utilizarea exclusivă a unui redresor de 12 V. În caz contrar, există riscul deteriorării ireversibile a echipamentelor electrice aferente sistemului Stop & Start.

**!** Nu încercați niciodată să încărcați o baterie înghețată – Pericol de explozie! Dacă bateria a înghețat, controlați-o în rețeaua CITROËN sau la un Service autorizat care va verifica dacă componentele interne nu sunt deteriorate și dacă carcasa nu este fisurată, ceea ce ar implica riscul scăpărilor/scurgerilor de acid care este toxic și coroziv.

## Deconectarea bateriei

Pentru a menține un nivel de încărcare suficient care să permită pornirea motorului, se recomandă debransarea bateriei în cazul imobilizării pe o durată de timp mai îndelungată.

Înainte de deconectarea bateriei:

- ☞ Închideți toate deschiderile (uși, portbagaj, geamuri, plafon),
  - ☞ opriți toți consumatorii electrice (sistem audio, ștergătoare de geam, iluminare etc.),
  - ☞ decuplați contactul și așteptați patru minute.
- La baterie, este suficientă numai debransarea cablului de la borna (+).

## Colier cu montare rapidă

### Deconectare de la borna (+)

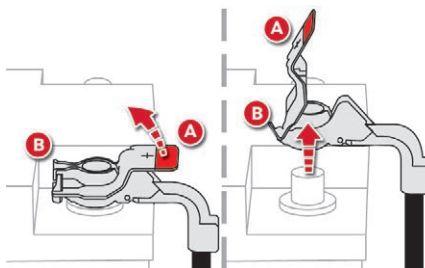

- ☞ Ridicați clapeta **A** la maxim, pentru a debloca colierul **B**.
- ☞ Îndepărtați colierul **B** prin ridicare.

## Reconectare la borna (+)

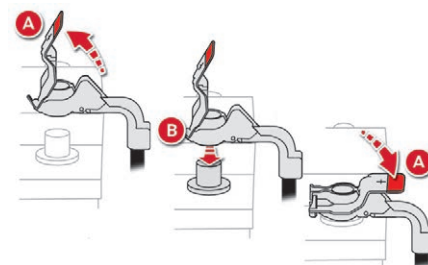

- ☞ Ridicați clapeta **A** la maxim.
- ☞ Așezați colierul **B** în poziția deschis pe borna (+).
- ☞ Apăsați la maxim pe colierul **B**.
- ☞ Coborâți clapeta **A** pentru a bloca colierul **B**.

**!** Nu forțați când apăsați clapeta: în cazul în care colierul este așezat incorect, blocarea este imposibilă; reluați procedura.

## După reconectarea bateriei

După reconectarea bateriei, cuplați contactul și așteptați 1 minut înainte de a porni, pentru a permite inițializarea tuturor sistemelor electronice. Dacă și în acest mod persistă unele perturbări ușoare, consultați un dealer CITROËN sau un service autorizat.

Conform indicațiilor din rubrica corespunzătoare, trebuie să reinițializați singuri (în funcție de versiune):

- cheia cu telecomandă,
- storul(urile) acționat(e) electric,
- acționarea electrică a geamurilor electrice,
- data și ora,
- etc.

**!** Versiunile echipate cu sistemul Stop & Start au o baterie cu plumb, de 12 V, cu tehnologie și caracteristici specifice. Înlocuirea acesteia se va face numai de un dealer CITROËN sau un service autorizat.

**i** Este posibil ca sistemul Stop & Start să nu funcționeze în timpul deplasării de după prima pornire a motorului. În acest caz, sistemul nu va fi disponibil din nou decât după o perioadă de imobilizare continuă a vehiculului. Durata acesteia depinde de temperatura ambiantă și de nivelul de încărcare a bateriei (până la aproximativ 8 ore).

## Remorcarea vehiculului

Operațiunile care trebuie urmate pentru a efectua operațiunea de remorcare a vehiculului sau pentru a remorca un alt vehicul cu un dispozitiv mecanic fix.

### Acces la instrumente



Inelul de remorcare se află în portbagaj, sub podeaua acestuia.

Pentru a-l accesa:

- ☞ deschideți portbagajul,
- ☞ ridicați podeaua,
- ☞ fixați-o, agățând cordonul de cârligul suportului panoului de mascare bagaje,
- ☞ scoateți inelul de remorcare din suport.

### **!** Recomandări generale

Respectați legislația în vigoare din țara dumneavoastră.

Verificați ca greutatea vehiculului tractor să fie mai mare decât cea a vehiculului tractat.

Șoferul trebuie să rămână la volanul vehiculului tractat și trebuie să aibă un permis de conducere valabil.

Dacă se efectuează tractarea cu cele patru roți pe sol, utilizați întotdeauna o bară de remorcare omologată; corzile și chingile sunt interzise.

Vehiculul tractor trebuie să pornească ușor.

Când vehiculul este tractat cu motorul oprit, frânarea și direcția asistată sunt inactice.

În următoarele cazuri, este imperativ să apelați la un profesionist pentru remorcare:

- vehicul în pană pe autostradă sau pe un drum expres,
- vehicule cu tracțiune pe patru roți,
- imposibilitatea trecerii cutiei de viteze la punctul mort, deblocării direcției sau eliberării frânei de staționare,
- tractare cu numai două roți pe sol,
- lipsa unei bare de remorcare omologate etc.

În caz de pană

## Remorcarea vehiculului propriu

- ☞ În bara de protecție față desprindeți obturatorul, apăsând pe partea sa de jos.

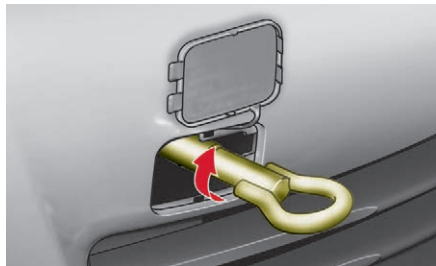

- ☞ Înșurubați complet inelul de remorcare.
- ☞ Instalați o bară de tractare.
- ☞ Aduceți maneta de viteze în punctul neutru (poziția **N** în cazul cutiei de viteze automate).

**!** Nerespectarea acestei indicații poate duce la deteriorarea unor subsansamble (frânare, transmisie etc.) și la absența asistenței la frânare după repornirea motorului.

- ☞ Deblocați direcția și eliberați frâna de staționare.
- ☞ Aprindeți luminile de avarie pe cele două vehicule.

- ☞ Porniți ușor și rulați încet, pe o distanță redusă.

## Remorcarea altui vehicul

- ☞ În bara de protecție spate, desprindeți capacul apăsând partea de jos a acestuia.

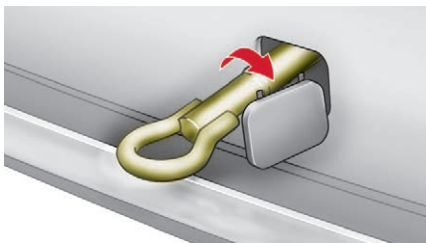

- ☞ Înșurubați complet inelul de remorcare.
- ☞ Instalați o bară de tractare.
- ☞ Aprindeți luminile de avarie pe cele două vehicule.
- ☞ Porniți ușor și rulați încet, pe o distanță redusă.

## Pană de carburant (Diesel)

La vehiculele echipate cu motor Diesel, în caz de pană de carburant, este necesară rearmarea circuitului de carburant. Pentru toate versiunile, cu excepția BlueHDi, consultați desenul corespunzător reprezentând compartimentul motorului.

**i** Pentru mai multe informații privind **Selectorul de carburant Diesel**, consultați rubrica corespunzătoare.

**!** Dacă motorul nu pornește la prima încercare, nu insistați și reluați procedura.

## Motoare BlueHDi

- ☞ Alimentați rezervorul de carburant cu cel puțin cinci litri de motorină.
- ☞ Cuplați contactul (fără a porni motorul).
- ☞ Așteptați aproximativ 6 secunde și decuplați contactul.
- ☞ Repetați operația de 10 ori.
- ☞ Acționați demarorul pentru a pune în funcțiune motorul.

## Alte motoare HDi

### (Cu excepția versiunii BlueHDi)

- ☞ Adăugați în rezervorul de carburant cel puțin cinci litri de motorină.
- ☞ Deschideți capota motorului.
- ☞ Dacă este necesar, desprindeți masca decorativă a motorului, pentru a avea acces la pompa de reamorsare.



- ☞ Acționați pompa de reamorsare până când simțiți rezistență (rezistența poate apărea la prima apăsare).
- ☞ Acționați demarorul pentru a porni motorul (dacă motorul nu pornește la prima încercare, așteptați aproximativ 15 secunde, apoi reluați).
- ☞ Dacă nu apare niciun rezultat după câteva încercări, acționați din nou pompa de reamorsare, apoi porniți motorul.
- ☞ Remontați masca decorativă pe poziție și fixați-o.
- ☞ Închideți capota motorului.

## Caracteristici motorizări și sarcini remorcabile

### Motoare

Caracteristicile motorului vehiculului sunt trecute în certificatul de înmatriculare, precum și în documentația comercială.

Puterea maximă corespunde valorii omologate pe motor la stand, cu respectarea condițiilor definite în reglementarea europeană (Directiva 1999/99/CE).

Pentru mai multe informații, contactați un dealer CITROËN sau un service autorizat.

### Mase și sarcini remorcabile

Valorile maselor și ale sarcinilor remorcabile corespunzătoare vehiculului sunt trecute în certificatul de înmatriculare, precum și în documentația comercială.

Aceste valori se regăsesc și pe plăcuța sau eticheta constructorului.

Pentru mai multe informații, contactați rețeaua CITROËN sau un service autorizat.

Valorile MTRA și sarcinile remorcabile din listă sunt valabile până la altitudinea maximă de 1.000 m. Sarcina maximă remorcabilă trebuie redusă cu câte 10% pentru fiecare 1.000 m de altitudine suplimentari.

Masa verticală recomandată la dispozitivul de remorcare este sarcina verticală pe sfera de remorcare (demontabilă, cu sau fără scule).

**MTRA:** Masa totală rulantă autorizată.

! Temperaturile exterioare ridicate pot antrena scăderi ale performanțelor vehiculului pentru a proteja motorul. Când temperatura exterioară este mai mare de 37°C, reduceți sarcina remorcabilă.

! Remorcarea cu un vehicul puțin încărcat poate afecta ținuta de drum. Tractarea unei remorci mărește distanța de frânare. În cazul remorcării nu depășiți viteza de 100 km/h (respectați legislația locală în vigoare).

## Motorizări pe benzină și sarcini remorcabile

Motoare pe benzină	PureTech 110	VTi 120	PureTech 130 S&S	
Cutii de viteze	Manuală, 5 trepte (ETG5)	Manuală, 5 trepte (ETG5)	Manuală, 6 trepte (ETG6)	Automată, 6 trepte (EAT6)
Coduri de model: NC...	HNZ6 HNZ6/1 HNZ6/2	5FS0	HNYM/S HNYM/1S	HNYT/S HNYT/1S HNYT/2S
Capacitate cilindrică (cm <sup>3</sup> )	1.199	1.598	1.199	
Standard CEE privind puterea maximă (kW)	81	88	96	
Carburant	Fără plumb	Fără plumb	Fără plumb	
Remorcă frânată (în limita MTRA) (kg) în pantă de 12%	1.200	1.300	1.300	1.300
Remorcă nefrânată (kg)	635	640	640	655
Sarcină verticală recomandată pe dispozitivul de remorcare (kg)	75	75	75	75

.../S: model echipat cu Stop & Start.

.../1: model echipat cu pneuri cu rezistență foarte redusă la rulare.

.../2: model echipat cu pneuri cu rezistență foarte redusă la rulare.

## Motorizări diesel și sarcini remorcabile

Motor diesel	HDi 90	HDi 90 FAP	BlueHDi 100		e-HDi 115	
Cutii de viteze	Manuală, 5 trepte (ETG5)	Manuală, 5 trepte (ETG5)	Manuală, 5 trepte (ETG5)		Manuală, 6 trepte (ETG6)	
Coduri de model: NC...	9HJC 9HJC/1	9HP0	BHY6 BHY6/1	BHY6/2S	9HD8/S 9HD8/1S	9HD8/2S
Capacitate cilindrică (cm <sup>3</sup> )	1.560	1.560	1.560		1.560	
Standard CEE privind puterea maximă (kW)	68	68	73		84	
Carburant	Diesel	Diesel	Diesel		Diesel	
Remorcă frânată (în limita MTRA) (kg) în pantă de 12%	800	1.100	1.300	1.300	1.300	400
Remorcă nefrânată (kg)	640	640	635	640	670	400
Sarcină verticală recomandată pe dispozitivul de remorcare (kg)	75	75	75	75	75	75

.../S: model echipat cu Stop & Start.

.../1: model echipat cu pneuri cu rezistență redusă la rulare (de exemplu: MICHELIN Energy Saver).

.../2: model echipat cu pneuri cu rezistență foarte redusă la rulare.

Motorizări Diesel	BlueHDi 115 S&S		BlueHDi 120 S&S		BlueHDi 150 S&S
	Manuală, 6 trepte (ETG6)	Automată, 6 trepte (EAT6)	Manuală, 6 trepte (ETG6)	Automată, 6 trepte (EAT6)	Manuală, 6 trepte (ETG6)
Coduri de model: NC...	BHXM/S BHXM/1S BHXM/2S	BHXT/S BHXT/1S BHXT/2S	BHZM/S BHZM/1S BHZM/2S	BHZZ/S BHZZ/1S BHZZ/2S	AHRM/S AHRM/1S AHRM/2S
Capacitate cilindrică (cm <sup>3</sup> )	1.560		1.560		1.997
Standard CEE privind puterea maximă (kW)	85		88		110
Carburant	Diesel		Diesel		Diesel
Remorcă frânată (în limita MTRA) (kg) în pantă de 12%	1.300	1.200	1.300	1.200	1.500
Remorcă nefrânată (kg)	675	685	675	685	715
Sarcină verticală recomandată pe dispozitivul de remorcare (kg)	75	75	75	75	75

.../S: model echipat cu Stop & Start.

.../1: model echipat cu pneuri cu rezistență redusă la rulare (de exemplu: MICHELIN Energy Saver).

.../2: model echipat cu pneuri cu rezistență foarte redusă la rulare.

## Versiuni C4 Enterprise (2 locuri)

### Mase și sarcini remorcabile (în kg)

Motorizări Diesel	HDI 90 FAP	HDI 115	e-HDI 115	BlueHDI 100	BlueHDI 120 S&S
Cutii de viteze	Manuală, 5 trepte (ETG5)	Manuală, 6 trepte (ETG6)	Manuală, 6 trepte (ETG6)	Manuală, 5 trepte (ETG5)	Manuală, 6 trepte (ETG6)
Coduri de model: NR...	9HP0 /1	9HD8 9HD8/1	9HD8/1S 9HD7/1S	BHY6/1	BHZM/1S
Masă la gol	1.313	1.283	1.283	1.326	1.389
Masa maximă tehnic admisibilă a vehiculului încărcat (MTAC)	1.745	1.810	1.810	1.775	1.840
Sarcină utilă (inclusiv șofer)	432	527	527	449	451
Greutate brută a vehiculului (GTW), greutatea totală autorizată a remorcii și greutatea în pantă de 12%	2.845	3.110	3.110	3.075	3.090
Remorcă frânată (în limita MTRA) în pantă de 12%	1.100	1.300	1.300	1.300	1.250
Remorcă nefrânată	635	670	670	650	685
Sarcină verticală recomandată pe dispozitivul de remorcare	75	75	75	75	75

## Dimensiuni (în mm)

Aceste dimensiuni au fost măsurate pe un vehicul neîncărcat.

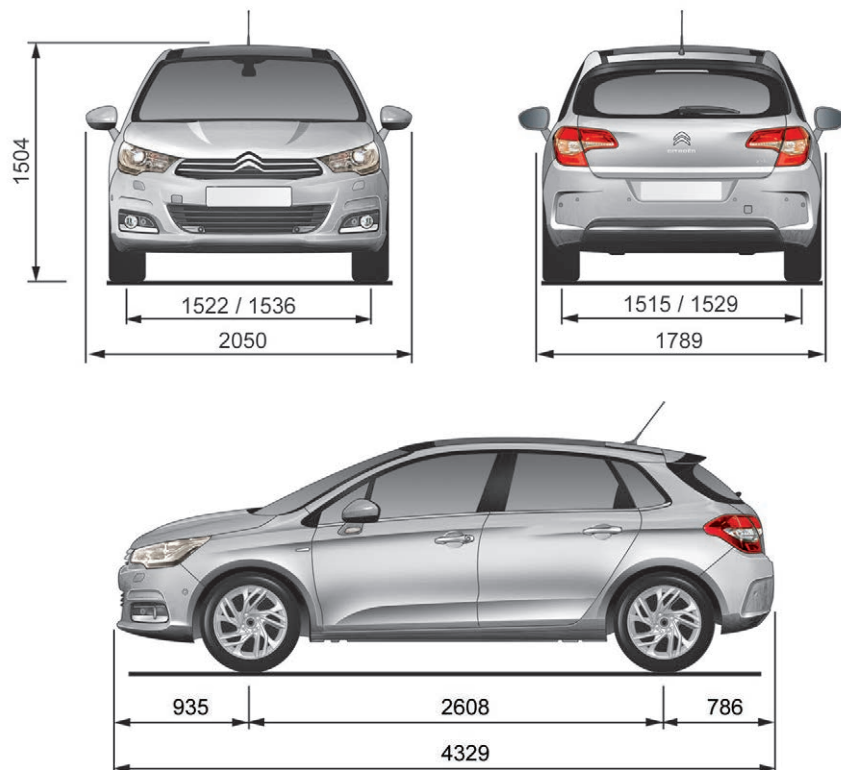

## Marcajele de identificare

Diferite marcaje vizibile pentru identificarea vehiculului dvs.

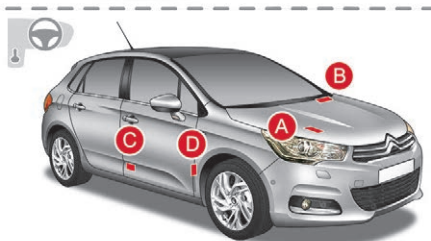

**A. Număr de identificare vehicul (VIN), sub capota motorului.**

Acest număr este gravat pe caroserie.

**B. Număr de identificare vehicul (VIN), pe planșa de bord.**

Acest număr este înscris pe o etichetă vizibilă prin parbriz.

**C. Eticheta constructorului.**

Această etichetă autodestructibilă este aplicată în deschiderea portierei șoferului.

Aceasta conține informațiile următoare:

- denumirea fabricantului,
- numărul de omologare CE al tipului de vehicul,
- numărul de identificare al vehiculului (VIN),
- Masa maximă tehnic admisibilă a vehiculului încărcat (MTAC)
- masa totală rulantă autorizată + greutatea remorcii (MTRA),
- masa maximă pe puntea față,
- masa maximă pe puntea spate.

**D. Etichetă pneuri/cod de culoare.**

Această etichetă este aplicată în deschiderea portierei șoferului.

Conține următoarele informații despre pneuri:

- presiunile de umflare pentru vehiculul gol, respectiv încărcat,
- specificațiile pneurilor: dimensiune, tip și indicii de încărcătură și viteză,
- presiunea de umflare a roții de rezervă.

Eticheta conține și reperul de culoare pentru vopsea.

**i** Este posibil ca vehiculul să fie echipat inițial cu pneuri cu indici de sarcină și de viteză superiori celor indicați pe etichetă, fără a afecta presiunea de umflare.

**Controlul presiunii**

Controlul presiunii de umflare trebuie efectuat la rece, cel puțin o dată pe lună.

Presiunile indicate pe etichetă sunt valabile pentru pneurile reci. Dacă ați rulat mai mult de 10 minute sau mai mult de 10 kilometri cu peste 50 km/h, pneurile sunt calde; va trebui să adăugați 0,3 bari (30 kPa) la presiunile indicate pe etichetă.

**!** Nu dezumflați niciodată un pneu cald.



O presiune de umflare insuficientă mărește consumul de carburant.

## CITROËN Connect Nav



## Navigația prin satelit GPS – aplicații – multimedia audio – telefon Bluetooth®

<b>Cuprins</b>	
Primii pași	2
Comenzi la volan	3
Meniuri	4
Comenzile vocale	5
Navigație	11
Navigația conectată	14
Aplicații	17
Radio	22
Radio DAB (Digital Audio Broadcasting)	24
Media	25
Telefon	27
Setări	32
Întrebări frecvente	36

**i** Funcțiile și setările descrise mai jos variază în funcție de versiunea și de configurația vehiculului.

**!** Din motive de siguranță și pentru că necesită o atenție îndelungată din partea șoferului, asocierea telefonului mobil cu sistemul mâini libere Bluetooth al sistemului audio trebuie să fie făcută cu **vehiculul oprit** și contactul cuplat.

**i** Sistemul este protejat, astfel încât să funcționeze numai pe vehiculul dvs. Afișajul mesajului **Mod economie de energie** semnalează trecerea iminentă în modul în așteptare.

**i** Mai jos găsiți legătura pentru accesarea codurilor OSS (Open Source Software) ale sistemului.  
<https://www.groupe-psa.com/fr/oss/>  
<https://www.groupe-psa.com/en/oss/>

## Primii pași



Cu motorul pornit, o apăsare dezactivează sunetul.  
Cu contactul decuplat, o apăsare activează sistemul.



Reglarea volumului.

Utilizați butoanele de sub ecranul tactil pentru accesarea meniurilor, apoi apăsați pe butoanele virtuale din ecranul tactil.

Puteți reveni la meniu în orice moment: apăsați scurt ecranul cu trei degete.

Toate suprafețele tactile ale ecranului sunt de culoare albă.

Apăsați pe cruce pentru a reveni la nivelul anterior.

Apăsați „OK” pentru a confirma.

**!** Ecranul tactil este de tip „capacitiv”. Pentru a curăța ecranul, folosiți o lavetă moale, neabrazivă (lavetă pentru ochelari) fără niciun produs suplimentar. Nu utilizați obiecte ascuțite pe ecran. Nu atingeți ecranul cu mâinile umede.

Unele informații sunt afișate în permanență în banda superioară a ecranului tactil:

- Acces direct la selectarea sursei sonore și la lista posturilor de radio (sau a titlurilor de piese, în funcție de sursa redată).
- Acces la notificările despre mesaje, e-mailuri, actualizări de hărți și, în funcție de servicii, la notificările de navigație.
- Acces la setările ecranului tactil și ale tabloului de bord digital.

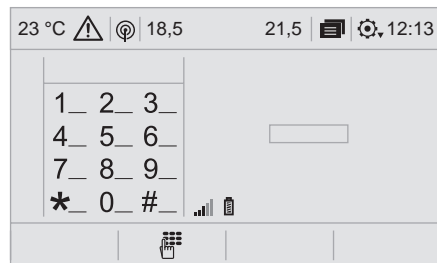

Selectarea sursei audio (în funcție de versiune):

- Posturi radio FM/DAB\*/AM\*.
- Tasta USB.
- Player CD (în funcție de model).
- Media player conectat prin priza auxiliară (în funcție de model).
- Telefon conectat prin Bluetooth și difuzare multimedia Bluetooth\* (streaming).

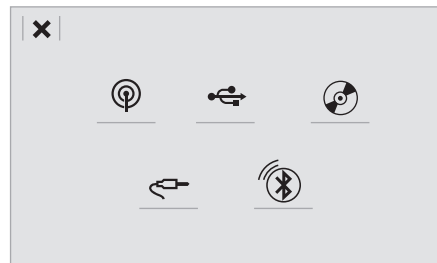

\* În funcție de echipament.

În meniul „Setări”, puteți să creați un profil pentru o singură persoană sau pentru un grup de persoane care au puncte comune, cu posibilitatea introducerii unui număr mare de setări (presetări radio, setări audio, istoricul navigației, contacte favorite etc.) aceste setări sunt luate în calcul automat.

La temperaturi foarte ridicate, volumul poate să fie limitat pentru a proteja sistemul care poate să intre în așteptare (stingerea ecranului și oprirea sunetului) timp de cel puțin 5 minute. Revenirea la condițiile normale are loc atunci când temperatura din habitacul scade.

## Comenzi la volan



### Comenzile vocale:

Această comandă este pe volan sau la capătul manetei de comandă a luminilor (în funcție de model).

**Apăsare scurtă:** comenzile vocale ale sistemului.

**Apăsare lungă:** comenzile vocale ale smartphone-ului, prin intermediul sistemului.



Mărirea volumului.



Reducerea volumului.



**Media** (apăsare scurtă): schimbarea sursei multimedia.

**Telefon** (apăsare scurtă): inițierea apelului telefonic.

**Apel în curs** (apăsare scurtă): accesarea meniului telefonului.

**Telefon** (apăsare lungă): respingerea unui apel primit, terminarea apelului; atunci când nu există o convorbire în curs, accesarea meniului telefonului.



**Radio** (rotire): căutare automată a postului anterior/următor.

**Media** (rotire): piesa anterioară/următoare, deplasare în listă.

**Apăsare scurtă:** confirmarea unei selecții. Dacă nu este selectat nimic, accesarea presetărilor.

### LIST

**Radio:** afișarea listei de posturi radio.

**Media:** afișarea listei de piese.

**Radio** (apăsare continuă): actualizarea listei posturilor radio recepționate.

## Meniuri

În funcție de model/în funcție de echipare

## Navigația conectată



Introduceți setările de navigație și alegeți o destinație.  
Utilizați serviciile disponibile în timp real, în funcție de echipament.

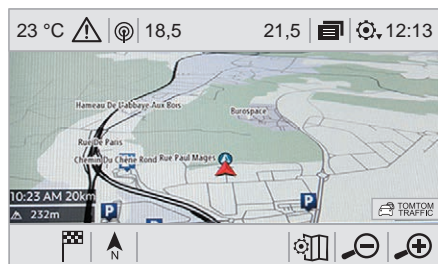

## Aplicații



Rulați anumite aplicații ale smartphone-ului conectat prin CarPlay®, MirrorLink™ sau Android Auto.  
Verificați starea conexiunilor Bluetooth® și Wi-Fi.

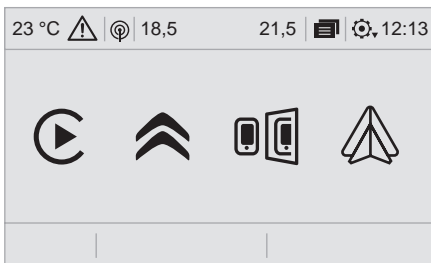

## Radio Media



Selecționați o sursă audio, un post de radio, afișați fotografiile.

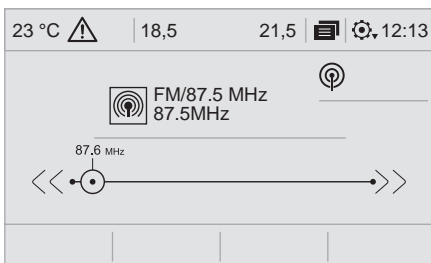

## Telefon



Conectați un telefon prin Bluetooth®, citiți mesajele, email-urile și trimiteți mesaje rapide.

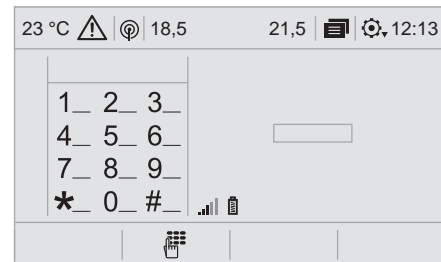

## Configurare



Configurați un profil personal și/sau configurați sunetul (balans, ambianță etc.) și afișajul (limbă, unități, dată, oră etc.).

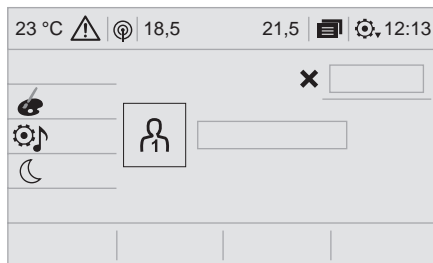

## Vehicul



Activați, dezactivați sau configurați anumite funcții ale vehiculului.

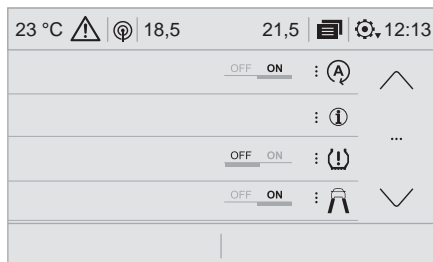

## Comenzile vocale

### Comenzi la volan



Apăsați scurt acest buton pentru a activa funcția de comenzi vocale.

- !** Pentru a asigura recunoașterea comenzilor vocale de către sistem, respectați următoarele recomandări:
- vorbiți pe un ton normal, fără a silabisii cuvintele sau a ridica tonul.
  - roștiți întotdeauna comanda după ce auziți un „bip” (semnal sonor),
  - pentru o funcționare optimă, se recomandă închiderea geamurilor și a trapei (dacă există), pentru a evita interferența zgomotelor din exterior,
  - înainte de a rosti o comandă vocală, rugați-i pe ceilalți pasageri să nu vorbească.

## Primii pași



Exemplu de „comandă vocală” pentru navigație:  
**„Navigate to address „11 Regent Street, London””.**  
 Exemplu de „comandă vocală” pentru radio și media:  
**„Play artist „Madonna””.**  
 Exemplu de „comandă vocală” pentru telefon:  
**„Call David Miller”.**

**!** Comenzile vocale, cu 12 limbi disponibile (engleză, franceză, italiană, spaniolă, germană, olandeză, portugheză, poloneză, turcă, rusă, arabă, braziliană) sunt efectuate folosind limba selectată anterior și setată în sistem. Pentru unele comenzi vocale sunt disponibile sinonime. Exemplu: Indicații la/Navigație la/Acces la/... În limba arabă nu sunt disponibile comenzile vocale: „Navigare la adresa” și „Afișare puncte de interes din oraș”.

## Informații – utilizarea sistemului





Apăsați butonul „apasă pentru a vorbi” și spuneți-mi ce doriți, după semnalul sonor. Nu uitați că mă puteți întrerupe în orice moment, apăsând pe acest buton. Dacă apăsați din nou butonul în timp ce aștept să vorbiți, voi încheia conversația. Dacă doriți să începeți din nou, spuneți „revocare”. Dacă doriți să anulați ceva, spuneți „anulare”. Pentru a primi informații și sfaturi în orice moment, spuneți „asistență”. Dacă îmi solicitați o comandă și eu am nevoie de mai multe informații, vă voi furniza exemple sau vă voi ghida pas cu pas. Pentru informații suplimentare, vă rugăm să consultați modul „începător”. În momentul în care vă simțiți mai confortabil, puteți configura modul de dialog în starea „expert”.

## Comenzile vocale globale





Aceste comenzi pot fi date în orice pagină de pe ecran, după apăsarea butonului „Comandă vocală” sau „Telefon” situat pe volan, cu condiția să nu fie în desfășurare niciun apel telefonic.

 Comenzile vocale	 Mesajele de asistență
<b>Help</b>	Sunt foarte multe aspecte în care vă pot ajuta. Puteți spune: „asistență cu telefonul”, „asistență la navigare”, „asistență media” sau „asistență radio”. Pentru o prezentare generală a modalității de utilizare a comenzilor vocale, puteți spune „asistență pentru controlul vocal”.
<b>Voice command help</b>	
<b>Navigation help</b>	
<b>Radio help</b>	
<b>Media help</b>	
<b>Telephone help</b>	
<b>Set dialogue mode as &lt;...&gt;</b>	Alegeți modul „începător” sau „expert”.
<b>Select profile &lt;...&gt;</b>	Selectați profilul 1, 2 sau 3.
<b>Yes</b>	Răspundeți cu „da” dacă am înțeles corect. În caz contrar, spuneți „nu” și o luăm de la început.
<b>No</b>	

## Comenzile vocale pentru „navigație”

! Aceste comenzi pot fi date în orice pagină de pe ecran, după apăsarea butonului „Comandă vocală” sau „Telefon” situat pe volan, cu condiția să nu fie în desfășurare niciun apel telefonic.



! În funcție de țară, oferiți instrucțiunile despre destinație (adresa) în limba sistemului.

 Comenzile vocale	 Mesajele de asistență
<b>Navigate home</b>	Pentru a porni indicațiile sau a adăuga o oprire, spuneți „navigare la” și adăugați adresa sau numele contactului. De exemplu:
<b>Navigate to work</b>	„navigare la adresa: 11 Regent Street, Londra” sau „navigare la contact: John Miller”. De asemenea, puteți preciza dacă este vorba de o destinație recentă sau de una preferată.
<b>Navigate to preferred address &lt;...&gt;</b>	De exemplu, spuneți: „navigare la destinația preferată: clubul de tenis” sau „navigare la destinația recentă: 11 Regent Street, Londra”.
<b>Navigate to contact &lt;...&gt;</b>	Sau, puteți spune pur și simplu: „navigare acasă”. Pentru a afișa punctele de interes pe o hartă, puteți spune: „afișare hoteluri în Banbury” sau „afișare stații de benzină din apropiere”. Pentru mai multe informații, spuneți „asistență cu dirijare rutieră”.
<b>Navigate to address &lt;...&gt;</b>	
<b>Show nearby POI &lt;...&gt;</b>	
<b>Remaining distance</b>	Pentru a primi informații despre traseul actual, puteți spune „indică-mi timpul rămas”,
<b>Remaining time</b>	„distanța” sau „ora sosirii”. Pentru a descoperi celelalte comenzi care pot fi utilizate, spuneți
<b>Arrival time</b>	„asistență pentru navigație”.
<b>Stop route guidance</b>	

## Comenzile vocale pentru „Radio Media”

! Aceste comenzi pot fi date în orice pagină de pe ecran, după apăsarea butonului „Comandă vocală” sau „Telefon” situat pe volan, cu condiția să nu fie în desfășurare niciun apel telefonic.



! Comenzile vocale media sunt disponibile doar cu o conexiune USB.

 Comenzile vocale	 Mesajele de asistență
<b>Tune to channel &lt;...&gt;</b>	Puteți alege un post de radio spunând „selectează postul” urmat de numele postului de radio, sau de frecvență. De exemplu, puteți spune: „selectează postul Talksport” sau „selectează postul 98,5 FM”. Pentru a asculta un post de radio presetat, spuneți „selectează postul presetat numărul”. De exemplu: „selectează postul presetat numărul cinci”.
<b>What's playing</b>	Pentru afișarea detaliilor despre „piesa”, „artistul” și „albumul” în curs de redare, puteți să roștiți „NAC_MSG_EN_11_NAC”
<b>Play song &lt;...&gt;</b>	Utilizați comanda „redare” pentru a selecta tipul de muzică pe care ați dori să îl ascultați. Puteți alege în funcție de „melodie”, „album” sau „artist”. De exemplu, puteți spune: „ascultare artist: Madonna”, „ascultare melodie: Hey Jude” sau „ascultare album: Thriller”.
<b>Play artist &lt;...&gt;</b>	
<b>Play album &lt;...&gt;</b>	

## Comenzile vocale pentru „telefon”

**i** Dacă un telefon este conectat la sistem, aceste comenzi vocale pot fi date în orice pagină de pe ecran după apăsarea butonului „Telefon” de pe volan, cu condiția să nu fie în desfășurare niciun apel telefonic.



Dacă nu este conectat niciun telefon prin Bluetooth, un mesaj vocal anunță: „Please first connect a telephone” (Conectați mai întâi un telefon) și secvența vocală se încheie.

 Comenzile vocale	 Mesaje de asistență
<b>Call contact &lt;...&gt;*</b>	Pentru a efectua un apel telefonic, spuneți „apelare” urmat de numele contactului; de exemplu: „apelare David Miller”. De asemenea, puteți include tipul numărului de telefon; de exemplu: „apelare David Miller la domiciliu”.
<b>Dial &lt;...&gt;*</b>	Pentru a efectua un apel telefonic după număr, spuneți „formează” urmat de numărul de telefon; de exemplu: „formează 107776 835 417”. Vă puteți verifica mesageria vocală spunând „apelare mesagerie vocală”.
<b>Display contacts*</b>	Pentru a trimite un mesaj text, spuneți „trimite mesaj rapid către” urmat de numele mesajului rapid pe care ați dori să îl trimiteți. De exemplu: „trimite mesaj rapid către David Miller”, „Ajung târziu”.
<b>Display calls*</b>	Pentru a afișa lista apelurilor, spuneți „afișare contacte”. Pentru mai multe informații despre SMS, spuneți „asistență la redactarea mesajelor text”.
<b>Call (message box   voicemail)*</b>	

\* Această funcție este disponibilă doar dacă telefonul conectat la sistem permite descărcarea agendei telefonice și a ultimelor apeluri și dacă descărcarea a fost efectuată.

## Comenzile vocale pentru „mesaj text”

**i** Dacă un telefon este conectat la sistem, aceste comenzi vocale pot fi date în orice pagină de pe ecran după apăsarea butonului „Telefon” de pe volan, cu condiția să nu fie în desfășurare niciun apel telefonic.  
Dacă nu este conectat niciun telefon prin Bluetooth, un mesaj vocal anunță: „Please first connect a telephone” (Conectați mai întâi un telefon) și secvența vocală se încheie.

 Comenzile vocale	 Mesaje de asistență
<p><b>Send text to &lt;...&gt;</b></p>	<p>Pentru a vă asculta mesajele, spuneți „redă cel mai nou mesaj”. Pentru a transmite un mesaj, puteți utiliza mesajele rapide presetate. Trebuie să utilizați numele mesajului rapid. De exemplu: „trimite mesaj rapid către Bill Carter: Ajung târziu”. Verificați meniul telefonului pentru a identifica mesajele suportate. Spuneți „apelare” sau „trimite mesaj rapid către” și apoi selectați un rând din listă. Pentru a derula lista de pe afișaj, spuneți „prima pagină”, „ultima pagină”, „pagina următoare” sau „pagina precedentă”. Pentru a anula o selecție, spuneți „anulare”. Pentru a anula acțiunea curentă și a începe din nou, spuneți „revocare”.</p>
<p><b>Listen to most recent message*</b></p>	

\* Această funcție este disponibilă doar dacă telefonul conectat la sistem permite descărcarea agendei telefonice și a ultimelor apeluri și dacă descărcarea a fost efectuată.

**i** Sistemul trimite numai „Mesaje rapide” predefinite.

## Navigație

### Alegerea unui profil

#### Către o nouă destinație



Apăsați **Navigație** pentru a afișa pagina inițială.

Apăsați butonul „**MENIU**” pentru a accesa pagina secundară.



Selectați „**Introducere adresă**”.



Selectați „**Tara**”.



Introduceți „**Oraș**”, „**Stradă**” și „**Număr**” și confirmați apăsând pe propunerile afișate.

**OK** Apăsați „**OK**” pentru a selecta „**Criterii de ghidare**”.

Și/sau



Selectați „**Vezi pe hartă**” pentru a selecta „**Criterii de ghidare**”.

**OK** Apăsați „**OK**” pentru a porni navigația.

**i** Măriți/micșorați folosind butoanele tactile sau folosind două degete pe ecran.

**i** Pentru a putea utiliza navigația, trebuie să completați secțiunile „**Oraș**”, „**Stradă**” și „**Număr**” de pe tastatura virtuală sau să alegeți din lista „**Contact**” sau din „**Istoric**” de adrese.

**i** Fără confirmarea numărului străzii, veți fi ghidat spre unul dintre capetele străzii.

### Către o destinație recentă



Apăsați **Navigație** pentru a afișa pagina inițială.

Apăsați butonul „**MENIU**” pentru a accesa pagina secundară.



Selectați „**Destinațiile mele**”.

Selectați fila „**Recente**”.

Selectați adresa aleasă din listă pentru a afișa „**Criterii de ghidare**”.

**OK** Apăsați „**OK**” pentru a porni navigația.

**i** Selectați „**Poziție**” pentru vizualizarea geografică a punctului de sosire.

## Către „Domiciliul meu” sau „Activitățile mele”



Apăsați **Navigație** pentru a afișa pagina inițială.

Apăsați butonul „**MENIU**” pentru a accesa pagina secundară.



Selectați „**Destinațiile mele**”.

Selectați fila „**Preferate**”.



Selectați „**Domiciliul meu**”.

Sau



Selectați „**Activitățile mele**”.

Sau

Selectați o destinație favorită memorată.

## Către un contact



Apăsați **Navigație** pentru a afișa pagina inițială.

Apăsați butonul „**MENIU**” pentru a accesa pagina secundară.



Selectați „**Destinațiile mele**”.

Selectați fila „**Contact**”.

Alegeți un contact din listă pentru începerea navigării.

## Către puncte de interes (Punct de interes)

Punctele de interes (Punct de interes) sunt clasificate în diferite categorii.



Apăsați **Navigație** pentru a afișa pagina inițială.

Apăsați butonul „**MENIU**” pentru a accesa pagina secundară.



Selectați „**Puncte de interes**”.



Selectați fila „**Voiaj**”, „**Viața activă**”, „**Comercial**”, „**Public**” sau „**Geografic**”.

Sau



Selectați „**Căutare**” pentru a introduce denumirea și adresa unui Punct de interes.

**OK**

Apăsați „**OK**” pentru a porni calcularea traseului.

## Către un punct de pe hartă



Apăsați **Navigație** pentru a afișa pagina inițială.

Explorați harta glisând cu degetul pe ecran.

Selectați destinația apăsând pe hartă.



Atingeți ecranul pentru a selecta un punct de reper și afișați un submeniu.



Apăsați acest buton pentru a începe navigația.

Sau



Apăsați acest buton pentru a salva adresa afișată.

**i** Apăsarea prelungită pe un element deschide o listă de Punct de interes din apropiere.

## Către coordonate GPS



Apăsați **Navigație** pentru a afișa pagina inițială.

Explorați harta glisând cu degetul pe ecran.



Apăsați acest buton pentru a afișa harta lumii.  
Cu ajutorul caroiajului hărții, selectați prin mărire țara sau regiunea dorită.



Apăsați acest buton pentru a introduce coordonatele GPS.



În centrul ecranul este afișat un marcaj, având coordonatele „**Latitudine**” și „**Longitudine**”.



Apăsați acest buton pentru a începe navigația.

Sau



Apăsați acest buton pentru a salva adresa afișată.

SAU



Apăsați acest buton pentru a introduce, cu tastatura virtuală, valoarea pentru „**Latitudine**”.

Și



Apăsați acest buton pentru a introduce, cu tastatura virtuală, valoarea pentru „**Longitudine**”.

## TMC (canalul de mesaje din trafic)

**i** Mesajele TMC (Trafic Message Channel – canal de mesaje din trafic) sunt legate de un standard european privind difuzarea informațiilor despre trafic folosind RDS prin radio FM, care transmite în timp real informații din trafic. Informațiile TMC sunt apoi afișate pe o hartă a sistemului de navigație GPS și luate imediat în considerare în timpul navigației, în scopul evitării accidentelor, a blocajelor în trafic și a drumurilor închise.

**i** Afișarea zonelor periculoase depinde de legislația în vigoare și de abonarea la serviciul respectiv.

## Navigația conectată

În funcție de versiune

În funcție de nivelul de echipare al vehiculului

### Conexiunea de rețea a vehiculului



SAU

### Conexiunea de rețea a utilizatorului



### Conexiunea de navigație conectată

**!** Din motive de siguranță și pentru că necesită o atenție susținută din partea șoferului, utilizarea smartphone-ului este interzisă pe durata condusului. Toate operațiunile trebuie efectuate cu **vehiculul oprit**.

**i** Pentru a accesa navigația conectată, puteți utiliza conexiunea vehiculului prin intermediul serviciilor „Apel de urgență sau de asistență” sau propriul smartphone ca modem.

**Activați și introduceți setările pentru partajarea conexiunii smartphone-ului.**

### Conexiunea de rețea a vehiculului



Sistemul este conectat automat la modemul integrat pentru serviciile „Apel de urgență sau de asistență” și nu necesită conectarea la rețeaua utilizatorului prin intermediul smartphone-ului.

### Conexiunea de rețea a utilizatorului

#### Conectare USB



Conectați un cablu USB. Smartphone-ul se încarcă atunci când este conectat printr-un cablu USB.

## Conectare Bluetooth



Activați funcția Bluetooth a telefonului și asigurați-vă că acesta poate fi detectat (consultați secțiunea „Connect-App”).

## Conectare Wi-Fi



Selectați o rețea Wi-Fi identificată de sistem și conectați-vă la aceasta (consultați rubrica „Connect-App”).

### Restricții de utilizare:

- În CarPlay®, partajarea conexiunii se limitează la o conexiune Wi-Fi.
- În MirrorLink™, partajarea conexiunii se limitează la o conexiune USB.

Calitatea serviciilor depinde de calitatea conexiunii la rețea.



La apariția „TOMTOM TRAFFIC”, sunt disponibile serviciile.

**i** Serviciile oferite cu navigația conectată sunt următoarele.

Un pachet de servicii conectate:

- Meteo,
- Ateliere auto,
- Parcare,
- Trafic,
- Punct de interescăutare locală.

Un pachet Zonă de pericol (opțional).

**i** Principiile și standardele sunt în continuă schimbare. Pentru ca procesul de comunicare dintre smartphone și sistem să funcționeze corect, vă recomandăm să vă **actualizați sistemul de operare al smartphone-ului, precum și data și ora pe smartphone și pe sistem.**

## Parametrarea specifică navigației conectate

**i** În meniul „Setări”, puteți să creați un profil pentru o singură persoană sau pentru un grup de persoane care au puncte comune, cu posibilitatea introducerii unui număr mare de setări (presetări radio, setări audio, istoricul navigației, contacte favorite etc.) aceste setări sunt luate în calcul automat.



Apăsați **Navigație** pentru a afișa pagina inițială.

Apăsați butonul „**MENIU**” pentru a accesa pagina secundară.



Selectați „**Setări**”.

Selectați „**Hartă**”.



Activați sau dezactivați:

- „**Autorizare declarare zone de pericol**”.
- „**Recomandare de sfârșit traseu pietonal**”
- „**Autorizați trimiterea informațiilor**”

Aceste reglaje trebuie efectuate în funcție de fiecare profil.

Selecți „**Avertizari**”.



Activați sau dezactivați „**Avertizare zone periculoase**”.



Selecți acest buton.



Activați: **Difuzarea unei avertizări sonore**



Pentru a avea acces la navigația conectată, trebuie să selecțiți opțiunea: „**Autorizați trimiterea informațiilor**”.



Afișarea zonelor periculoase depinde de legislația în vigoare și de abonarea la serviciul respectiv.

## Declararea „zonelor de pericol”



Pentru distribuirea informațiilor privind declararea zonelor de pericol, trebuie să selecțiți opțiunea: „**Autorizare declarare zone de pericol**”.



Apăsati **Navigație** pentru a afișa pagina inițială.



Apăsati pe butonul „**Declara o noua zona cu risc**” din bara superioară a ecranului tactil



Selecțiți opțiunea „**Tip**” pentru a alege tipul de „Zona de pericol”.



Selecțiți opțiunea „**Viteză**” și introduceți valoarea cu ajutorul tastaturii virtuale.

**OK**

Apăsati „**OK**” pentru a salva și distribui informațiile.

## Actualizările pachetului „Zone periculoase”



Apăsati Setări pentru a afișa pagina inițială.

Apăsati butonul „**OPȚIUNI**” pentru a accesa pagina secundară.



Selecțiți „**Administrare sistem**”.



Selecțiți fila „**Info. sistem**”.



Selecțiți „**Consultă**” pentru a afișa versiunile diferitelor module instalate în sistem.



Selecțiți „**Actualizare (actualizări) în așteptare**”.



Puteți descărca actualizările de sistem, de zone periculoase și de hărți de pe pagina web a mărcii. Pe site este descrisă și procedura de actualizare.

## Afișarea informațiilor meteo



Apăsați **Navigație** pentru a afișa pagina inițială.



Apăsați pe acest buton pentru a afișa lista cu servicii.



Selectați „**Consultare hartă**”.



Selectați „**Meteo**”.



Apăsați pe acest buton pentru a afișa informațiile inițiale.



Apăsați pe acest buton pentru a afișa informații meteo detaliate.

- Temperatura afișată la ora 6 dimineața va fi temperatura maximă din timpul zilei.
- Temperatura afișată la ora 18 va fi temperatura minimă din timpul nopții.

## Aplicații

### Navigator Internet



Apăsați **Connect-App** pentru a afișa pagina inițială.

Apăsați „**Conectivitate**” pentru a accesa funcția „**Navigator Internet**”.

Apăsați pe „**Navigator Internet**” pentru afișarea paginii de pornire a browserului.



Selectați țara de reședință.

**OK**

Apăsați „**OK**” pentru a salva informațiile și a porni browserul.



Conexiunea la internet se realizează prin intermediul uneia dintre conexiunile de rețea ale vehiculului sau utilizatorului.

## Conectivitate



Apăsați **Connect-App** pentru a afișa pagina inițială.

Apăsați „**Conectivitate**” pentru a accesa funcțiile **CarPlay**®, **MirrorLink**™ sau **Android Auto**.

### Connect-App



Apăsați **Connect-App** pentru a afișa pagina inițială.

Apăsați „**Connect-App**” pentru a afișa pagina de pornire a aplicației.

## Conectarea unui smartphone prin CarPlay®

- ! Din motive de siguranță și pentru că necesită o atenție susținută din partea conducătorului, utilizarea smartphone-ului este interzisă pe durata condusului. Toate operațiunile trebuie efectuate cu **vehiculul oprit**.

**i** Sincronizarea smartphone-ului permite utilizatorilor să afișeze pe ecranul vehiculului aplicațiile adaptate la tehnologia CarPlay® a smartphone-ului, după activarea în prealabil a funcției CarPlay® pe smartphone. Având în vedere că principiile și normele sunt în permanentă evoluție, **se recomandă actualizarea sistemului de operare al smartphone-ului.** Pentru a consulta lista cu modelele de smartphone eligibile, accesați pagina web din țara dvs. a mărcii respective.



Conectați cablul USB. Smartphone-ul se încarcă dacă este conectat printr-un cablu USB.



Apăsați „**Telefon**” pentru a afișa interfața CarPlay®.

Sau



Conectați cablul USB. Smartphone-ul se încarcă dacă este conectat printr-un cablu USB.



În sistem, apăsați „**Connect-App**” pentru a afișa pagina principală.

Apăsați „**Conectivitate**” pentru a accesa funcția CarPlay®.



Apăsați „**CarPlay**” pentru a afișa interfața CarPlay®.

**i** La conectarea cablului USB, funcția CarPlay® dezactivează modul Bluetooth® al sistemului.

## Conexiune de smartphone MirrorLink™

**!** Din motive de siguranță și pentru că necesită o atenție susținută din partea conducătorului, utilizarea smartphone-ului este interzisă pe durata condusului. Toate operațiunile trebuie efectuate cu **vehiculul oprit.**

**i** Sincronizarea smartphone-ului permite utilizatorilor să afișeze pe ecranul vehiculului aplicațiile adaptate la tehnologia MirrorLink™ de pe smartphone. Principiile și standardele sunt în continuă schimbare. Pentru ca procesul de comunicare dintre smartphone și sistem să funcționeze, este esențial ca smartphone-ul să fie deblocat; **actualizați sistemul de operare al smartphone-ului, precum și data și ora smartphone-ului și ale sistemului.**

Pentru a consulta lista cu modelele de smartphone eligibile, accesați pagina web din țara dvs. a mărcii respective.

**!** Din motive de siguranță, aplicațiile pot fi consultate doar în timp ce vehiculul staționează; imediat după reluarea rulării, afișarea acestora este întreruptă.

**i** Funcția „**MirrorLink™**” necesită utilizarea unui smartphone și a unor aplicații compatibile.



La conectarea smartphone-ului la sistem se recomandă lansarea funcției „Bluetooth®” de pe smartphone



Conectați cablul USB. Smartphone-ul se încarcă dacă este conectat printr-un cablu USB.



În sistem, apăsați „**Connect-App**” pentru a afișa pagina principală.

Apăsați „**Conectivitate**” pentru a accesa funcția MirrorLink™.



Apăsați „**MirrorLink™**” pentru a lansa aplicația în sistem.

În funcție de smartphone, este necesar să activați funcția „**MirrorLink™**”.

**OK**

În timpul procedurii sunt afișate mai multe pagini-ecrane privind anumite funcții.

Acceptați pentru a iniția și a finaliza procedura de conectare.

După realizarea conexiunii, se afișează o pagină cu lista aplicațiilor descărcate în prealabil pe smartphone și adaptate la tehnologia MirrorLink™.

Diferite surse audio pot fi accesate în continuare de pe o latură a afișajului MirrorLink™, prin utilizarea butoanelor tactile din bara superioară.

Meniurile sistemului se pot accesa în orice moment, prin utilizarea butoanelor dedicate.

În funcție de calitatea rețelei, aplicațiile devin disponibile după o perioadă de așteptare.

## Conectare smartphone Android Auto

Din motive de siguranță și pentru că necesită o atenție susținută din partea conducătorului, utilizarea smartphone-ului este interzisă pe durata condusului. Toate operațiunile trebuie efectuate cu **vehiculul oprit**.

Sincronizarea smartphone-ului permite utilizatorilor să afișeze pe ecranul vehiculului aplicațiile adaptate la tehnologia Android Auto de pe smartphone.

Principiile și standardele sunt în continuă schimbare. Pentru ca procesul de comunicare dintre smartphone și sistem să funcționeze, este esențial ca smartphone-ul să fie deblocat; **actualizați sistemul de operare al smartphone-ului, precum și data și ora smartphone-ului și ale sistemului**.

Pentru a consulta lista cu modelele de smartphone eligibile, accesați pagina web din țara dvs. a mărcii respective.

Din motive de siguranță, aplicațiile pot fi consultate doar în timp ce vehiculul staționează; imediat după reluarea rulării, afișarea acestora este întreruptă.

Funcția „**Android Auto**” necesită utilizarea unui smartphone și a unor aplicații compatibile.



Conectați cablul USB. Smartphone-ul se încarcă dacă este conectat printr-un cablu USB.



În sistem, apăsați „**Connect-App**” pentru a afișa pagina principală.

Apăsați „**Conectivitate**” pentru a accesa funcția „Android Auto”.



Apăsați „**Android Auto**” pentru a lansa aplicația în sistem.

**OK**

În timpul procedurii sunt afișate mai multe pagini-ecrane privind anumite funcții.  
Acceptați pentru a iniția și a finaliza procedura de conectare.

Diferite surse audio pot fi accesate în continuare de pe o latură a afișajului Android Auto, prin utilizarea butoanelor tactile din bara superioară.

Meniurile sistemului se pot accesa în orice moment, prin utilizarea butoanelor dedicate.

În modul Android Auto, funcția de afișare a meniului prin apăsarea scurtă a ecranului cu trei degete este dezactivată.

În funcție de calitatea rețelei, aplicațiile devin disponibile după o perioadă de așteptare.

## Conexiune Bluetooth®

Din motive de siguranță și pentru că necesită o atenție îndelungată din partea șoferului, operațiile de asociere a telefonului mobil cu Bluetooth la setul „mâini libere” Bluetooth al sistemului audio trebuie să fie făcute cu **vehiculul oprit** și contactul cuplat.

Activați funcția Bluetooth a telefonului și asigurați-vă că acesta este „vizibil pentru toți” (configurarea telefonului).

## Procedura efectuată cu telefonul



Selectați numele sistemului din lista de dispozitive detectate.

În sistem, acceptați cererea de conectare a telefonului.

! Pentru a finaliza asocierea, indiferent de procedură (pe telefon sau în sistem), asigurați-vă că atât în sistem, cât și pe telefon apare același cod.

## Procedura efectuată cu sistemul



Apăsați **Connect-App** pentru a afișa pagina inițială.

Apăsați butonul „**OPȚIUNI**” pentru a accesa pagina secundară.



Apăsați „Conexiune Bluetooth”.



Selecționați „**Căutare**”.  
Se afișează lista telefoanelor detectate.

**i** În caz de nereușită, se recomandă dezactivarea și reactivarea funcției „Bluetooth” a telefonului.



Selecționați din listă numele telefonului ales.

**i** În funcție de tipul telefonului, poate să vi se ceară să acceptați sau nu transferul contactelor și al mesajelor.

## Partajarea conexiunii

Sistemul propune conectarea telefonului cu 3 profiluri:

- „**Telefon**” (set „mâini libere”, numai pentru telefon),
- „**Streaming**” (streaming: redare wireless a fișierelor audio din telefon),
- „**Date internet mobil**”.

**i** Pentru navigația conectată este obligatorie activarea profilului „Date internet mobil” (în cazul în care vehiculul nu dispune de serviciile „Apel de urgență și de asistență”), după activarea în prealabil a partajării acestei conexiuni pe smartphone.



Selecționați unul sau mai multe profiluri.

**OK** Apăsăți „**OK**” pentru a confirma.

## Conectare Wi-Fi

Conectare la rețea prin intermediul funcției Wi-Fi a smartphone-ului.



Apăsăți **Connect-App** pentru a afișa pagina inițială.

Apăsăți butonul „**OPȚIUNI**” pentru a accesa pagina secundară.



Selecționați „**Conexiune rețea Wi-Fi**”.



Selecționați fila „**Securizat**”, „**Nu este securizat**” sau „**Memorizat**”.



Selecționați o rețea.



Cu ajutorul tastaturii virtuale, introduceți „**Introducere cheie rețea**” pentru rețeaua Wi-Fi și „**Parola**”.

**OK**

Apăsăți „**OK**” pentru inițierea conexiunii.

**i** Conexiunea Wi-Fi și partajarea conexiunii Wi-Fi se exclud.

## Partajarea conexiunii Wi-Fi

Crearea unei rețele locale Wi-Fi de către sistem.



Apăsați **Connect-App** pentru a afișa pagina inițială.

Apăsați butonul „**OPȚIUNI**” pentru a accesa pagina secundară.



Selectați „**Partajare conexiune Wi-Fi**”.

Selectați fila „**Activare**” pentru a activa sau a dezactiva partajarea conexiunii Wi-Fi.

Și/sau

Selectați „**Setări**” pentru a modifica denumirea rețelei sistemului și parola.

**OK** Apăsați „**OK**” pentru a confirma.

**i** Pentru a vă proteja cât mai bine împotriva accesului neautorizat și a vă securiza sistemele, se recomandă folosirea unui cod de securitate sau a unei parole complexe.

## Gestionarea conexiunilor



Apăsați **Connect-App** pentru a afișa pagina inițială.

Apăsați butonul „**OPȚIUNI**” pentru a accesa pagina secundară.



Selectați „**Gestionați conexiunea**”.

Prin intermediul acestei funcții, puteți să vizualizați accesul la serviciile conectate, disponibilitatea serviciilor conectate și să modificați modul de conectare.

## Radio

### Selectarea unui post de radio



Apăsați pe **Radio Media** pentru afișarea paginii principale.

Apăsați „**Frecvența**”.



Apăsați unul dintre butoane pentru a căuta automat posturile de radio.

Sau



Deplasați cursorul pentru a căuta manual o frecvență mai mare sau mai mică.

Sau



Apăsați pe **Radio Media** pentru afișarea paginii principale.

Apăsați butonul „**OPȚIUNI**” pentru a accesa pagina secundară.



Selectați „**Posturi de radio**” pe pagina secundară.

Apăsați „**Frecvența**”.



Introduceți valorile cu ajutorul tastaturii virtuale.

Introduceți mai întâi unitățile, apoi faceți clic pe zona de zecimale pentru a introduce cifrele după virgulă.

**OK** Apăsați „**OK**” pentru a confirma.

**!** Recepția radio poate să fie afectată de utilizarea unor echipamente electrice neomologate de marcă, cum ar fi un încărcător USB conectat la priza de 12 V. Mediul exterior (coline, imobile, tuneluri, parcare subterană etc.) poate bloca recepția, inclusiv în modul RDS. Acest fenomen este normal în propagarea undelor radio și nu constituie în nici un fel o defecțiune a sistemului audio.

## Memorarea unui post de radio

Selectați un post radio sau o frecvență.  
(consultați secțiunea corespunzătoare)

Apăsați „Memorie”.



Apăsați lung unul dintre butoane pentru a memora postul de radio.

## Activarea/dezactivarea RDS



Apăsați pe **Radio Media** pentru afișarea paginii principale.

Apăsați butonul „**OPȚIUNI**” pentru a accesa pagina secundară.



Selectați „**Setări sistem audio**”.

Selectați „**General**”.



Activați/dezactivați „**Urmărire post radio**”.

**OK** Apăsați „**OK**” pentru a confirma.

**i** Dacă este activat, sistemul RDS permite ascultarea aceluiași post datorită urmării automate a frecvenței. Totuși, în anumite condiții, urmărirea postului RDS nu este asigurată în întreaga țară, posturile radio neacoperind 100% din teritoriu. Aceasta explică pierderea recepției unui post în momentul parcurgerii unui traseu.

## Afișarea informațiilor text

**i** Funcția „text radio” permite afișarea informațiilor transmise de postul de radio referitoare la acesta sau la melodia redată.



Apăsați pe **Radio Media** pentru afișarea paginii principale.

Apăsați butonul „**OPȚIUNI**” pentru a accesa pagina secundară.



Selectați „**Setări sistem audio**”.

Selectați „**General**”.



Activați/dezactivați „**Afișare radiotext**”.

**OK**

Apăsați „**OK**” pentru a confirma.

## Ascultarea mesajelor TA

**!** Funcția TA (Traffic Announcement – informații din trafic) acordă prioritate mesajelor de alertă TA. Pentru a funcționa, această funcție necesită un semnal bun de la un post de radio care emite acest tip de mesaje. Atunci când se emite o informație de trafic, sursa media în curs de redare este întreruptă automat pentru difuzarea mesajului TA. La terminarea mesajului, aparatul revine la sursa media redată anterior.

Selectați „**Anunțuri**”.



Activați/dezactivați „**Anunț trafic**”.

**OK**

Apăsați „**OK**” pentru a confirma.

## Radio DAB (Digital Audio Broadcasting)

### Radioul digital terestru

**!** Radioul digital asigură o recepție de o calitate mai bună. Diferitele sisteme multiplex vă propun posturi de radio aranjate în ordine alfabetică.



Apăsați pe **Radio Media** pentru afișarea paginii principale.



Selectați sursa audio.

Apăsați „**Banda**” pentru a selecta banda „**DAB**”.

## Urmărire automată DAB/FM

! „DAB” nu acoperă 100% din teritoriu. Dacă semnalul radio digital are o calitate slabă, „DAB-FM urmărire automată” asigură continuarea ascultării unui anumit post, prin trecerea automată la postul de radio analogic „FM” corespunzător (dacă există).



Apăsați pe **Radio Media** pentru afișarea paginii principale.

Apăsați butonul „**OPȚIUNI**” pentru a accesa pagina secundară.



Selectați „**Setări sistem audio**”.

Selectați „**General**”.



Activați/dezactivați „**Urmărire post radio**”.

**OK**

Apăsați „**OK**”.

! Dacă funcția „DAB-FM urmărire automată” este activată, poate să apară un decalaj de câteva secunde când sistemul trece la radioul analogic „FM”, însoțit uneori de o variație a volumului. Atunci când calitatea semnalului digital este restabilită, sistemul revine automat la „DAB”.

! În cazul în care postul „DAB” ascultat nu este disponibil în „FM” (opțiunea „**DAB-FM**” inactivă) sau dacă funcția „DAB-FM urmărire automată” nu este activată, apare o întrerupere a sunetului atunci când semnalul digital este prea slab.

## Media

### Port USB

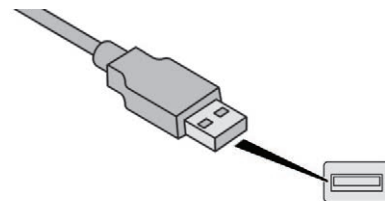

Introduceți stickul de memorie USB în portul USB sau conectați dispozitivul USB la portul USB cu ajutorul unui cablu adecvat (se cumpără separat).

! Pentru a proteja sistemul, nu utilizați multiplicatoare de port USB.

Sistemul își formează liste de redare (în memoria temporară), ceea ce poate dura între câteva secunde și mai multe minute, la prima conectare. Cu cât sunt mai puține fișiere (altele decât cele cu muzică) și mai puține foldere, cu atât se reduce timpul de așteptare. Listele de redare sunt actualizate de fiecare dată când este decuplat contactul sau este conectat un stick de memorie USB. Listele sunt memorate: dacă nu se modifică, se încarcă mai repede.

## Priză auxiliară (AUX)

(în funcție de model/în funcție de echipare)

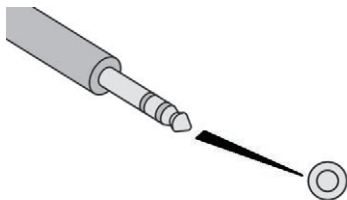

Această sursă nu este disponibilă decât dacă „Intrare auxiliară” a fost bifată în setările audio.

Conectați dispozitivul portabil (MP3 player etc.) la priza jack auxiliară utilizând un cablu audio (se cumpără separat).

Reglați întâi volumul echipamentului portabil (la nivel ridicat). Reglați apoi volumul sistemului audio.

Afișarea și gestionarea comenzilor se face de la echipamentul portabil.

## CD player

(în funcție de model/în funcție de echipare)

Introduceți CD-ul în player.

## Selectarea sursei



Apăsați pe **Radio Media** pentru afișarea paginii principale.



Selectați „**Sursa**”.

Alegeți sursa.

## Bluetooth® – streaming audio

Redarea în flux (streaming) permite ascultarea muzicii de pe smartphone.

Profilul Bluetooth trebuie să fie activat; reglați mai întâi volumul dispozitivului portabil (la un nivel ridicat). Reglați apoi volumul sistemului audio.

Dacă redarea nu începe automat, poate fi necesară lansarea redării audio din telefon. Gestionarea se face de la dispozitivul portabil sau cu butoanele sistemului.

**!** Odată conectat în modul streaming, telefonul este considerat o sursă media.

## Conectare playere Apple®

Conectați playerul Apple® la portul USB, utilizând un cablu adecvat (nefurnizat). Redarea începe automat.

Controlul se face prin comenzile sistemului audio.

**i** Clasificările disponibile sunt cele ale dispozitivului portabil conectat (artiști/ albume/genuri/liste de redare/cărți audio/ podcasturi). Clasificarea utilizată din setarea inițială este clasificarea după artiști. Pentru a modifica o clasificare utilizată, urcați până la primul nivel al meniului, apoi selectați clasificarea dorită (de exemplu, o listă de redare) și confirmați pentru a coborî în meniu până la piesa dorită.

Versiunea de software a sistemului audio poate fi incompatibilă cu generația playerului Apple® dumneavoastră.

## Informații și recomandări

**!** Sistemul este compatibil cu dispozitive de stocare în masă USB, dispozitive BlackBerry® sau playere Apple® prin intermediul porturilor USB. Cablul adaptor se cumpără separat. Gestionarea dispozitivelor se face prin comenzile sistemului audio. Alte periferice, nerecunoscute la conectare, trebuie să fie conectate la priza auxiliară printr-un cablu jack (se cumpără separat) sau prin streaming Bluetooth, în funcție de compatibilitate.

**!** Pentru a proteja sistemul, nu utilizați multiplicatoare de port USB.

Echipamentul audio nu redă decât fișiere audio cu extensiile „.wma, .aac, .flac, .ogg și .mp3” cu o rată de biți cuprinsă între 32 kbps și 320 kbps.

De asemenea, este compatibil cu modul VBR (Variable Bit Rate – rată de biți variabilă). Nu se pot citi alte tipuri de fișiere (.mp4 etc.). Fișierele „.wma” trebuie să fie de tip wma 9 standard.

Ratele de eșantionare compatibile sunt 32, 44 și 48 KHz.

Este recomandat să folosiți nume de fișiere cu mai puțin de 20 caractere, fără caractere speciale (de exemplu, „?”; ù) pentru a evita problemele de citire sau de afișare.

Utilizați doar memorii USB cu formatul FAT32 (File Allocation Table – Tabel de alocare a fișierelor).

**i** Se recomandă folosirea cablului USB al dispozitivului portabil.

Pentru a putea reda un CDR sau CDRW inscripționat, la crearea CD-ului selectați standardele ISO 9660 nivelul 1, 2 sau Joliet, dacă este posibil.

Dacă CD-ul este inscripționat în alt format, este posibil ca redarea să nu fie corectă.

Pe un disc, se recomandă să folosiți același standard de inscripționare, cu o viteză cât mai mică posibil (4x maximum) pentru o calitate acustică optimă.

În cazul special al CD-urilor multisesiune, se recomandă standardul Joliet.

## Telefon

### Asocierea cu telefon Bluetooth®

**!** Din motive de siguranță și pentru că cere multă atenție din partea șoferului, asocierea unui telefon mobil cu sistemul „mâini libere” al sistemului audio se va face **cu vehiculul oprit și cu contactul cuplat**.

**i** Activați funcția Bluetooth a telefonului și asigurați-vă că acesta este „vizibil pentru toți” (configurarea telefonului).

### Procedura efectuată cu telefonul



Selectați numele sistemului din lista de dispozitive detectate.

În sistem, acceptați cererea de conectare a telefonului.

**!** Pentru a finaliza asocierea, indiferent de procedură (pe telefon sau în sistem), asigurați-vă că atât în sistem, cât și pe telefon apare același cod.

## Procedura efectuată cu sistemul



Apăsați **Telefon** pentru a afișa pagina inițială.



Apăsați **„Căutare Bluetooth”**.

Sau



Selecționați **„Căutare”**.  
Se afișează lista telefoanelor detectate.



În caz de nereușită, se recomandă dezactivarea și reactivarea funcției „Bluetooth” a telefonului.



Selecționați din listă numele telefonului ales.

## Partajarea conexiunii

Sistemul propune conectarea telefonului cu 3 profiluri:

- **„Telefon”** (set „mâini libere”, numai pentru telefon),
- **„Streaming”** (streaming: redare wireless a fișierelor audio din telefon),
- **„Date internet mobil”**.



Activarea profilului; pentru sistemul de navigație conectat este obligatorie activarea profilului „Date internet mobil”, după activarea partajării conexiunii pe smartphone.



Selecționați unul sau mai multe profiluri.

**OK**

Apăsați pe **„OK”** pentru a confirma.



În funcție de tipul telefonului, poate să vi se ceară să acceptați sau nu transferul contactelor și al mesajelor.

## Reconectarea automată



La revenirea în vehicul, dacă ultimul telefon conectat este prezent din nou, acesta este recunoscut automat și, într-un interval de aproximativ 30 de secunde după cuplarea contactului, conexiunea se reface fără nicio acțiune din partea dvs. (Bluetooth activat).

### Pentru a modifica profilul conexiunii:



Apăsați **Telefon** pentru a afișa pagina inițială.

Apăsați butonul **„OPȚIUNI”** pentru a accesa pagina secundară.



Selecționați **„Conexiune Bluetooth”** pentru a afișa lista dispozitivelor asociate.



Apăsați butonul **„detalii”**.



Selecționați unul sau mai multe profiluri.

**OK** Apăsați „OK” pentru a confirma.

**!** Capacitatea sistemului de a se conecta la un singur profil depinde de telefon. În mod implicit se pot conecta toate cele trei profiluri.

**!** Serviciile disponibile depind de compatibilitatea rețelei, a cardului SIM și a dispozitivului Bluetooth. Consultați manualul telefonului și operatorul pentru a afla serviciile care vă sunt disponibile.

**i** Profilurile compatibile cu sistemul sunt: HFP, OPP, PBAP, A2DP, AVRCP, MAP și PAN.

Pentru mai multe informații (compatibilitate, asistență suplimentară etc.), accesați pagina web a mărcii.

## Gestionarea telefoanelor asociate

**i** Această funcție permite conectarea sau deconectarea unui periferic, precum și suprimarea unei asocieri.



Apăsați **Telefon** pentru a afișa pagina inițială.

Apăsați butonul „**OPȚIUNI**” pentru a accesa pagina secundară.



Selectați „**Conexiune Bluetooth**” pentru a afișa lista dispozitivelor asociate.



Apăsați pe denumirea telefonului ales din listă pentru a-l deconecta. Apăsați din nou pentru a-l conecta.

## Ștergerea unui telefon



Selectați coșul de gunoi din colțul din dreapta sus al ecranului pentru afișarea unui coș de gunoi lângă telefonul ales.



Apăsați pe coșul de gunoi de lângă telefonul ales pentru a-l șterge.

## Primirea unui apel

Un apel primit este indicat printr-un semnal sonor și prin suprapunerea pe ecran a unui afișaj.



Apăsați scurt pe comanda de la volan **TEL** pentru a accepta un apel primit.

Și



Apăsați lung



pe comanda de la volan **TEL** pentru a respinge apelul.

sau



Selectați „Închidere”.

## Efectuarea unui apel

**!** Utilizarea telefonului nu este recomandată în timpul conducerii vehiculului. Parcați vehiculul. Efectuați apelul utilizând comenzile de la volan.

## Apelarea unui număr nou



Apăsați **Telefon** pentru a afișa pagina inițială.



Introduceți numărul de telefon utilizând tastatura digitală.



Apăsați „**Apelare**” pentru a iniția apelul.

## Apelarea unui contact



Apăsați **Telefon** pentru a afișa pagina inițială.



Sau apăsați lung



comanda **TEL** de la volan.

Selecționați „**Contact**”.

Selecționați contactul dorit din lista afișată.



Selecționați „**Apelare**”.

## Apelarea unui număr folosit recent



Apăsați **Telefon** pentru a afișa pagina inițială.

Sau



Apăsați lung



butonul de pe volan.

Selecționați „**Apeluri**”.

Selecționați contactul dorit din lista afișată.

**i** Puteți iniția oricând un apel direct de la telefon; opriți vehiculul ca măsură de siguranță.

## Gestionarea contactelor/ intrărilor



Apăsați **Telefon** pentru a afișa pagina inițială.

Selectați „**Contact**”.



Selectați „**Creare**” pentru a adăuga un contact nou.

În fila „**Telefon**”, introduceți numerele de telefon ale contactului.

În fila „**Adresa**”, introduceți adresele contactului.

În fila „**Email**”, introduceți adresele de e-mail ale contactului.

**i** Funcția „**Email**” permite introducerea adreselor de e-mail ale contactelor, dar sistemul nu poate trimite e-mailuri.

## Gestionarea mesajelor



Apăsați **Telefon** pentru a afișa pagina inițială.

Apăsați butonul „**OPȚIUNI**” pentru a accesa pagina secundară.



Selectați „**Mesaje**” pentru a afișa lista de mesaje.



Selectați fila „**Toate**”, „**Trimise**” sau „**Primate**”.



Selectați detaliul mesajului ales dintr-una dintre liste.



Apăsați „**Raspuns**” pentru a trimite un mesaj rapid stocat în sistem.



Apăsați „**Apelare**” pentru a iniția apelul.



Apăsați „**Redare**” pentru a asculta mesajul.

**!** Accesul la „**Mesaje**” depinde de compatibilitatea smartphone-ului și a întregului sistem.  
În funcție de smartphone, accesarea mesajelor sau a e-mailului poate să dureze.

**i** Serviciile disponibile depind de rețea, de cartela SIM și de compatibilitatea dispozitivelor Bluetooth utilizate.  
Consultați manualul smartphone-ului și întrebați operatorul la ce servicii de telefonie aveți acces.

## Gestionarea mesajelor rapide



Apăsați **Telefon** pentru a afișa pagina inițială.

Apăsați butonul „**OPȚIUNI**” pentru a accesa pagina secundară.



Selectați „**Mesaje rapide**” pentru a afișa lista de mesaje.



Selecțaiți fila „**În întârziere**”, „**Sosirea mea**”, „**Indisponibil**” sau „**Altul**” cu posibilitatea de a crea mesaje noi.



Apăsați „**Creare**” pentru a scrie un mesaj nou.



Selecțaiți mesajul ales dintr-una din liste.



Apăsați „**Transfer**” pentru a selecta destinatarul(ii).



Apăsați „**Redare**” pentru a reda mesajul.

## Gestionarea e-mailului



Apăsați **Telefon** pentru a afișa pagina inițială.

Apăsați butonul „**OPȚIUNI**” pentru a accesa pagina secundară.



Selecțaiți „**Email**” pentru a afișa lista de mesaje.



Selecțaiți fila „**Primate**”, „**Trimise**” sau „**Necitite**”.

Selecțaiți mesajul ales dintr-una din liste.



Apăsați „**Redare**” pentru a reda mesajul.

**!** Accesul la „**Email**” depinde de compatibilitatea smartphone-ului și a întregului sistem.

## Configurare

### Setări audio



Apăsați **Setări** pentru a afișa pagina inițială.



Selecțaiți „**Setări audio**”.

Selecțaiți „**Ambianțe**”.

Sau

„**Repartiție**”.

Sau

„**Sunet**”.

Sau

„**Volum voce**”.

Sau

„**Sonerie**”.

**OK**

Apăsați „**OK**” pentru a salva reglajele.

**!** Repartiția sunetului (sau spațializarea cu sistemul Arkamys®) este o procesare audio ce permite adaptarea calității sunetului în funcție de numărul pasagerilor din vehicul. Disponibilă exclusiv pentru configurația cu difuzoare față și spate.

**i** Reglajele audio **Ambianțe** (6 ambianțe opționale) și **Frecvențe joase**, **Frecvențe medii** și **Frecvențe înalte** sunt diferite și independente pentru fiecare sursă audio. Activați sau dezactivați „**Loudness**”. Setările pentru „**Repartiție**” (Toți pasagerii, Conducător și Numai în față) sunt comune pentru toate sursele. Activați sau dezactivați „**Sunete asociate cu tastatura**”, „**Volum corelat cu viteza**” și „**Intrare auxiliara**”.

**i** Audio la bord: Arkamys® Sound Staging optimizează distribuția sunetului în habitacul.

## Setările profilului

**!** Din motive de siguranță și deoarece necesită o atenție susținută din partea șoferului, reglajele trebuie să fie efectuate **cu vehiculul oprit**.



Apăsați **Setări** pentru a afișa pagina inițială.

Apăsați butonul „**OPȚIUNI**” pentru a accesa pagina secundară.



Selectați „**Parametrare profil**”.

Selectați „**Profil 1**”, „**Profil 2**”, „**Profil 3**” sau „**Profil comun**”.



Apăsați acest buton pentru a introduce un nume de profil cu ajutorul tastaturii virtuale.

**OK** Apăsați „**OK**” pentru a confirma.



Apăsați acest buton pentru a adăuga o fotografie de profil.



Introduceți un stick de memorie USB care conține fotografia, în portul USB.

Selectați fotografia.

**OK**

Apăsați „**OK**” pentru a accepta transferul fotografiei.

**OK**

Apăsați din nou „**OK**” pentru a salva setările.

**i**

Fotografia va fi plasată într-un pătrat; sistemul modifică fotografia inițială, în cazul în care aceasta are alt format.

**00.0**

Apăsați acest buton pentru a inițializa profilul selectat.

**!**

Inițializarea profilului selectat activează în mod implicit limba engleză.

Selectați un „**Profil**” (1, 2 sau 3) pentru a-i asocia „**Setări audio**”.



Selectați „**Setări audio**”.

Selectați „**Ambianțe**”.

Sau

„**Repartiție**”.

Sau

„**Sunet**”.

Sau

„**Volum voce**”.

Sau

„**Sonerie**”.

**OK**

Apăsați „**OK**” pentru a salva reglajele.

## Modificarea setărilor de sistem



Apăsați **Setări** pentru a afișa pagina inițială.

Apăsați butonul „**OPȚIUNI**” pentru a accesa pagina secundară.



Selectați „**Configurare ecran**”.

Selectați „**Animatie**”.



Activați sau dezactivați: „**Derulare automată text**”.

Selectați „**Luminozitate**”.



Deplasați cursorul pentru a regla luminozitatea ecranului și/sau a tabloului de bord.



Apăsați **Setări** pentru a afișa pagina inițială.

Apăsați butonul „**OPȚIUNI**” pentru a accesa pagina secundară.



Selectați „**Administrare sistem**”.

Selectați „**Unități de măsură**” pentru a schimba unitățile de măsură corespunzătoare distanțelor, consumului de combustibil și temperaturii.

Selectați „**Parametri din uzina**” pentru a reveni la setările inițiale.

**!** Reducerea sistemului la setările din fabrică activează limba engleză în mod implicit.

Selectați „**Info. sistem**” pentru a afișa versiunile diferitelor module instalate în sistem.

## Selectarea limbii



Apăsați **Setări** pentru a afișa pagina inițială.

Apăsați butonul „**OPȚIUNI**” pentru a accesa pagina secundară.



Selecționați „**Limba utilizată**” pentru a schimba limba.

## Setarea datei



Apăsați **Setări** pentru a afișa pagina inițială.

Apăsați butonul „**OPȚIUNI**” pentru a accesa pagina secundară.



Selecționați „**Setare ora-data**”.

Selecționați „**Data**”.



Apăsați acest buton pentru a defini data.

**OK** Apăsați „**OK**” pentru a confirma.

 Selecționați formatul de afișare a datei.

**i** Setarea datei și a orei nu este disponibilă decât dacă „Sincronizarea cu GPS” este dezactivată. Trecerea de la ora de iarnă la cea de vară se realizează prin schimbarea fusului orar.

## Setarea orei



Apăsați **Setări** pentru a afișa pagina inițială.

Apăsați butonul „**OPȚIUNI**” pentru a accesa pagina secundară.



Selecționați „**Setare ora-data**”.

Selecționați „**Ora**”.



Apăsați acest buton pentru a potrivi ora cu ajutorul tastaturii virtuale.

**OK** Apăsați „**OK**” pentru a confirma.



Apăsați acest buton pentru a defini fusul orar.



Selecționați formatul de afișare a orei (12 h/24 h).



Activați sau dezactivați sincronizarea cu GPS (UTC).

**OK** Apăsați „**OK**” pentru a confirma.

**i** Sistemul nu gestionează automat trecerea de la ora de iarnă la cea de vară (în funcție de țară).

## Schemele de culori

**!** Din motive de siguranță, procedura de schimbare a schemei de culori este posibilă numai cu **vehiculul oprit**.



Apăsați **Setări** pentru a afișa pagina inițială.



Selecționați „**Teme ecran**”.



Selecționați din listă schema de culori, apoi apăsați „**OK**”.

**i** La fiecare schimbare a schemei de culori, sistemul repornește, cu o afișare temporară a unui ecran negru.

## Întrebări frecvente

Următoarele informații grupează răspunsurile la întrebările cele mai frecvente referitoare la sistemul audio.

## Navigație

ÎNTREBARE	RĂSPUNS	SOLUȚIE
Calculul rutei nu a reușit.	Criteriile de ghidare pot să fie în contradicție cu locația curentă (excluderea rutelor cu taxă pe un drum cu taxă).	Verificați setările pentru rută din meniul „Navigation”.
POI nu apar.	POI nu au fost selectate.	Selectați POI din lista de POI.
Avertizarea sonoră pentru „Zone periculoase” nu funcționează.	Avertizarea sonoră nu este activă sau volumul este prea mic.	Activați avertizarea sonoră din meniul „Navigation” și verificați volumul din setările audio.
Sistemul nu propune o ocolire a unui eveniment de pe traseu.	Criteriile de navigație nu iau în considerare mesajele TMC.	Selectați setarea pentru funcția „Informații din trafic” din lista de setări pentru traseu (fără, manual sau automat).
Primesc o alertă „Zonă de pericol” care nu se găsește pe traseul meu.	În afara navigației, sistemul anunță toate „Zonele periculoase” dintr-o zonă conică din fața vehiculului. Vă poate avertiza în legătură „Zonele periculoase” de pe drumurile apropiate sau paralele.	Faceți zoom pe hartă pentru a vedea poziția exactă cu „Zone de pericol”. Selectați „On the route” pentru a primi doar indicațiile de navigație sau pentru a reduce perioada de avertizare.
Unele ambuteiaje de pe traseu nu sunt indicate în timp real.	La pornire, sistemului îi sunt necesare câteva minute pentru a colecta informațiile de trafic.	Așteptați primirea acestora (afișarea pe hartă a pictogramelor de informații trafic).
	În unele țări, numai marile artere (autostrăzi etc.) sunt menționate în informațiile din trafic.	Acest lucru este perfect normal. Sistemul depinde de informațiile din trafic disponibile.
Altitudinea nu este afișată.	La pornire, inițializarea GPS poate să dureze maximum 3 minute, pentru a recepționa corect informațiile de la mai mult de 4 sateliți.	Așteptați pornirea completă a sistemului pentru a capta semnal GPS de la cel puțin 4 sateliți.
	În funcție de mediul geografic (tunel etc.) sau condițiile meteorologice, condițiile de recepție a semnalului GPS pot să varieze.	Acest fenomen este normal. Sistemul este dependent de condițiile de recepție ale semnalului GPS.
Sistemul de navigație nu mai este conectat.	În timpul pornirii și în anumite zone geografice, conexiunea poate fi indisponibilă.	Verificați dacă sunt activate serviciile conectate (reglaje, contract).

## Radio

ÎNTREBARE	RĂSPUNS	SOLUȚIE
Calitatea recepției postului de radio redat se deteriorează treptat sau posturile radio stocate nu funcționează (fără sunet, se afișează 87,5 Mhz...).	Vehiculul este prea departe de emițătorul postului de radio sau niciun emițător nu există în zona geografică respectivă.	Activați funcția „On the route” cu ajutorul meniului de comenzi rapide pentru a permite sistemului să verifice dacă există un emițător mai puternic în zona geografică respectivă.
	Mediul înconjurător (dealuri, clădiri, tunele, parcări subterane etc.) blochează recepția, inclusiv în modul RDS.	Acest fenomen este normal și nu indică o defecțiune a echipamentului audio.
	Antena lipsește sau este deteriorată (de exemplu, la trecerea printr-o spălătorie auto sau la intrarea într-o parcare subterană).	Verificați antena la un dealer.
Nu găsesc unele posturi de radio în lista posturilor recepționate. Denumirea postului de radio se schimbă.	Postul de radio nu mai este recepționat sau denumirea sa este schimbată în listă. Unele posturi de radio transmit alte informații în locul denumirii (titlul melodiei, de exemplu). Sistemul interpretează aceste detalii ca fiind denumirea postului de radio.	Apăsați butonul „Update list” din meniul secundar „Posturi de radio”.

## Media

ÎNTREBARE	RĂSPUNS	SOLUȚIE
Redarea din memoria USB începe cu o întârziere prea mare (aproximativ 2-3 minute).	Unele fișiere furnizate cu stickul de memorie pot încetini drastic accesul la citire (de 10 ori timpul din catalog).	Ștergeți fișierele furnizate odată cu stickul de memorie și limitați numărul de subfoldere din arborescență.
CD-ul este scos de fiecare dată sau nu este redat.	CD-ul stă invers, nu poate fi citit, nu conține fișiere audio sau conține fișiere audio cu un format incompatibil cu sistemul audio. CD-ul a fost scris într-un format incompatibil cu playerul (udf, ...). CD-ul este protejat printr-un sistem antipiratare nerecunoscut de sistemul audio.	Verificați dacă CD-ul este introdus în player cu partea corectă în sus. Verificați starea CD-ului: acesta nu poate fi redat dacă este prea deteriorat. În cazul unui CD inscripționat, verificați conținutul acestuia: consultați recomandările din secțiunea „AUDIO”. Playerul de CD al sistemului audio nu citește DVD-uri. Din cauza calității insuficiente, anumite CD-uri inscripționate nu vor fi citite de sistemul audio.
Timpul de așteptare după introducerea unui CD sau conectarea unui stick de memorie USB este foarte lung.	După introducerea unei memorii noi, sistemul citește un anumit volum de date (director, titlu, artist etc.). Operația durează între câteva secunde și câteva minute.	Acest lucru este perfect normal.
Sunetul CD-ului este de calitate slabă.	CD-ul folosit este zgâriat sau de calitate slabă.	Introduceți CD-uri de bună calitate și depozitați-le în condiții potrivite.
	Reglajele audio (sunete joase, înalte, ambianța) sunt nepotrivite.	Reduceți nivelul sunetelor joase sau înalte la 0, fără a selecta ambianța.
Anumite caractere din informațiile media redată nu sunt afișate corect.	Sistemul audio nu afișează anumite tipuri de caractere.	Utilizați caractere standard în numele de piese și foldere.
Nu începe redarea fișierelor în streaming.	Dispozitivul conectat nu lansează automat redarea.	Pentru a începe redarea de pe dispozitiv.
Numele pieselor și timpul de redare nu sunt afișate pe ecranul de streaming audio.	Profilul Bluetooth nu permite transferul acestor informații.	

## Telefon

ÎNTREBARE	RĂSPUNS	SOLUȚIE
Nu reușesc să conectez telefonul Bluetooth.	Este posibil ca funcția Bluetooth a telefonului să fie dezactivată sau ca acesta să nu fie vizibil.	Verificați ca funcția Bluetooth a telefonului să fie activată. Verificați în setările telefonului ca acesta să fie „vizibil pentru toți”.
	Telefonul Bluetooth nu este compatibil cu sistemul.	Puteți să verificați compatibilitatea telefonului pe pagina de internet a mărcii (serviciile).
Volumul telefonului conectat prin Bluetooth este prea mic, nu se aude.	Sunetul depinde atât de sistem, cât și de telefon.	Măriți volumul sistemului audio, la maximum dacă este necesar, și măriți volumul telefonului, dacă este necesar.
	Zgomotul ambiental afectează calitatea apelului telefonic.	Reduceți zgomotul de fond (închideți geamurile, reduceți intensitatea ventilației, încetiniți, ...).
Unele contacte sunt dublate în listă.	Opțiunile de sincronizare sincronizează contactele de pe cartela SIM, cele de pe telefon, sau ambele. Dacă sunt selectate ambele modalități de sincronizare, este posibil ca unele dintre contacte să apară în dublu exemplar.	Selectați „Display SIM card contacts” sau „Display telephone contacts”.
Contactele sunt prezentate în ordine alfabetică.	Unele telefoane propun opțiuni de afișare. În funcție de setările selectate, contactele pot fi transferate într-o anumită ordine.	Modificați setările de afișare a directorului telefonului.
Sistemul nu primește mesaje SMS.	Modul Bluetooth nu permite transmiterea de mesaje SMS către sistem.	

## Setări

ÎNTREBARE	RĂSPUNS	SOLUȚIE
La schimbarea setării pentru înalte și bași, setarea egalizatorului este deselectată. La schimbarea setării egalizatorului, setările pentru înalte și bași sunt resetate.	Selectarea unei setări a egalizatorului impune setările pentru înalte și bași și viceversa.	Modificați setările de înalte și bași sau cele de egalizator pentru a obține ambianța muzicală dorită.
La schimbarea setării de balans, distribuția este deselectată. La schimbarea setării de distribuție, setarea de balans este deselectată.	Selectarea unei setări de distribuție impune setările de balans și viceversa.	Modificați setarea de balans sau de distribuție pentru a obține calitatea dorită a sunetului.
Există o diferență de calitate sonoră între diferitele surse audio.	Pentru a permite ascultarea în condiții optime, setările audio pot fi adaptate la diferite surse sonore, ceea ce poate genera diferențe sesizabile de sunet în cazul schimbării sursei.	Verificați ca setările audio să fie adaptate la sursele ascultate. Se recomandă să setați funcțiile audio (Bass:, Treble:, Balance) în poziția din mijloc, să selectați „Niciuna” la ambianța muzicală și să setați corecția de volum în poziția „Activ” în modul CD sau în poziția „Inactiv” în modul radio.
Atunci când motorul este oprit, sistemul se oprește după câteva minute de folosire.	Atunci când motorul este oprit, timpul de funcționare al sistemului depinde de nivelul de încărcare a bateriei. În starea normală de oprire, sistemul va trece automat în modul economie de energie, pentru a menține un nivel suficient de încărcare a bateriei.	Cuplați contactul pentru a crește nivelul de încărcare a bateriei.
Nu se pot seta data și ora.	Setarea datei și a orei nu este disponibilă decât dacă sincronizarea cu GPS este dezactivată.	Meniul Setări/Optiuni/setarea Oră și dată. Selectați fila „Oră” și dezactivați sincronizarea cu sistemul GPS (UTC).

## Manufacturer: Continental Automotive Czech Republic, s.r.o.

## Europe

### 1999/5/EC Directive regulatory notices

This device has been evaluated against the essential requirements of the 1999/5/EC Directive.

Bulgarian	С настилощо ""Continental Automotive Czech Republic, s.r.o."" декларира, че ""MAC EUR WAVEZ" отговаря на съществените изисквания и другите приложими изисквания на Директива 1999/5/ЕС.
Croatian	Orime ""Continental Automotive Czech Republic, s.r.o."" izjavljuje da je ovaj ""MAC EUR WAVEZ" je u skladu s osnovnim zahtjevima i drugim relevantnim odredbama Direktive 1999/5/EC.
Czech	""Continental Automotive Czech Republic, s.r.o."" úmto prohlásit, že tento ""MAC EUR WAVEZ" je ve shodě se základními požadavky a dalšími příslušnými ustanoveními směrnice 1999/5/ES.
Danish	Undertegnede ""Continental Automotive Czech Republic, s.r.o."" erklærer herved, at følgende udsbyr ""MAC EUR WAVEZ" overholder de væsentlige krav og øvrige relevante krav i direktiv 1999/5/EF.
Dutch	Hierbij verklaart ""Continental Automotive Czech Republic, s.r.o."" dat het toestel ""MAC EUR WAVEZ" in overeenstemming is met de essentiële eisen en de andere relevante bepalingen van richtlijn 1999/5/EG.
English	Hereby, ""Continental Automotive Czech Republic, s.r.o."" declares that this ""MAC EUR WAVEZ" is in compliance with the essential requirements and other relevant provisions of Directive 1999/5/EC.
Estonian	Käesolevaga kinnitab ""Continental Automotive Czech Republic, s.r.o."" seadme ""MAC EUR WAVEZ" vastavust direktiivi 1999/5/EÜ põhinõudele ja nimetatud direktiivist tulenevatele teistele asjakohastele sätetele.
German	Hiermit erkläre ""Continental Automotive Czech Republic, s.r.o."" , dass sich das Gerät ""MAC EUR WAVEZ" in Übereinstimmung mit den grundlegenden Anforderungen und den übrigen einschlägigen Bestimmungen der Richtlinie 1999/5/EG befindet.
Greek	ΜΕ ΤΗΝ ΠΑΡΟΥΣΑ ""Continental Automotive Czech Republic, s.r.o."" ΔΗΛΩΝΕΙ ΟΤΙ ""MAC EUR WAVEZ" ΣΥΜΜΟΡΦΩΝΕΤΑΙ ΠΡΟΣ ΤΙΣ ΟΥΣΙΩΔΕΙΣ ΑΠΑΙΤΗΣΕΙΣ ΚΑΙ ΤΙΣ ΛΟΙΠΕΣ ΕΚΤΙΜΕΣ ΔΙΑΤΑΞΕΙΣ ΤΗΣ ΟΔΗΓΙΑΣ 1999/5/ΕΚ.
Hungarian	Azútfirrot, ""Continental Automotive Czech Republic, s.r.o."" nyilatkozik, hogy a ""MAC EUR WAVEZ" megfelel a vonatkozó alapvető követelményeknek és az 1999/5/EC irányelv egyéb előírásainak.
Finnish	""Continental Automotive Czech Republic, s.r.o."" vakuuttaa täten että ""MAC EUR WAVEZ" tyyppinen laite on direktiivin 1999/5/EY oleellisten vaatimusten ja sitä koskevien direktiivin muiden ehtojen mukainen.
French	Par la présente ""Continental Automotive Czech Republic, s.r.o."" déclare que l'appareil ""MAC EUR WAVEZ" est conforme aux exigences essentielles et aux autres dispositions pertinentes de la directive 1999/5/CE.
Icelandic	Hér með lýsir ""Continental Automotive Czech Republic, s.r.o."" yfir því að ""MAC EUR WAVEZ" er í samræmi við grunnkröfur, og aðrar kröfur, sem gerðar eru í tilskiptum 1999/5/EF.
Italian	WAVEZ è conforme ai requisiti essenziali ed alle altre disposizioni pertinenti stabilite dalla direttiva 1999/5/CE.
Latvian	Ar šo ""Continental Automotive Czech Republic, s.r.o."" deklarē, ka ""MAC EUR WAVEZ" atbilst Direktīvas 1999/5/EK būtiskajām prasībām un citiem ar to saistītajiem noteikumiem.
Lithuanian	Šiuo ""Continental Automotive Czech Republic, s.r.o."" deklaruojama, kad šis ""MAC EUR WAVEZ" atitinka esminius reikalavimus ir kitas 1999/5/EB Direktivos nuostatas.
Maltese	Hawn hekk, ""Continental Automotive Czech Republic, s.r.o."" jidher li dan ""MAC EUR WAVEZ" jikkonforma mal-higijiet essenzjali u ma provvedimenti oħrajn rilevanti li hemm fid-Direttiva 1999/5/CE.
Norwegian	""Continental Automotive Czech Republic, s.r.o."" erklærer herved at utstyret ""MAC EUR WAVEZ" er i samsvar med de grunnleggende krav og øvrige relevante krav i direktiv 1999/5/EF.
Polish	Niniejszym ""Continental Automotive Czech Republic, s.r.o."" oświadczam, że ""MAC EUR WAVEZ" jest zgodny z zasadniczymi wymogami oraz pozostałymi stosowanymi postanowieniami Dyrektywy 1999/5/CE.
Portuguese	""Continental Automotive Czech Republic, s.r.o."" declara que este ""MAC EUR WAVEZ" está conforme com os requisitos essenciais e outras disposições da Directiva 1999/5/CE.
Slovak	""Continental Automotive Czech Republic, s.r.o."" týmto vyhlasuje, že ""MAC EUR WAVEZ" spĺňa základné požiadavky a všetky príslušné ustanovenia Smernice 1999/5/ES.
Slovenian	""Continental Automotive Czech Republic, s.r.o."" izjavlja, da je ta ""MAC EUR WAVEZ" v skladu z bistvenimi zahtevami in ostalimi relevantnimi določili direktive 1999/5/ES.
Spanish	Por medio de la presente ""Continental Automotive Czech Republic, s.r.o."" declara que ""MAC EUR WAVEZ" cumple con los requisitos esenciales y cualesquiera otras disposiciones aplicables o exigibles de la Directiva 1999/5/CE.
Swedish	Härmed intägar ""Continental Automotive Czech Republic, s.r.o."" att denna ""MAC EUR WAVEZ" står i överensstämmelse med de väsentliga egenskapskrav och övriga relevanta bestämmelser som framgår av direktiv 1999/5/EG.

In order to satisfy the essential requirements of 1999/5/EC Directive, the product is compliant with the following standards:

RF spectrum use (R&TTE art. 3.2)	ETSI EN 300 328 V1.9.1 (2015-02)
EMC (R&TTE art. 3.1b)	ETSI EN 301 489-1 V1.9.2 (2011-09)
	ETSI EN 301 489-17 V2.2.1 (2012-09)
	ETSI EN 300 440-2 V1.4.1 (2010-08)
	EN 55013 (2013) EN 55020 (2007)
Health & Safety (R&TTE art. 3.1a)	EN 60950-1:2006 + A11:2009 + A12:2011 + A1:2010 + AC:2011 + A2:2013
RoHS	2011/65/EU, 2014/10/UE, 2014/6/UE, 2014/8/UE, 2014/16/UE

The conformity assessment procedure referred to in Article 10 and detailed in Annex IV of Directive 1999/5/EC has been followed with the involvement of the following Notified Body:

ATA wirelless, S.A.  
Parque Tecnológico de Andalucía  
C/ Severo Ochoa 2  
29590 Campanillas – Málaga  
SPAIN  
Notified Body No: 1909

Thus, the following marking is included in the product (**Label on top**):

# CE 1909

There is no restriction for the commercialization of this device in all the countries of the European Union.

- Specific instructions of installation and proper use of the equipment

This Multimedia System Equipment must be fixed in a car dashboard.

This Equipment is intended to be installed by service persons or qualified operators in a restricted access location that can only be accessed by using a tool.

The external devices and accessories connected to the equipment shall comply its product standard in order to prevent fire risks.

Fuse characteristics:

MINI AUTO FUSE W Yellow 20:

Voltage rated: 32V (Volts)

Current rated: 20A (Amperes)

600	0.30 seconds	0.100 seconds
350	0.080 seconds	0.250 seconds
200	0.15 seconds	5 seconds
135	0.75 seconds	600 seconds
110	100 hours	-
% of rating	Minimum	Maximum
	Blow Time	

- List of countries within the EU or geographical zones where it can be used.

There is no restriction for the commercialization of this device in all the countries of the European Union:

Austria, Belgium, Bulgaria, Croatia, Cyprus, Czech Republic, Denmark, Estonia, Finland, France, Germany, Greece, Hungary, Ireland, Italy, Latvia, Lithuania, Luxembourg, Malta, Netherlands, Poland, Portugal, Romania, Slovakia, Slovenia, Spain, Sweden, United Kingdom,

- Information about the license that apply to it.
- There is no specific license.
- Restrictions or possible additional restrictions when trying to achieve the authorisation of use of the equipment.
- There is no specific restriction to achieve the authorisation of use of the equipment.

# USA – Federal Communications Commission (FCC)

FCC ID: ZFW-NACEUR2

## 1. Modification Statement

“Continental Automotive Rambouillet France S.A.S.” has not approved any changes or modifications to this device by the user. Any changes or modifications could void the user’s authority to operate the equipment.

## 2. Interference statement

This device complies with part 15 of the FCC Rules. Operation is subject to the following two conditions:

- (1) This device may not cause harmful interference, and
- (2) This device must accept any interference received, including interference that may cause undesired operation.

## 3. Wireless notice:

This device complies with FCCC radiation exposure limits set forth for an uncontrolled environment and meets the FCC radio frequency (RF) Exposure Guidelines. This transmitter must not be co-located or operating in conjunction with any other antenna or transmitter.

## 4. FCC Class A/B digital device or peripheral notice – Class

This equipment has been tested and found to comply with the limits for a Class B digital device, pursuant to part 15 of the FCC Rules. These limits are designed to provide reasonable protection against harmful interference in a residential installation. This equipment generates, uses and can radiate radio frequency energy and, if not installed and used in accordance with the instructions, may cause harmful interference to radio communications. However, there is no guarantee that interference will not occur in a particular installation. If this equipment does cause harmful interference to radio or television reception, which can be determined by turning the equipment off and on, the user is encouraged to try to correct the interference by one or more of the following measures:

- Reorient or relocate the receiving antenna.
- Increase the separation between the equipment and receiver.
- Connect the equipment into an outlet on a circuit different from that to which the receiver is connected.
- Consult the dealer or an experienced radio/TV technician for help.

## CITROËN Connect Radio



## Sistem audio multimedia – aplicații – telefon Bluetooth®

<b>Cuprins</b>	
Primii pași	2
Comenzi la volan	3
Meniuri	4
Aplicații	5
Radio	6
Radio DAB (Digital Audio Broadcasting)	9
Media	10
Telefon	12
Setări	18
Întrebări frecvente	21

**i** Funcțiile și setările descrise mai jos variază în funcție de versiunea și de configurația vehiculului.

**!** Din motive de siguranță și pentru că necesită o atenție îndelungată din partea șoferului, asocierea telefonului mobil cu sistemul mâini libere Bluetooth al sistemului audio trebuie să fie făcută cu **vehiculul oprit** și contactul cuplat.

**i** Sistemul este protejat, astfel încât să funcționeze numai pe vehiculul dvs. Afișajul mesajului **Mod economie de energie** semnalează trecerea iminentă în modul în așteptare.

**i** Mai jos găsiți legătura pentru accesarea codurilor OSS (Open Source Software) ale sistemului.  
<https://www.groupe-psa.com/fr/oss/>  
<https://www.groupe-psa.com/en/oss/>

## Primii pași



Cu motorul pornit, o apăsare dezactivează sunetul.  
Cu contactul decuplat, o apăsare activează sistemul.



Reglarea volumului.

Utilizați butoanele de sub ecranul tactil pentru accesarea meniurilor, apoi apăsați pe butoanele virtuale din ecranul tactil.

Puteți reveni la meniu în orice moment: apăsați scurt ecranul cu trei degete.

Toate suprafețele tactile ale ecranului sunt de culoare albă.

Apăsați zona gri pentru a reveni la nivelul anterior sau a confirma.

Apăsați săgeata înapoi pentru a reveni la nivelul anterior sau a confirma.

**!** Ecranul tactil este de tip „capacitiv”. Pentru a curăța ecranul, folosiți o lavetă moale, neabrazivă (lavetă pentru ochelari) fără niciun produs suplimentar.  
Nu utilizați obiecte ascuțite pe ecran.  
Nu atingeți ecranul cu mâinile umede.

Unele informații sunt afișate în permanență în banda superioară a ecranului tactil:

- Informații despre Radio Media și despre meniul Telefon.
- Accesarea Setărilor prin ecranul tactil și pe tabloul de bord digital.

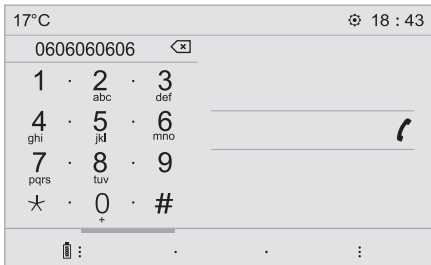

Selectarea sursei audio (în funcție de versiune):

- Posturi radio FM/DAB\*/AM\*.
- Telefon conectat prin Bluetooth și difuzare multimedia Bluetooth\* (streaming).
- CD player (în funcție de model).
- USB tasta.
- Media player conectat prin priza auxiliară (în funcție de model).

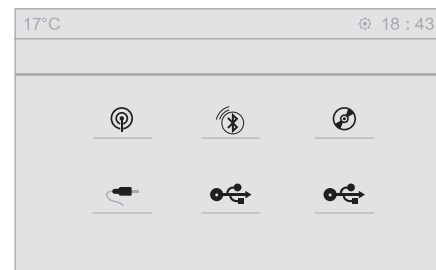

**i** În meniul „Setări”, puteți să creați un profil pentru o singură persoană sau pentru un grup de persoane care au puncte comune, cu posibilitatea introducerii unui număr mare de setări (prezetări radio, setări audio, ambianțe etc.); aceste setări sunt luate în calcul automat.

\* În funcție de echipament.

**i** La temperaturi foarte ridicate, volumul poate să fie limitat pentru a proteja sistemul care poate să intre în așteptare (stingerea ecranului și oprirea sunetului) timp de cel puțin 5 minute. Revenirea la condițiile normale are loc atunci când temperatura din habitacul scade.

## Comenzi la volan



### Comenzile vocale:

Această comandă este pe volan sau la capătul manetei de comandă a luminilor (în funcție de model). Apăsare scurtă, comenzile vocale ale smartphone-ului, prin intermediul sistemului.



Mărirea volumului.



Reducerea volumului.

### SRC



**Media** (apăsare scurtă): schimbarea sursei multimedia.

**Telefon** (apăsare scurtă): inițierea apelului telefonic.

**Apel în curs** (apăsare scurtă): accesarea meniului telefonului.

**Telefon** (apăsare lungă): respingerea unui apel primit, terminarea apelului; atunci când nu există o convorbire în curs, accesarea meniului telefonului.



**Radio** (rotire): presetarea anterioară/următoare.

**Media** (rotire): piesa anterioară/următoare, deplasare în listă.

**Apăsare scurtă**: confirmarea unei selecții. Dacă nu este selectat nimic, accesarea presetărilor.

### LIST

**Radio**: afișarea listei de posturi radio.

**Media**: afișarea listei de piese.

**Radio** (apăsare continuă): actualizarea listei posturilor radio recepționate.

## Meniuri

În funcție de model/în funcție de echipare

## Aplicații



Acces la echipamentele configurabile.



## Radio Media



Selectarea unei surse audio sau a unui post de radio.

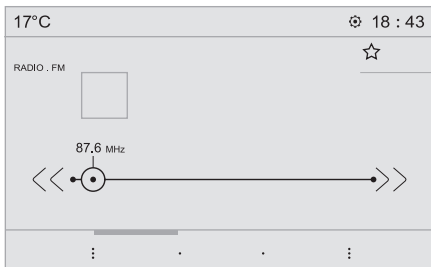

## Telefon



Conectați un telefon prin Bluetooth®. Folosiți anumite aplicații ale smartphone-ului conectat prin MirrorLink™, CarPlay® sau Android Auto.

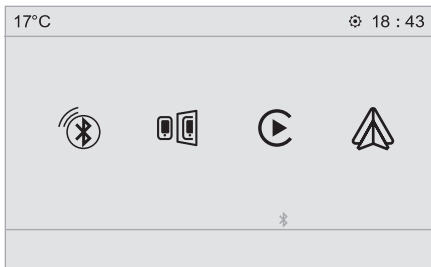

## Setări



Configurați un profil personal și/ sau configurați sunetul (balans, ambianță, ...) și afișajul (limbă, unități, dată, oră, ...).

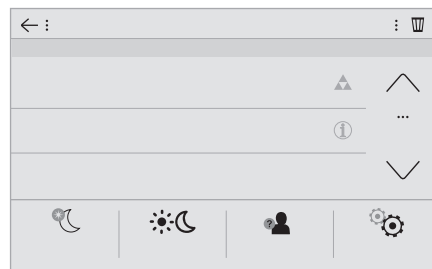

## Conducerea



Activați, dezactivați sau configurați anumite funcții ale vehiculului.



## Navigație



Configurați navigația și selectați destinația prin MirrorLink™, CarPlay® sau Android Auto.

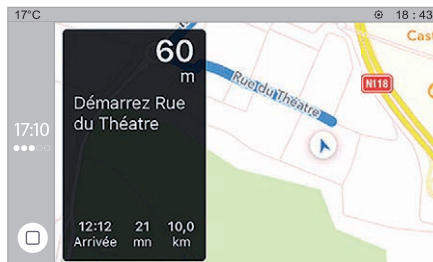

## Aplicații

### Vizualizarea fotografiilor

Introduceți un stick de memorie USB în portul USB.

**!** Pentru a proteja sistemul, nu utilizați multiplicatoare de port USB.

Sistemul poate citi foldere și fișiere imagine în formatele: .tiff;.gif;.jpg/jpeg;.bmp;.png.



Apăsați **Connect-App** pentru a afișa pagina inițială.



Apăsați „Fotografii”.



Selectați un folder.



Selectați o imagine de vizualizat.



Apăsați acest buton pentru a afișa detaliile fotografiei.



Apăsați săgeata înapoi pentru a reveni la nivelul anterior.

## Gestionarea mesajelor



Apăsați **Connect-App** pentru a afișa pagina inițială.



Apăsați „SMS”.



Selectați fila „SMS”.



Apăsați acest buton pentru a selecta setările de afișare pentru mesaje.



Apăsați acest buton pentru a căuta un contact.



Selectați fila „Mesaje rapide”.



Apăsați acest buton pentru a selecta setările de afișare pentru mesaje.

## Radio

### Selectarea unui post de radio



Apăsați **Radio Media** pentru a afișa pagina inițială.



Apăsați unul dintre butoane pentru a căuta automat posturile de radio.

Sau



Deplasați cursorul pentru a căuta manual o frecvență mai mare sau mai mică.

Sau

**MHz**  
**KHz**

Apăsați pe frecvență.



Introduceți valorile de bandă FM și AM cu ajutorul tastaturii virtuale.

**OK**

Apăsați „**OK**” pentru a confirma.



Recepția radio poate să fie afectată de utilizarea unor echipamente electrice neomologate de marcă, cum ar fi un încărcător USB conectat la priza de 12 V. Mediul exterior (coline, imobile, tuneluri, parcare subterană etc.) poate bloca recepția, inclusiv în modul RDS. Acest fenomen este normal în propagarea undelor radio și nu constituie în nici un fel o defecțiune a sistemului audio.

## Schimbarea benzii



Apăsați **Radio Media** pentru a afișa pagina inițială.

Apăsați butonul „**OPȚIUNI**” pentru a accesa pagina secundară.



Apăsați „**Bandă**” pentru a o schimba.



Apăsați zona gri pentru a confirma.

## Memorarea unui post de radio

Selectați un post radio sau o frecvență.



Apăsați scurt conturul de stea. Dacă steaua este hașurată, postul de radio a fost presetat deja.

Sau

Selectați un post radio sau o frecvență.

Apăsați „**Favorite**”.



Apăsați lung unul dintre butoane pentru a memora postul de radio.

## Activarea/dezactivarea RDS



Apăsați **Radio Media** pentru a afișa pagina inițială.

Apăsați butonul „**OPȚIUNI**” pentru a accesa pagina secundară.



Activați/dezactivați „**RDS**”.



Apăsați zona gri pentru a confirma.

**i** RDS, dacă este activat, sistemul permite ascultarea aceluiași post datorită urmării automate a frecvenței. Totuși, în anumite condiții, urmărirea postului RDS nu este asigurată în întreaga țară, posturile radio neacoperind 100% din teritoriu. Aceasta explică pierderea recepției unui post în momentul parcurgerii unui traseu.

## Afișarea informațiilor text

**i** Funcția „text radio” permite afișarea informațiilor transmise de postul de radio referitoare la acesta sau la melodia redată.



Apăsați **Radio Media** pentru a afișa pagina inițială.

Apăsați butonul „**OPȚIUNI**” pentru a accesa pagina secundară.



Activați/dezactivați „**INFO**”.



Apăsați zona gri pentru a confirma.

## Ascultarea mesajelor TA

**!** Funcția TA (Trafic Announcement) cedează prioritatea mesajelor de avertizare TA. Pentru a fi activă, această funcție necesită recepția corectă a unui post de radio care emite acest tip de mesaje. Imediat ce s-a emis o informație de trafic, programul în curs de redare se întrerupe automat, pentru a permite difuzarea unui mesaj TA. La terminarea mesajului respectiv, aparatul revine la redarea programului ascultat anterior.



Apăsați **Radio Media** pentru a afișa pagina inițială.

Apăsați butonul „**OPȚIUNI**” pentru a accesa pagina secundară.



Activați/dezactivați „**TA**”.



Apăsați zona gri pentru a confirma.

## Setări audio



Apăsați **Radio Media** pentru a afișa pagina inițială.

Apăsați butonul „**OPȚIUNI**” pentru a accesa pagina secundară.



Apăsați „**Setări audio**”.



Selecționați fila „**Ton**”, „**Repartiție**”, „**Sunet**” sau „**Sonerii**” pentru a configura setările audio.



Apăsați săgeata înapoi pentru a confirma.

**i** În fila „**Ton**”, setările audio **Ambianță**, precum și cele de **Joase**, **Medii** și **Înalte** sunt diferite și independente pentru fiecare sursă audio.

În fila „**Repartiție**”, setările **Toți pasagerii**, **Conducător** și **Numai în față** sunt comune pentru toate sursele.

În fila „**Sunet**”, activați sau dezactivați „**Volum corelat cu viteza**”, „**Intrare auxiliara**” și „**Sunete asociate cu tastatura**”.

**!** Repartiția sunetului (sau spațializarea cu sistemul Arkamys®) este o procesare audio ce permite adaptarea calității sunetului în funcție de numărul pasagerilor din vehicul.

**i** Sistem audio la bord: Arkamys® Sound Staging optimizează distribuția sunetului în habitacul.

## Radio DAB (Digital Audio Broadcasting)

### Radio digital terestru

**!** Radioul digital asigură o recepție de o calitate mai bună.  
Diferitele sisteme multiplex vă propun posturi de radio aranjate în ordine alfabetică.



Apăsați **Radio Media** pentru a afișa pagina inițială.

Apăsați butonul „**OPȚIUNI**” pentru a accesa pagina secundară.



Apăsați „**Waveband**” pentru a selecta „**Banda DAB**”.



Apăsați zona gri pentru a confirma.

### DAB-FM urmărire automată

**i** „DAB” nu acoperă 100% din teritoriu. Dacă semnalul radio digital este slab, „DAB-FM urmărire automată” vă ajută să ascultați același post, prin trecerea automată la postul radio analogic „FM” corespondent (dacă acesta există).



Apăsați **Radio Media** pentru a afișa pagina inițială.

Apăsați butonul „**OPȚIUNI**” pentru a accesa pagina secundară.



Activați/dezactivați „**FM-DAB**”.



Apăsați zona gri pentru a confirma.

**i** Dacă funcția „DAB-FM urmărire automată” este activată, apare un decalaj de câteva secunde când sistemul trece la radioul analogic „FM”, uneori cu o variație a volumului sunetului. Atunci când calitatea semnalului digital este restabilită, sistemul revine automat la „DAB”.

**!** Dacă postul „DAB” ascultat nu este disponibil în „FM” sau dacă funcția „FM-DAB” nu este activată, sunetul se întrerupe cât timp calitatea semnalului digital este necorespunzătoare.

## Media

### Port USB

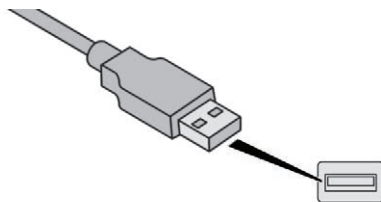

Introduceți stickul de memorie USB în portul USB sau conectați dispozitivul USB la portul USB cu ajutorul unui cablu adecvat (se cumpără separat).

**!** Pentru a proteja sistemul, nu utilizați multiplicatoare de port USB.

Sistemul își formează liste de redare (în memoria temporară), ceea ce poate dura între câteva secunde și mai multe minute, la prima conectare.

Cu cât sunt mai puține fișiere (altele decât cele cu muzică) și mai puțin foldere, cu atât se reduce timpul de așteptare.

Listele de redare sunt actualizate de fiecare dată când este decuplat contactul sau este conectat un stick de memorie USB. Listele sunt memorate: dacă nu se modifică, se încarcă mai repede.

### Priză auxiliară (AUX)

(în funcție de model/în funcție de echipare)

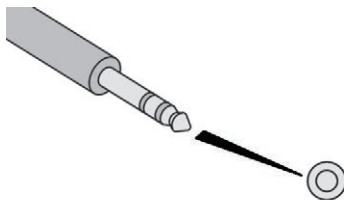

Această sursă nu este disponibilă decât dacă „Intrare auxiliară” a fost bifată în setările audio.

Conectați dispozitivul portabil (MP3 player etc.) la priza jack auxiliară utilizând un cablu audio (se cumpără separat).

Reglați întâi volumul echipamentului portabil (la nivel ridicat). Reglați apoi volumul sistemului audio.

Afișarea și gestionarea comenzilor se face de la echipamentul portabil.

### Selectarea sursei



Apăsați **Radio Media** pentru a afișa pagina inițială.

Apăsați butonul „**SURSE**”.

Alegeți sursa.

### Streaming Bluetooth®

Streaming permite ascultarea muzicii de pe smartphone.

Profilul Bluetooth trebuie să fie activat; reglați mai întâi volumul dispozitivului portabil (la un nivel ridicat). Reglați apoi volumul sistemului audio.

Dacă redarea nu începe automat, poate fi necesară lansarea redării audio din telefon. Gestionarea se face de la dispozitivul portabil sau cu butoanele sistemului.

**!** Odată conectat în modul Streaming, telefonul este considerat o sursă media.

## Conectare playere Apple®

Conectați playerul Apple® la portul USB, utilizând un cablu adecvat (se cumpără separat).

Redarea începe automat.

Controlul se face prin comenzile sistemului audio.

Clasificările disponibile sunt cele ale dispozitivului portabil conectat (artiști/ albume/genuri/liste de redare/cărți audio/podcasturi). De asemenea, puteți utiliza clasificarea structurată ca bibliotecă. Clasificarea utilizată implicit este cea după artiști. Pentru a modifica o clasificare utilizată, urcați în meniu până la primul nivel, apoi selectați clasificarea dorită (de exemplu, listă de redare) și confirmați pentru a coborî în meniu până la piesa dorită.

Versiunea de software a sistemului audio poate fi incompatibilă cu generația playerului Apple®.

## Informații și recomandări

! Sistemul este compatibil cu dispozitive de stocare în masă USB, dispozitive BlackBerry® sau playere Apple® prin intermediul porturilor USB. Cablul adaptor se cumpără separat.

Gestionarea dispozitivelor se face prin comenzile sistemului audio.

Alte periferice, nerecunoscute la conectare, trebuie să fie conectate la priza auxiliară printr-un cablu jac (nu este furnizat) sau prin streaming Bluetooth, în funcție de compatibilitate.

! Pentru a proteja sistemul, nu utilizați multiplicatoare de port USB.

Echipamentul audio nu redă decât fișiere audio cu extensiile „.wav, .wma, .aac, .ogg și .mp3” cu o rată de biți cuprinsă între 32 kbps și 320 kbps.

De asemenea, este compatibil cu modul VBR (Variable Bit Rate – rată de biți variabilă). Nu se pot citi alte tipuri de fișiere (.mp4 etc.). Fișierele „.wma” trebuie să fie de tip wma 9 standard.

Ratele de eșantionare acceptate sunt 11, 22, 44 și 48 KHz.

Este recomandat să folosiți nume de fișiere cu mai puțin de 20 caractere, fără caractere speciale (de exemplu, „?; ;”) pentru a evita problemele de citire sau de afișare.

Utilizați doar memorii USB cu formatul FAT32 (File Allocation Table – Tabel de alocare a fișierelor).

! Se recomandă folosirea cablului USB al dispozitivului portabil.

Pentru a putea reda un CDR sau CDRW inscripționat, la crearea CD-ului selectați standardele ISO 9660 nivelul 1, 2 sau Joliet, dacă este posibil.

Dacă CD-ul este inscripționat în alt format, este posibil ca redarea să nu fie corectă.

Pe un disc, se recomandă să folosiți același standard de inscripționare, cu o viteză cât mai mică posibil (4x maximum) pentru o calitate acustică optimă.

În cazul special al CD-urilor multisesiune, se recomandă standardul Joliet.

## Telefon

### Conexiunea unui smartphone prin MirrorLink™

! Din motive de siguranță și pentru că necesită o atenție susținută din partea șoferului, utilizarea smartphone-ului este interzisă pe durata condusului. Toate operațiunile trebuie efectuate cu **vehiculul oprit**.

i Sincronizarea smartphone-ului permite utilizatorilor să afișeze pe ecranul vehiculului aplicațiile adaptate la tehnologia MirrorLink™ de pe smartphone. Principiile și standardele sunt în continuă schimbare. Pentru ca procesul de comunicare dintre smartphone și sistem să funcționeze, este esențial ca smartphone-ul să fie deblocat; actualizați sistemul de operare al smartphone-ului, precum și data și ora smartphone-ului și ale sistemului. Pentru a consulta lista cu modelele de smartphone eligibile, accesați pagina web din țara dvs. a mărcii respective.

! Din motive de siguranță, aplicațiile pot fi consultate doar în timp ce vehiculul staționează; imediat după reluarea rulării, afișarea acestora este întreruptă.

i Funcția „MirrorLink™” necesită utilizarea unui smartphone și a unor aplicații compatibile.

### Telefon neconectat prin Bluetooth®



Conectați cablul USB. Smartphone-ul se încarcă dacă este conectat printr-un cablu USB.



În sistem, apăsați „**Telefon**” pentru a afișa pagina principală.



Apăsați „**MirrorLink™**” pentru a lansa aplicația în sistem.

În funcție de smartphone, este necesar să activați funcția „**MirrorLink™**”.

**OK** În timpul procedurii sunt afișate mai multe pagini-ecrane privind anumite funcții. Acceptați pentru a iniția și a finaliza procedura de conectare.



La conectarea smartphone-ului la sistem se recomandă lansarea funcției „Bluetooth®” de pe smartphone

### Telefon conectat prin Bluetooth®



În sistem, apăsați „**Telefon**” pentru a afișa pagina principală.

Apăsați butonul „**TEL**” pentru a afișa pagina secundară.



Apăsați „**MirrorLink™**” pentru a lansa aplicația în sistem.

După realizarea conexiunii, se afișează o pagină cu lista aplicațiilor descărcate în prealabil pe smartphone și adaptate la tehnologia MirrorLink™.

Diferite surse audio pot fi accesate în continuare de pe o latură a afișajului MirrorLink™, prin utilizarea butoanelor tactile din bara superioară. Meniurile sistemului se pot accesa în orice moment, prin utilizarea butoanelor dedicate.

În funcție de calitatea rețelei, aplicațiile devin disponibile după o perioadă de așteptare.

## Conectarea unui smartphone prin CarPlay®

! Din motive de siguranță și pentru că necesită o atenție susținută din partea conducătorului, utilizarea smartphone-ului este interzisă pe durata condusului. Toate operațiunile trebuie efectuate cu **vehiculul oprit**.

i Sincronizarea smartphone-ului permite utilizatorilor să afișeze pe ecranul vehiculului aplicațiile adaptate la tehnologia CarPlay® a smartphone-ului, după activarea în prealabil a funcției CarPlay® pe smartphone. Având în vedere că principiile și normele sunt în permanentă evoluție, **se recomandă actualizarea sistemului de operare al smartphone-ului**. Pentru a consulta lista cu modelele de smartphone eligibile, accesați pagina web din țara dvs. a mărcii respective.



Conectați cablul USB. Smartphone-ul se încarcă dacă este conectat printr-un cablu USB.



În sistem, apăsați CarPlay pentru a afișa interfața **Telefon®**.

Sau



Dacă smartphone-ul este conectat deja prin Bluetooth®.



Conectați cablul USB. Smartphone-ul se încarcă dacă este conectat printr-un cablu USB.



În sistem, apăsați „**Telefon**” pentru a afișa pagina principală.

Apăsați butonul „**TEL**” pentru a accesa pagina secundară.



Apăsați „**CarPlay**” pentru a afișa interfața CarPlay®.



La conectarea cablului USB, funcția CarPlay® dezactivează modul Bluetooth® al sistemului.



Puteți accesa oricând navigația CarPlay®: apăsați butonul **Navigation**.

## Conexiune de smartphone Android Auto

**!** Din motive de siguranță și pentru că necesită o atenție susținută din partea șoferului, utilizarea smartphone-ului este interzisă pe durata condusului. Toate operațiunile trebuie efectuate cu **vehiculul oprit**.



De pe smartphone-ul dumneavoastră, descărcați aplicația Android Auto.

**i** Sincronizarea smartphone-ului permite utilizatorilor să afișeze pe ecranul vehiculului aplicațiile adaptate la tehnologia Android Auto de pe smartphone. Principiile și standardele sunt în continuă schimbare. Pentru ca procesul de comunicare dintre smartphone și sistem să funcționeze, este esențial ca smartphone-ul să fie deblocat; **actualizați sistemul de operare al smartphone-ului, precum și data și ora smartphone-ului și ale sistemului.**

Pentru a consulta lista cu modelele de smartphone eligibile, accesați pagina web din țara dvs. a mărcii respective.

**!** Din motive de siguranță, aplicațiile pot fi consultate doar în timp ce vehiculul staționează; imediat după reluarea rulării, afișarea acestora este întreruptă.

**i** Funcția „Android Auto” necesită utilizarea unui smartphone și a unor aplicații compatibile.

### Telefon neconectat prin Bluetooth®



Conectați cablul USB. Smartphone-ul se încarcă dacă este conectat printr-un cablu USB.



În sistem, apăsați **„Telefon”** pentru a afișa pagina principală.



Apăsați **„Android Auto”** pentru a lansa aplicația în sistem.

În funcție de smartphone, este necesar să activați funcția **„Android Auto”**.

**OK** În timpul procedurii sunt afișate mai multe pagini-ecrane privind anumite funcții. Acceptați pentru a iniția și a finaliza procedura de conectare.



La conectarea smartphone-ului la sistem se recomandă lansarea funcției „Bluetooth®” de pe smartphone

### Telefon conectat prin Bluetooth®



În sistem, apăsați **„Telefon”** pentru a afișa pagina principală.

Apăsați butonul **„TEL”** pentru a afișa pagina secundară.



Apăsați **„Android Auto”** pentru a lansa aplicația în sistem.

Diferite surse audio pot fi accesate în continuare de pe o latură a afișajului Android Auto, prin utilizarea butoanelor tactile din bara superioară.

Meniurile sistemului se pot accesa în orice moment, prin utilizarea butoanelor dedicate.

În funcție de calitatea rețelei, aplicațiile devin disponibile după o perioadă de așteptare.

## Asocierea cu un telefon Bluetooth®

Din motive de siguranță și pentru că cere multă atenție din partea șoferului, asocierea unui telefon mobil Bluetooth cu sistemul „mâini libere” Bluetooth al sistemului audio se va face **cu vehiculul oprit și cu contactul cuplat**.

Activați funcția Bluetooth a telefonului și asigurați-vă că acesta este „vizibil pentru toți” (configurarea telefonului).

### Procedura efectuată cu telefonul



Selectați numele sistemului din lista de dispozitive detectate.

În sistem, acceptați cererea de conectare a telefonului.

! Pentru a finaliza asocierea, indiferent de procedură (pe telefon sau în sistem), asigurați-vă că atât în sistem, cât și pe telefon apare același cod.

### Procedura folosind sistemul



Apăsați **Telefon** pentru a afișa pagina inițială.



Apăsați „Căutare Bluetooth”. Se afișează lista telefoanelor detectate.



Selectați din listă numele telefonului ales.

În cazul în care procedura de asociere nu reușește, se recomandă dezactivarea și reactivarea funcției Bluetooth pe telefon.

În funcție de tipul telefonului, poate să vi se ceară să acceptați sau nu transferul contactelor și al mesajelor.

### Reconectarea automată

La revenirea în vehicul, dacă ultimul telefon conectat este prezent din nou, acesta este recunoscut automat și, într-un interval de aproximativ 30 de secunde după cuplarea contactului, conexiunea se reface fără nicio acțiune din partea dvs. (Bluetooth activat).

### Pentru a modifica profilul conexiunii:



Apăsați **Telefon** pentru a afișa pagina inițială.

Apăsați butonul „TEL” pentru a accesa pagina secundară.



Apăsați „**Conexiune Bluetooth**” pentru a afișa lista dispozitivelor asociate.



Apăsați butonul „detalii” corespunzător dispozitivului asociat.

Sistemul propune conectarea telefonului cu 3 profiluri:

- „**Telefon**” (set „mâini libere”, numai pentru telefon),
- „**Streaming**” (streaming: redare wireless a fișierelor audio din telefon),
- „**Date Internet**”.



Selectați unul sau mai multe profiluri.

**OK**

Apăsați „**OK**” pentru a confirma.



Capacitatea sistemului de a se conecta la un singur profil depinde de telefon. În mod implicit se pot conecta toate cele trei profiluri.



Serviciile disponibile depind de compatibilitatea rețelei, a cardului SIM și a dispozitivului Bluetooth. Consultați manualul telefonului și operatorul pentru a afla serviciile care vă sunt disponibile.



Profilurile compatibile cu sistemul sunt: HFP, OPP, PBAP, A2DP, AVRCP, MAP și PAN.

Pentru mai multe informații (compatibilitate, asistență suplimentară etc.), accesați pagina web a mărcii.

## Gestionarea telefoanelor asociate



Această funcție permite conectarea sau deconectarea unui periferic, precum și suprimarea unei asocieri.



Apăsați **Telefon** pentru a afișa pagina inițială.

Apăsați butonul „**TEL**” pentru a accesa pagina secundară.



Apăsați „**Conexiune Bluetooth**” pentru a afișa lista dispozitivelor asociate.



Apăsați pe denumirea telefonului ales din listă pentru a-l deconecta. Apăsați din nou pentru a-l conecta.

## Ștergerea unui telefon



Selectați coșul de gunoi din colțul din dreapta sus al ecranului pentru a afișa un coș lângă telefonul ales.



Apăsați pe coșul de lângă telefonul ales pentru a-l șterge.

## Primirea unui apel

Un apel primit este indicat printr-un semnal sonor și prin suprapunerea pe ecran a unui afișaj.



Apăsați scurt butonul **TEL** de pe volan pentru a răspunde la apel.

Și



Apăsați lung



butonul **TEL** de pe volan pentru a respinge apelul.

Sau



Apăsați „**Închidere**”.

## Efectuarea unui apel

**!** Utilizarea telefonului nu este recomandată în timpul conducerii vehiculului. Parcați vehiculul. Efectuați apelul utilizând comenzile de la volan.

## Apelarea unui număr nou



Apăsați **Telefon** pentru a afișa pagina inițială.



Introduceți numărul de telefon utilizând tastatura digitală.



Apăsați „**Apelare**” pentru a iniția apelul.

## Apelarea unui contact



Apăsați **Telefon** pentru a afișa pagina inițială.



Sau apăsați lung



butonul **TEL** de pe volan.

Apăsați „**Contacte**”.

Selecționați contactul dorit din lista afișată.



Apăsați „**Apelare**”.

## Apelarea unui număr folosit recent



Apăsați **Telefon** pentru a afișa pagina inițială.

Sau



Apăsați lung



butonul de pe volan.

Apăsați „**Lista de apeluri**”.

Selectați contactul dorit din lista afișată.

**i** Puteți iniția oricând un apel direct de la telefon; opriți vehiculul ca măsură de siguranță.

## Setarea soneriei



Apăsați **Telefon** pentru a afișa pagina inițială.

Apăsați butonul „**OPȚIUNI**” pentru a accesa pagina secundară.



Apăsați „**Volum sonerie**” pentru a afișa bara de volum.



Apăsați săgețile sau deplasați cursorul pentru a stabili volumul soneriei.

## Configurare

### Setările profilului

**!** Din motive de siguranță și deoarece necesită o atenție susținută din partea șoferului, reglajele trebuie să fie efectuate **cu vehiculul oprit**.



Apăsați **Setări** pentru a afișa pagina inițială.



Apăsați „**Profiluri**”.

Selectați „**Profil 1**”, „**Profil 2**”, „**Profil 3**” sau „**Profil comun**”.



Apăsați acest buton pentru a introduce un nume de profil cu ajutorul tastaturii virtuale.

**OK**

Apăsați „**OK**” pentru a salva.



Apăsați săgeata înapoi pentru a confirma.



Apăsați acest buton pentru a activa profilul.



Apăsați din nou săgeata înapoi pentru a confirma.

00.0

Apăsați acest buton pentru a inițializa profilul selectat.

## Reglarea luminozității



Apăsați **Setări** pentru a afișa pagina inițială.



Apăsați **Luminozitate**.



Deplasați cursorul pentru a regla luminozitatea ecranului și/sau a tabloului de bord (în funcție de versiune).



Apăsați zona gri pentru a confirma.

## Modificarea setărilor de sistem



Apăsați **Setări** pentru a afișa pagina inițială.



Apăsați **„Configurare”** pentru a accesa pagina secundară.



Apăsați **„Configurare sistem”**.

Selectați **„Unități de măsură”** pentru a schimba unitățile de măsură corespunzătoare distanțelor, consumului de combustibil și temperaturii.  
Selectați **„Parametri din uzină”** pentru a reveni la setările inițiale.



Readucerea sistemului la setările din fabrică activează limba engleză în mod implicit (în funcție de versiune).

Selectați **„Info. sistem”** pentru a afișa versiunile diferitelor module instalate în sistem.



Apăsați săgeata înapoi pentru a confirma.



Apăsați **Setări** pentru a afișa pagina inițială.



Apăsați **„Configurare”** pentru a accesa pagina secundară.



Apăsați **„Configurare ecran”**.

Apăsați **„Luminozitate”**.



Deplasați cursorul pentru a regla luminozitatea ecranului și/sau a tabloului de bord (în funcție de versiune).

Apăsați **„Animație”**.

Activați sau dezactivați: „**Derulare automată text**”.

Selectați „**Tranziții animate**”.

 Apăsați săgeata înapoi pentru a confirma.

## Selectarea limbii

 Apăsați **Setări** pentru a afișa pagina inițială.

 Apăsați „**Configurare**” pentru a accesa pagina secundară.

 Selectați „**Limbă**” pentru a schimba limba.

 Apăsați săgeata înapoi pentru a confirma.

## Setarea orei

 Apăsați **Setări** pentru a afișa pagina inițială.

 Apăsați „**Configurare**” pentru a accesa pagina secundară.

 Apăsați „**Data și oră**”.

Selectați „**Oră**”:

 Apăsați acest buton pentru a potrivi ora cu ajutorul tastaturii virtuale.

**OK** Apăsați „**OK**” pentru a salva ora.

 Apăsați acest buton pentru a defini fusul orar.

 Selectați formatul de afișare a orei (12 h/24 h).

 Activați sau dezactivați sincronizarea cu GPS (UTC).

 Apăsați săgeata înapoi pentru a salva setările.

 Sistemul nu gestionează în mod automat trecerea de la ora de iarnă la cea de vară (în funcție de țară).

## Setarea datei

 Apăsați **Setări** pentru a afișa pagina inițială.

 Apăsați „**Configurare**” pentru a accesa pagina secundară.

 Apăsați „**Data și oră**”.

Selectați „**Data**”.



Apăsați acest buton pentru a defini data.



Apăsați săgeata înapoi pentru a salva data.



Selectați formatul de afișare a datei.



Apăsați din nou săgeata înapoi pentru a confirma.

## Întrebări frecvente

Următoarele informații grupează răspunsurile la întrebările cele mai frecvente referitoare la sistemul audio.

- Setarea datei și a orei nu este disponibilă decât dacă „Sincronizare GPS” este dezactivată.  
Trecerea de la ora de iarnă la cea de vară se realizează prin schimbarea fusului orar.

## Radio

ÎNTREBARE	RĂSPUNS	SOLUȚIE
Calitatea recepției postului de radio redat se deteriorează treptat sau posturile radio stocate nu funcționează (fără sunet, se afișează 87,5 Mhz...).	Vehiculul este prea departe de emițătorul postului de radio sau niciun emițător nu există în zona geografică respectivă.	Activați funcția „RDS” cu ajutorul meniului de comenzi rapide pentru a permite sistemului să verifice dacă există un emițător mai puternic în zona geografică respectivă.
	Mediul înconjurător (dealuri, clădiri, tunele, parcări subterane etc.) blochează recepția, inclusiv în modul RDS.	Acest fenomen este normal și nu indică o defecțiune a echipamentului audio.
	Antena lipsește sau este deteriorată (de exemplu, la trecerea printr-o spălătorie auto sau la intrarea într-o parcare subterană).	Verificați antena la un dealer.
Nu regăsesc anumite posturi de radio în lista celor recepționate. Denumirea postului de radio se schimbă.	Postul de radio nu mai este recepționat sau denumirea sa este schimbată în listă.	Apăsați săgeata rotundă din fila „Listă” în pagina „Radio”.
	Unele posturi de radio transmit alte informații în locul denumirii (titlul melodiei, de exemplu). Sistemul interpretează aceste detalii ca fiind denumirea postului de radio.	

## Media

ÎNTREBARE	RĂSPUNS	SOLUȚIE
Redarea din memoria USB începe cu o întârziere prea mare (aproximativ 2-3 minute).	Unele fișiere furnizate cu stickul de memorie pot încetini drastic accesul la citire (de 10 ori timpul din catalog).	Ștergeți fișierele furnizate odată cu stickul de memorie și limitați numărul de subfoldere din arborescență.
Anumite caractere din informațiile media redade nu sunt afișate corect.	Sistemul audio nu afișează anumite tipuri de caractere.	Utilizați caractere standard în numele de piese și foldere.
Nu începe redarea fișierelor în streaming.	Dispozitivul conectat nu lansează automat redarea.	Pentru a începe redarea de pe dispozitiv.
Numele pieselor și timpul de redare nu sunt afișate pe ecranul de streaming audio.	Profilul Bluetooth nu permite transferul acestor informații.	

## Telefon

ÎNTREBARE	RĂSPUNS	SOLUȚIE
Nu reușesc să conectez telefonul Bluetooth.	Este posibil ca funcția Bluetooth a telefonului să fie dezactivată sau ca acesta să nu fie vizibil.	Verificați ca funcția Bluetooth a telefonului să fie activată. Verificați în setările telefonului ca acesta să fie „vizibil pentru toți”.
	Telefonul Bluetooth nu este compatibil cu sistemul.	Puteți să verificați compatibilitatea telefonului pe pagina de internet a mărcii (serviciile).
Volumul telefonului conectat prin Bluetooth este prea mic, nu se aude.	Sunetul depinde atât de sistem, cât și de telefon.	Măriți volumul sistemului audio, la maximum dacă este necesar, și măriți volumul telefonului, dacă este necesar.
	Zgomotul ambiental afectează calitatea apelului telefonic.	Reduceți zgomotul de fond (închideți geamurile, reduceți intensitatea ventilației, încetiniți, ...).
Contactele sunt prezentate în ordine alfabetică.	Unele telefoane propun opțiuni de afișare. În funcție de setările selectate, contactele pot fi transferate într-o anumită ordine.	Modificați setările de afișare a directorului telefonului.

## Setări

ÎNTREBARE	RĂSPUNS	SOLUȚIE
La schimbarea setării pentru înalte și bași, setarea egalizatorului este deselectată. La schimbarea setării egalizatorului, setările pentru înalte și bași sunt resetate.	Selectarea unei setări a egalizatorului impune setările pentru înalte și bași și viceversa.	Modificați setările de înalte și bași sau cele de egalizator pentru a obține ambianța muzicală dorită.
La schimbarea setării de balans, distribuția este deselectată. La schimbarea setării de distribuție, setarea de balans este deselectată.	Selectarea unei setări de distribuție impune setările de balans și viceversa.	Modificați setarea de balans sau de distribuție pentru a obține calitatea dorită a sunetului.
Există o diferență de calitate sonoră între diferitele surse audio.	Pentru a permite ascultarea în condiții optime, setările audio pot fi adaptate la diferite surse sonore, ceea ce poate genera diferențe sesizabile de sunet în cazul schimbării sursei.	Verificați ca setările audio să fie adaptate la sursele ascultate. Reglați funcțiile audio în poziția mijloc.
Atunci când motorul este oprit, sistemul se oprește după câteva minute de folosire.	Atunci când motorul este oprit, timpul de funcționare al sistemului depinde de nivelul de încărcare a bateriei. În starea normală de oprire, sistemul va trece automat în modul economie de energie, pentru a menține un nivel suficient de încărcare a bateriei.	Cuplați contactul pentru a crește nivelul de încărcare a bateriei.

Česky [Czech]	Robert Bosch Car Multimedia GmbH tímto prohlašuje, že tento "PSA RCC", "PSA RCC" je ve shodě se základními požadavky a dalšími příslušnými ustanoveními směrnice 1999/5/ES.
Dansk [Danish]	Undertegnede Robert Bosch Car Multimedia GmbH erklærer herved, at følgende udsytr "PSA RCC", "PSA RCC" overholder de væsentlige krav og øvrige relevante krav i direktiv 1999/5/EF.
Deutsch [German]	Hiermit erklärt Robert Bosch Car Multimedia GmbH, dass sich das Gerät "PSA RCC", "PSA RCC" in Übereinstimmung mit den grundlegenden Anforderungen und den übrigen einschlägigen Bestimmungen der Richtlinie 1999/5/EG befindet.
Eesti [Estonian]	Käesolevaga kinnitab Robert Bosch Car Multimedia GmbH seadme "PSA RCC", "PSA RCC" vastavust direktiivi 1999/5/EÜ põhinõuetele ja nimetatud direktiivist tulenevatele teistele asjakohastele sätetele.
English	Hereby, Robert Bosch Car Multimedia GmbH, declares that this "PSA RCC", "PSA RCC" is in compliance with the essential requirements and other relevant provisions of Directive 1999/5/EC.
Español [Spanish]	Por medio de la presente Robert Bosch Car Multimedia GmbH declara que el "PSA RCC", "PSA RCC" cumple con los requisitos esenciales y cualesquiera otras disposiciones aplicables o exigibles de la Directiva 1999/5/CE.
Ελληνική [Greek]	ΜΕ ΤΗΝ ΠΑΡΟΥΣΑ "PSA RCC", ΔΗΛΩΝΕΙ ΟΤΙ "PSA RCC" ΣΥΜΜΟΡΦΟΝΕΙΤΑΙ ΠΡΟΣ ΤΙΣ ΟΥΣΙΩΔΕΙΣ ΑΠΑΙΤΗΣΕΙΣ ΚΑΙ ΤΙΣ ΛΟΙΠΕΣ ΣΧΕΤΙΚΕΣ ΔΙΑΤΑΞΕΙΣ ΤΗΣ ΟΔΗΓΙΑΣ 1999/5/ΕΚ.
Français [French]	Par la présente Robert Bosch Car Multimedia GmbH déclare que l'appareil "PSA RCC", "PSA RCC" est conforme aux exigences essentielles et aux autres dispositions pertinentes de la directive 1999/5/CE.
Italiano [Italian]	Con la presente Robert Bosch Car Multimedia GmbH dichiara che questo "PSA RCC", "PSA RCC" è conforme ai requisiti essenziali ed alle altre disposizioni pertinenti stabilite dalla direttiva 1999/5/CE.
Latviski [Latvian]	Ar šo Robert Bosch Car Multimedia GmbH deklarē, ka "PSA RCC", "PSA RCC" atbilst Direktīvas 1999/5/EK būtiskajām prasībām un citiem ar to saistītajiem noteikumiem.
Lietuvių [Lithuanian]	Šiuo Robert Bosch Car Multimedia GmbH deklaruoju, kad šis "PSA RCC", "PSA RCC" atitinka esminius reikalavimus ir kitas 1999/5/EB Direktyvos nuostatas.
Nederlands [Dutch]	Hierbij verklaart Robert Bosch Car Multimedia GmbH dat het toestel "PSA RCC", "PSA RCC" in overeenstemming is met de essentiële eisen en de andere relevante bepalingen van richtlijn 1999/5/EG.
Malta [Maltese]	Hawnhekk, Robert Bosch Car Multimedia GmbH, jidher li dan "PSA RCC", "PSA RCC" jikkonforma mal-ħigijiet essenzjali u ma pprovaedimenti oħrajn relevanti li hemm fid-Direttiva 1999/5/EC.
Magyar [Hungarian]	Aldulirott Robert Bosch Car Multimedia GmbH nyilatkozom, hogy a "PSA RCC", "PSA RCC" megfelel a vonatkozó alapvető követelményeknek és az 1999/5/EC irányelv egyéb előírásainak.
Polski [Polish]	Niniejszym Robert Bosch Car Multimedia GmbH oświadczam, że "PSA RCC", "PSA RCC" jest zgodny z zasadniczymi wymogami oraz pozostającymi stosownymi postanowieniami Dyrektywy 1999/5/EC.
Português [Portuguese]	Robert Bosch Car Multimedia GmbH declara que este "PSA RCC", "PSA RCC" está conforme com os requisitos essenciais e outras disposições da Directiva 1999/5/CE.
Slovensko [Slovenian]	Robert Bosch Car Multimedia GmbH izjavlja, da je ta "PSA RCC", "PSA RCC" v skladu z bistvenimi zahtevami in ostalimi relevantnimi določili direktive 1999/5/ES.
Slovensky [Slovak]	Robert Bosch Car Multimedia GmbH týmto vyhlasuje, že "PSA RCC", "PSA RCC" spĺňa základné požiadavky a všetky príslušné ustanovenia Smernice 1999/5/ES.
Suomi [Finnish]	Robert Bosch Car Multimedia GmbH vakuuttaa täten että "PSA RCC", "PSA RCC" laite on direktiivin 1999/5/EY oleellisten vaatimusten ja sitä koskevien direktiivin muiden ehtojen mukainen.
Svenska [Swedish]	Härmed intygar Robert Bosch Car Multimedia GmbH att denna "PSA RCC", "PSA RCC" står i överensstämmelse med de väsentliga egenhetskrav och övriga relevanta bestämmelser som framgår av direktiv 1999/5/EG.
Svenska [Icelandic]	Hér með lýsir Robert Bosch Car Multimedia GmbH yfir því að "PSA RCC", "PSA RCC" er í samræmi við grunnkröfur og aðrar kröfur, sem gerðar eru í tilskipun 1999/5/EC.
Norsk [Norwegian]	Robert Bosch Car Multimedia GmbH erklærer herved at utstyret "PSA RCC", "PSA RCC" er i samsvar med de grunnleggende krav og øvrige relevante krav i direktiv 1999/5/EF.

<p>ECE type-approval certificate No. is 057902 (concerning the type-approval of an electric/electronic sub-assembly under Regulation No. 10)</p>	<p>emitted frequency range and power:</p> <p>Frequency band Radiated Power [EIRP] Hints / Restriction</p> <p>2402 MHz – 2480 MHz WiFi &lt; 51mW Antenna internal for PSA RCC A2 2412 MHz – 2472 MHz Bluetooth &lt; 2.0 mW Antenna internal for PSA RCC A1 &amp; A2 Antenna configuration: internal antenna</p> <p>Internal antenna not accessible by user. Any change of the user will violate the legal approval of this product.</p>
<p>Brazil</p> 	<p>"Este equipamento opera em caráter secundário, isto é, não tem direito a proteção contra interferência prejudicial, mesmo de estações do mesmo tipo, e não pode causar interferência a sistemas operando em caráter primário."</p> <p><i>This device complies with part 15 of the FCC Rules and Industry Canada license-exempt RSS standard(s). Operation is subject to the following two conditions:</i></p> <p><i>(1) This device may not cause harmful interference, and</i> <i>(2) this device must accept any interference received, including interference that may cause undesired operation.</i></p>
<p>Canada</p>	<p><i>This device is subject to the following two conditions:</i></p> <p><i>(1) This device may not cause harmful interference, and</i> <i>(2) this device must accept any interference received, including interference that may cause undesired operation.</i></p>
<p>Japan</p>	<p>T= Terminal Equipment Approval number: X JJ-5NHN AAA NOM-121-SCT1-2009</p>
<p>Mexico</p>	<p>La operación de este equipo está sujeta a las siguientes dos condiciones: (1) es posible que este equipo o dispositivo no cause interferencia perjudicial y (2) este equipo o dispositivo debe aceptar cualquier interferencia, incluyendo la que pueda causar su operación no deseada.</p>
<p>South Korea</p>	<p>해당 무선 설비는 운용중 전파혼신 가능성이 있음.</p>
<p>Taiwan</p>	<p>1. 本產品符合低功率電波輻射性電機管理辦法第十二條、第十四條等條文規定 經型式認證合格之低功率射頻電機，非經許可，公司、商號或使用者均不得擅自變更頻 率、加大功率或變更原設計之特性及功能。</p> <p>2. 低功率射頻電機之使用不得影響飛航安全及干擾合法通信；經發現有干擾現象時，應立 即停用，並改善至無干擾時方得繼續使用。 前項合法通信，指依電信法規定作業之無線電通信。 低功率射頻電機須忍受合法通信或工業、科學及醫療用電波輻射性電機設備之干擾。</p> <p>This device complies with Part 15 of the FCC Rules and with Industry Canada licence-exempt RSS standard(s). Operation is subject to the following two conditions: (1) This device may not cause harmful interference, and (2) this device must accept any interference received, including interference that may cause undesired operation.</p>
<p>USA / Canada</p>	<p>Changes or modifications made to this equipment not expressly approved by (Robert Bosch Car Multimedia GmbH) may void the FCC and IC Canada authorization to operate this equipment.</p>



## Sistem audio/Bluetooth®

**Cuprins**

Primii pași	1
Comenzi la volan	2
Meniuri	3
Radio	4
Radio DAB (Digital Audio Broadcasting)	5
Media	6
Telefon	10
Setări audio	14
Întrebări frecvente	15

**i** Sistemul este proiectat să funcționeze numai pe vehiculul dumneavoastră.

**!** Din motive de siguranță, șoferul trebuie să realizeze operațiile care necesită o atenție mărită numai cu vehiculul oprit. Pentru a preveni descărcarea bateriei când motorul este oprit, este posibil ca sistemul audio să se oprească după câteva minute.

## Primii pași



Reglare volum.



Pornit/oprit.

Pornit/Oprit funcția TA (Anunțuri trafic).

**TA INFO** Apăsare lungă: acces la tipul de informații.

Selectați sursa:

**SOURCE** Radio, CD, AUX, USB, Streaming. Acceptarea primirii unui apel.



Căutare manuală pas cu pas a posturilor de radio pe frecvențe radio inferioare/superioare. Selectare piesă MP3 precedentă/următoare. Selectare director/gen/artist/listă de redare precedent(ă)/următor(oare) de pe dispozitivul USB. Defilare într-o listă.

Acces la meniul general.

**MENU**

Căutare automată frecvență radio inferioară/superioară. Selectare piesă CD, USB, sursă streaming precedentă/următoare. Defilare într-o listă.

**1** Selectarea unui post de radio memorat.  
Apăsare lungă: memorarea unui post de radio.



Anulare operație în curs.  
Urcare în ramificație (meniul sau agendă).

**OK**

Confirmare sau afișare meniu contextual.

**LIST**

Afișarea listei de posturi recepționate, a pieselor sau folderelor CD/MP3.  
Apăsare lungă: gestionarea fișierelor MP3/WMA/actualizarea listei posturilor recepționate.



Reglare setări audio: ambianță sonoră, sunete înalte, sunete joase, volum, distribuție, balans stânga/dreapta, balans față/spate, volum automat.



Alegeți modul de afișare pe ecran, dintre:  
Afișaj pe întregul ecran: audio (sau telefon, dacă o conversație este în curs)/  
Afișaj în fereastră: audio (sau telefon, dacă o conversație este în curs) – Ora sau Trip computer.  
Apăsare lungă: ecran negru (DARK).

**BAND** Selectarea gamelor de unde FM/DAB/AM\*.

## Comenzi la volan

### Sistem audio/telefon Bluetooth



Media: modificarea sursei multimedia.

Telefon: deschidere telefon.

Apel în curs: acces la meniul telefonului (Închidere, Mod secret, Mod mâini libere).

Telefon, apăsare continuă: refuzarea unui apel telefonic, încheierea unei convorbiri telefonice în curs; dacă nu se desfășoară o convorbire, acces la meniul telefonului.



Radio, rotire: căutarea automată a postului precedent/următor.

Media, rotire: piesa precedentă/următoare.

Apăsare: confirmarea unei selecții.

**LIST**

Radio: afișarea listei cu posturile de radio.

Media: afișarea listei cu piese.

Radio, apăsare continuă: actualizarea listei posturilor recepționate.



Creșterea volumului.



Reducerea volumului.

\* În funcție de model.

## Sistem audio

SRC



Media: modificarea sursei multimedia.

Apăsare continuă: dezactivarea/restabilirea sunetului.

## Meniuri

### Ecran C



„**Multimedia**”: Media parameters, Radio parameters.



„**Telephone**”: Call, Directory management, Telephone management, Hang up.



„**Trip computer**”: Warning log.



„**Bluetooth connection**”: Connections management, Search for a device.



„**Personalisation-configuration**”: Define the vehicle parameters, Choice of language, Display configuration, Choice of units, Date and time adjustment.

## Ecran A



## Radio

### Selectarea unui post

**!** Mediul exterior (dealuri, clădiri, tunel, parcări, subsol etc.) poate bloca recepția, inclusiv în modul RDS. Acest fenomen este normal în propagarea undelor radio și nu indică sub nicio formă o defecțiune a echipamentului audio.

Apăsați de mai multe ori pe tasta **SOURCE**  sau **SOURCE** sau **SRC** și selectați radio.

**BAND** Apăsați pe tasta **BAND**, pentru a selecta una dintre gamele de unde.

**LIST** Apăsați pe **LIST** pentru a afișa lista stațiilor recepționate, clasate în ordine alfabetică.



Selecțați postul de radio dorit, apoi validați prin apăsare pe **OK**.



O apăsare permite trecerea la litera următoare (ex.: A, B, D, F, G, J, K etc.) sau anterioară.

### LIST

Efectuați o apăsare lungă pe **LIST**, pentru a genera sau actualiza lista posturilor. Recepția radio se întrerupe momentan.

### RDS

**i** Dacă se afișează RDS, puteți continua să ascultați același post de radio utilizând funcția de frecvențe alternative. Totuși, în unele condiții, acoperirea unui post RDS nu este asigurată în întreaga țară, posturile de radio neacoperind 100% din teritoriu. Aceasta explică pierderea recepției unui post pe durata parcurgerii unui traseu.

### OK

Când postul este afișat pe ecran, apăsați **OK** pentru a afișa meniul contextual.

### OK

Selecțați „RDS” și confirmați operația de salvare. Pe ecran se afișează „RDS”.

## Ascultarea mesajelor TA

**i** Funcția TA (Traffic Announcement) acordă prioritate ascultării mesajelor de avertizare TA. Pentru activare, această funcție necesită un semnal bun de la un post de radio care emite acest tip de mesaje. Imediat ce se emite o informație de trafic, sursa media în curs de redare este întreruptă automat pentru difuzarea mesajului TA. La terminarea mesajului, aparatul revine la sursa media redată anterior.

Apăsați **TA INFO** pentru a activa sau a dezactiva recepția anunțurilor de trafic.

## Ascultare mesaje INFO

**i** Funcția TA (Traffic Announcement) acordă prioritate mesajelor de avertizare TA. Pentru a fi activă, această funcție necesită recepția corectă a unui post de radio care emite acest tip de mesaje. La emiterea unui mesaj, redarea sursei audio (radio, CD, USB...) se întrerupe automat pentru a difuza mesajul INFO. La terminarea mesajului, aparatul revine la sursa media redată anterior.

**TA INFO** Apăsați lung **TA INFO**, pentru a afișa lista de categorii.



Selectați sau deselectați categoria sau categoriile, pentru a activa sau a dezactiva recepționarea mesajelor corespunzătoare.

## Afișare INFO TEXT

**i** Informațiile de tip text sunt informații transmise de postul de radio și se referă la emisiunea sau la melodia în curs de redare.

## Ecran C

**OK**

Când postul este afișat pe ecran, apăsați **OK** pentru a afișa meniul contextual.



Selectați „**RadioText (TXT) display**” și confirmați cu **OK** pentru a salva.

## Ecran A

Selectați „**MEDIA**” și confirmați.

Apoi selectați „**TEXT INFO**” și apăsați pe « sau pe » pentru a selecta „**ON**” sau „**OFF**” și confirmați modificările efectuate.

## Radio DAB (Digital Audio Broadcasting)

### Radio digital

**i** Aparatul de radio digital face posibilă o audiție de calitate superioară, precum și prezentarea de categorii suplimentare de anunțuri-informații din trafic (TA INFO). Diferitele „multiplexoare” vă oferă posturi de radio aranjate în ordine alfabetică.

**BAND** Schimbare de bandă (FM1, FM2, DAB, ...)



Schimbarea postului în cadrul aceluiași „serviciu multiplex”.



Lansarea unei căutări după următorul „multiplexor”.

**TA INFO**

Apăsare lungă: selectarea categoriilor de știri dintre Transport, Știri, Agreement și Ediții speciale (disponibile în funcție de post).

- ! Când postul apare pe ecran, apăsați „OK” pentru a afișa meniul contextual. (Frequency hopping (RDS), DAB / FM auto tracking, RadioText (TXT) display, Informații post radio, ...)

## Urmărire automată DAB/FM

- ! „DAB” nu acoperă teritoriul în proporție de 100%. Dacă semnalul postului radio digital are o calitate necorespunzătoare, funcția „DAB / FM auto tracking” asigură continuarea ascultării aceluiași post, prin trecerea automată la postul radio analogic „FM” corespunzător (dacă există).

**MENU** Apăsați butonul „Menu”.

◀▶▶▶ Selectați „Multimedia” și confirmați.

▲▼ Selectați „DAB / FM auto tracking” și confirmați.

- ! Dacă funcția „DAB / FM auto tracking” este activată, apare un decalaj de câteva secunde când sistemul trece la radio analogic „FM”, uneori cu o variație a volumului sunetului. Când calitatea semnalului digital redevine corespunzătoare, sistemul revine automat la „DAB”.

- ! Dacă postul „DAB” ascultat nu este disponibil în „FM” (opțiunea „DAB/FM” barată) sau dacă „DAB / FM auto tracking” nu este activat, sunetul se va întrerupe atunci când intensitatea semnalului digital scade.

## Media

### Conector USB

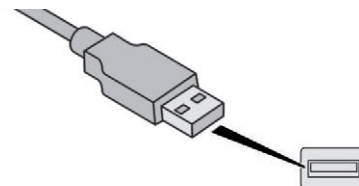

Fișierele audio de pe un player portabil de stocare în masă\* pot fi ascultate în difuzoarele vehiculului, prin conectarea la portul USB (cablul se cumpără separat).

- ! Pentru a proteja sistemul, nu utilizați un hub USB.

- ! Gestionarea dispozitivului se face prin comenzile sistemului audio.

Dacă playerul portabil nu este recunoscut de portul USB, conectați-l la priza auxiliară Jack.

Software-ul unui player Apple® trebuie actualizat în mod regulat, pentru o conexiune cât mai bună.

Listele de redare sunt cele stabilite în playerul Apple®.

\* (verificați manualul playerului)

Playerul Apple® trebuie să fie de generația a 5-a sau mai nouă.

## Stick-ul de memorie USB – sortarea fișierelor

### LIST

Efectuați o apăsare lungă pe **LIST** sau apăsați pe **MENU** (meniul), selectați „**Multimedia**”, apoi „**Media parameters**” și în final „**Choice of track listing**” pentru a afișa diferite tipuri de sortare.



După ce ați selectat sortarea dorită („**By folders**”, „**By artists**”, „**By genres**”, „**By playlists**”), apăsați pe **OK**.



Apoi, confirmați cu **OK** pentru a salva modificările.

- **By folders:** toate folderele ce conțin fișiere audio recunoscute în dispozitivul periferic, în ordine alfabetică, fără respectarea structurii folderului.
- **By artists:** toate numele artiștilor definite în etichetele ID3, în ordine alfabetică.
- **By genres:** toate genurile definite în etichetele ID3.
- **By playlists:** în funcție de listele de redare salvate.

## Priza auxiliară (AUX)

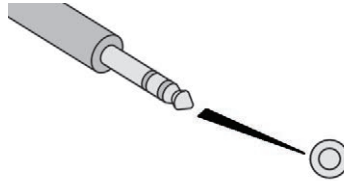

Priza auxiliară a jacobului permite conectarea unui dispozitiv portabil de stocare care nu este în masă sau a unui player Apple®, dacă nu este recunoscut de portul USB.



Nu conectați simultan același dispozitiv și la portul USB, și la priza auxiliară a jacobului.

Conectați dispozitivul portabil la priza auxiliară a jacobului, utilizând un cablu adecvat (nu este furnizat).

Apăsați de mai multe ori succesiv pe butonul **SOURCE** (sursă) sau **SRC** și selectați „**AUX**”.

Reglați pentru început volumul pe dispozitivul portabil.



Reglați apoi volumul sistemului audio.

Afișarea și gestionarea comenzilor se fac pe dispozitivul portabil.

## Redarea unui CD

Introduceți numai discuri compacte având formă circulară cu diametrul de 12 cm. Unele sisteme anti-piratare, pe discuri originale sau CD-uri copiate cu un recorder personal, pot să cauzeze erori independente de calitatea player-ului original.

Fără a apăsa pe butonul **EJECT** (scoatere), introduceți un CD în player, redarea începe automat.

**SOURCE** ↻

Pentru a reda un disc deja introdus, apăsați de mai multe ori succesiv pe butonul **SOURCE** (sursă) sau **SRC** și selectați „**CD**”.



Apăsați pe unul din aceste butoane pentru a selecta o piesă de pe CD.

**LIST**

Apăsați pe **LIST** pentru a afișa lista pieselor de pe CD.



Apăsați continuu pe unul din aceste butoane pentru o derulare rapidă înainte sau înapoi.

## Ascultarea unei compilații

**!** Introduceți o compilație MP3 în CD player sau conectați un stick de memorie la portul USB, direct sau printr-un cablu de legătură.

Sistemul creează liste de redare (în memoria temporară), ceea ce poate dura între câteva secunde și mai multe minute.

Listele de redare sunt actualizate de fiecare dată când contactul este decuplat sau un stick de memorie USB este conectat.

Redarea începe automat după o anumită perioadă de timp, în funcție de capacitatea stick-ului de memorie USB.

La prima conectare, ordinea sugerată este în funcție de folder. La următoarea conectare, este menținută ordinea aleasă anterior.

**SOURCE**  Pentru a reda un disc sau un stick de memorie deja conectat, apăsați de mai multe ori succesiv pe **SOURCE** (sursă) sau **SRC** și selectați „**CD**” sau „**USB**”.

 Apăsați pe unul dintre butoane pentru a selecta piesa următoare sau anterioară.



Apăsați pe unul dintre butoane pentru a selecta folderul următor sau anterior, în ordinea aleasă.



Apăsați continuu pe unul din aceste butoane pentru o derulare rapidă înainte sau înapoi.

**LIST**

Apăsați pe **LIST** pentru afișarea structurii folderelor din compilație.



Selectați un rând din listă.

**OK**

Selectați o piesă sau un folder.



Urcați cu un nivel în meniu.



Treceți peste o piesă.

## Streaming – redarea fișierelor audio prin Bluetooth

### În funcție de compatibilitatea telefonului

Redarea în flux (streaming) permite ca fișierele de muzică din telefon să fie ascultate prin intermediul difuzoarelor vehiculului. Telefonul trebuie să fie compatibil cu profilurile Bluetooth adecvate (profiluri A2DP/AVRCP).



Asociați/conectați telefonul: consultați secțiunea TELEFONUL.

**SOURCE**  Activați sursa de streaming apăsând pe **SOURCE** (sursă) sau **SRC**. Controlul redării se face prin sistemul audio. Informațiile contextuale pot să fie afișate pe ecran.

**!** În unele cazuri, redarea fișierelor audio trebuie să fie inițiată de pe telefon.

Calitatea audio depinde de calitatea transmisiei de pe telefon.

## Mod de redare

- !** Modurile de redare disponibile sunt:
- Normal: piesele sunt difuzate în ordine, în funcție de clasificarea fișierelor alese.
  - Random: piesele sunt difuzate în mod aleator, din cuprinsul unui album sau unui director.
  - Random all: toate piesele salvate în sursele media sunt difuzate în mod aleator.
  - Repeat: piesele difuzate sunt numai cele aparținând albumului sau listei curente.

**MENU** Apăsați pe butonul **OK** pentru a accesa meniul contextual.  
sau  
Apăsați pe **MENU** (meniu).

**◀◀▶▶** Selectați „**Multimedia**” și confirmați.

**OK**

**◀◀▶▶** Selectați „**Media parameters**” și confirmați.

**OK**

**◀◀▶▶** Selectați „**Read mode**” și confirmați.

**OK**



**OK**

Alegeți modul de redare dorit și confirmați cu **OK**, pentru a salva modificările.

## Informații și recomandări

Sistemul audio va reda numai fișierele cu extensia „.mp3” sau „.wma” cu o rată de comprimare constantă sau variabilă între 32 kbps și 320 kbps.

Pentru a evita problemele de redare sau afișare, se recomandă folosirea unor denumiri de fișiere cu mai puțin de 20 de caractere și în care nu sunt folosite caractere speciale (de exemplu, „?; ù).

Listele de redare acceptate sunt de tip.m3u și.pls.

Numărul de fișiere este limitat la 5.000, în 500 de directoare, pe maximum 8 niveluri.



Pe același disc, CD playerul poate să redea până la 255 de fișiere MP3, repartizate pe 8 niveluri de directoare. Cu toate acestea, se recomandă să fie păstrate 2 niveluri pentru a limita perioada necesară pentru accesarea și redarea CD-ului.  
În timpul redării, structura folderelor nu este respectată.

Pentru a putea reda un CDR sau CDRW inscripționat, selectați standardele ISO 9660 nivelul 1, 2 sau Joliet dacă este posibil la inscripționarea CD-ului.

Dacă CD-ul este inscripționat în alt format, este posibil ca redarea să nu fie corectă.

Pe un disc, se recomandă să folosiți același standard de inscripționare, cu o viteză cât mai mică posibil (4x maximum) pentru o calitate acustică optimă.

În cazul special al unui CD multisesiune, este recomandat standardul Joliet.

Utilizați numai stick-uri de memorie USB formate FAT 32 (File Allocation Table – tabelul de alocare a fișierelor).



Nu conectați un hard disc sau un alt dispozitiv USB în afară de playere audio la portul USB.

## Telefon

### Asocierea unui telefon – asocierea pentru prima dată

Serviciile oferite depind de rețea, de cartela SIM și de compatibilitatea telefoanelor cu Bluetooth folosite.

Consultați manualul telefonului și operatorul pentru a afla serviciile care vă sunt disponibile.

! Din motive de siguranță și pentru că necesită o atenție îndelungată din partea șoferului, operațiile de asociere a telefonului mobil cu Bluetooth la setul „mâini libere” Bluetooth al sistemului audio trebuie să fie făcute cu **vehiculul oprit** și contactul cuplat.  
Vizitați [www.citroen.ro](http://www.citroen.ro) pentru mai multe informații (compatibilitate, ajutor suplimentar etc.).

Activați funcția Bluetooth a telefonului și asigurați-vă că acesta este „vizibil pentru toți” (consultați manualul de utilizare al telefonului).

**MENU** Apăsăți pe **MENU**.



OK

Selecționați „**Bluetooth connection**” și confirmați.



OK

Selecționați „**Search for a device**”.

Este afișată o fereastră „**Search in progress...**”.



OK

În listă, selecționați telefonul de conectat și validați. Nu se pot conecta mai multe telefoane simultan.

În unele cazuri, în locul numelui telefonului poate să apară numărul de telefon sau adresa Bluetooth.



OK

Pe ecran este afișată o tastatură virtuală: introduceți un cod din minim 4 cifre și confirmați cu **OK**.

Pe ecranul telefonului este afișat un mesaj: introduceți același cod și confirmați.

Dacă operațiunea nu reușește, numărul de încercări este nelimitat.

Acceptați conectarea pe telefon.

Un mesaj apare pe ecran, pentru a confirma reușita conectării.



Asocierea poate să fie inițiată și de pe telefon, căutând echipamentele Bluetooth detectate.  
Agenda și lista apelurilor sunt accesibile după un interval de timp necesar pentru sincronizare (dacă telefonul este compatibil).  
Conectarea automată trebuie să fie configurată în telefon, pentru a permite conectarea la fiecare pornire a vehiculului.

## Gestionarea conexiunilor



Conectarea telefonului include automat kitul mâini-libere și funcția streaming audio.  
Capacitatea sistemului de a se conecta doar la un singur profil depinde de telefon. Implicit, se pot conecta două profile.

**MENU** Apăsăți pe **MENU**.



OK

Selecționați „**Bluetooth connection**” și confirmați.



OK

Selecționați „**Connections management**” (Gestionarea conexiunilor) și validați. Lista telefoanelor conectate se afișează.



Indică faptul că este conectat un dispozitiv.



Indică profilul streaming audio conectat.



Indică profilul mâini-libere al telefonului.

▲  
▼  
OK

Selectați un telefon și validați.

▲  
▼  
OK

Apoi selectați și validați:

- „**Connect telephone**”/  
„**Disconnect telephone**”:  
pentru a conecta/deconecta telefonul sau numai kitul mâini-libere.
- „**Connect media player**”/  
„**Disconnect media player**”:  
pentru a conecta/deconecta numai funcția streaming.
- „**Connect telephone + media player**”/„**Disconnect telephone + media player**”:  
pentru a conecta/deconecta telefonul (kit mâini-libere și streaming).
- „**Delete connection**”:  
pentru a șterge asocierea.

## Efectuarea unui apel – formarea numărului

- SOURCE
- OK
- Pentru afișarea meniului „**TELEPHONE**” (telefon):
  - Apăsăți lung pe **SOURCE** (sursă) sau **SRC**.
  - Sau, apăsați pe **OK** pentru a afișa meniul contextual. Selectați „**Call**” și confirmați.
  - Sau, apăsați pe **MENU** (meniu), selectați „**Telephone**” și confirmați. Selectați „**Call**” și confirmați.

▲  
▼  
OK

Selectați „**Dial**” pentru a introduce un număr și confirmați.

◀◀◀  
▶▶▶  
OK

Selectați cifrele una câte una, utilizând butoanele ◀ și ▶ și confirmați.

Corecția permite ștergerea cifrelor una câte una.

▲  
▼  
OK

Selectați **OK** și confirmați pentru a iniția apelul.

## Lansarea unui apel – Ultimele numere formate

(În funcție de compatibilitatea telefonului)

- SOURCE
- Pentru a afișa meniul „**TELEFON**”:
- Țineți apăsat **SRC/TEL**.
  - Alternativă: apăsați roțița pentru a afișa meniul contextual. Selectați „**Call**” și confirmați.
  - Alternativă: apăsați **MENIU**, selectați „**Telephone**” și confirmați. Selectați „**Call**” și confirmați.

▲  
▼  
OK

Selectați „**Calls list**” și confirmați.

▲  
▼  
OK

Selectați numărul și confirmați pentru a lansa apelul.

i Lista de apeluri cuprinde apelurile emise și primite în vehicul utilizând telefonul conectat.

! Este posibil să efectuați un apel direct de pe telefon; ca măsură de siguranță, opriți vehiculul.

## Efectuarea unui apel – din agendă

- SOURCE 
- Pentru afișarea meniului „TELEPHONE” (telefon):
- Apăsăți lung pe **SRC/TEL**.
  - Sau, apăsați pe roțiță pentru a afișa meniul contextual. Selectați „Call” și confirmați.
  - Sau, apăsați pe **MENU** (meniu), selectați „Telephone” și confirmați. Selectați „Call” și confirmați.

▲ Selectați „Directory” și confirmați.

▼  
**OK**

▲ Selectați un contact, apoi confirmați.

▼  
**OK**



Acasă  
Servicii  
Mobil  
(în funcție de informațiile disponibile în agenda telefonului conectat).



Selectați numărul și confirmați.

## Primirea unui apel

Un apel primit este indicat printr-un semnal sonor și prin suprapunerea pe ecranul multifuncțional a unui afișaj.



„YES” (da) este selectat implicit pentru acceptarea apelului. Apăsăți pe **OK** pentru a accepta apelul.

Selectați „NO” (nu) și confirmați pentru a respinge apelul. sau

Apăsăți pe unul din aceste butoane pentru a accepta apelul.



O apăsare lungă pe **ESC** sau **TEL**, **SOURCE** (sursă) sau **SRC** permite, de asemenea, respingerea unui apel primit.

## Gestionarea apelurilor

**OK** În timpul unui apel, apăsați pe **OK** pentru a afișa meniul contextual.

## Încheierea unui apel

▲ Din meniul contextual, selectați „Hang up” pentru a încheia apelul.  
▼  
**OK**

SOURCE 

O apăsare lungă pe unul dintre aceste butoane încheie, de asemenea, apelul.

## Secret – Mut

▲ (astfel încât apelantul să nu mai audă)  
▼  
**OK**

- ▲  
▼  
**OK**
- Din meniul contextual:
- selectați „**Micro OFF**”, pentru a dezactiva microfonul.
  - debifați „**Micro OFF**”, pentru a reactiva microfonul.

## Mod combinat

(pentru a părăsi vehiculul fără încheierea apelului)

- ▲  
▼  
**OK**
- Din meniul contextual:
- selectați „**Telephone mode**”, pentru a transfera apelul către telefon.
  - debifați „**Telephone mode**”, pentru a transfera apelul către vehicul.

În unele cazuri, modul combinat trebuie activat de pe telefon.  
Dacă a fost întrerupt contactul, la reconectare, în momentul revenirii în vehicul, conexiunea Bluetooth se va reactiva automat (în funcție de compatibilitatea telefonului).

## Sistem de răspuns automat

- ▲  
▼  
**OK**
- Din meniul contextual, selectați „**DTMF tones**” și confirmați, pentru a utiliza tastatura numerică la navigarea în meniul sistemului de răspuns automat.

## Apel dublu

- ▲  
▼  
**OK**
- Din meniul contextual, selectați „**Switch**” și confirmați, pentru a relua o conversație pusă în așteptare.

## Agenda

- SOURCE 
- ▲  
▼  
**OK**
- Pentru a accesa agenda, apăsați continuu pe **SOURCE** (sursă) sau **SRC**.  
sau apăsați pe **OK**, selectați „**Call**” și confirmați.

- ▲  
▼  
**OK**
- Selectați „**Directory**” pentru a vizualiza lista contactelor.

- MENU**
- Pentru a modifica contactele salvate în sistem, apăsați pe **MENIU**, apoi selectați „**Telephone**” și validați.  
Selectați „**Directory management**” și confirmați.

- Puteți:
- „**Consult an entry**”,
  - „**Delete an entry**”,
  - „**Delete all entries**”.



Sistemul oferă acces la agenda telefonului în funcție de compatibilitatea acestuia și în timpul conectării prin Bluetooth.



De pe unele telefoane conectate prin Bluetooth puteți trimite un contact către agenda sistemului audio.

Contactele importate astfel sunt salvate într-o agendă permanent vizibilă pentru toți, indiferent de telefonul conectat.

Meniul agendei este inaccesibil cât timp este gol.

## Setări audio

### Ecran C



Apăsați pe  pentru afișarea meniului de setări audio.

Setările disponibile sunt:

- Ambience,
- Bass,
- Treble,
- Loudness,
- Distribution: Personalised sau Driver,
- Left/right balance,
- Fader (front/rear balance),
- Auto. volume



Selectați și confirmați „**Other settings...**” pentru a afișa restul listei de setări disponibile.

**OK**

 Repartizarea (sau spațializarea utilizând sistemul Arkamys®) este o procesare audio care permite ameliorarea calității sonore în funcție de reglajele alese, corespunzător poziției auditorilor în vehicul.

 Reglajele audio Ambience, Treble și Bass sunt diferite și independente pentru fiecare sursă sonoră.

 Audio la bord: Arkamys® Sound Staging optimizează distribuția sunetului în habitacul.

### Ecran A



Apăsați pe  pentru afișarea meniului de setări audio.



Apăsați pe « sau pe » pentru a modifica setarea selectată.



Apăsați pe ▲ sau pe ▼ pentru a afișa setarea anterioară sau setarea următoare de pe listă.



 Reglajele audio Ambience, Treble și Bass sunt diferite și independente pentru fiecare sursă sonoră.

## Întrebări frecvente

Următoarele informații grupează răspunsurile la întrebările cele mai frecvente referitoare la sistemul audio.

ÎNTREBARE	RĂSPUNS	SOLUȚIE
Există o diferență de calitate a sunetului între diferite surse audio (radio, CD etc.).	Pentru a permite ascultarea în condiții optime, reglajele audio (volum, sunete joase, sunete înalte, ambianță, intensitatea sunetului) pot fi adaptate la diferite surse sonore, ceea ce poate duce la diferențe de sunet în cazul schimbării sursei (radio, CD etc.).	Verificați dacă setările audio (volum, grave, înalte, ambianță, intensitate) sunt adaptate la sursele ascultate. Se recomandă configurarea funcțiilor audio (grave, înalte, balans față-spate, balans stânga-dreapta) în poziția din mijloc; selectați „Lipsă” mediu sonor și configurați corectarea intensității sonore în poziția „Activ” în modul CD sau în poziția „Inactiv” în modul radio.
Dacă setările de bas și înalte sunt modificate, ambianța selectată este anulată.	Selecția ambianței impune setări specifice ale înaltelor și basului.	Pentru a obține calitatea dorită a sunetului, modificați setările pentru înalte și bas sau selectați o setare de ambianță predefinită.
Dacă setarea de ambianță este modificată, setările anterioare pentru înalte și bas sunt anulate.		
Dacă distribuția „Șofer”/„Toți pasagerii” este modificată, setările de balans sunt anulate.	Alegerea unei distribuții impune un anumit reglaj de balans. Nu se poate modifica una fără a o afecta pe cealaltă.	Modificați setările de balans sau distribuție pentru a obține calitatea sunetului dorită.
La modificarea setării de balans, distribuția „Șofer”/„Toți pasagerii” este anulată.		

Calitatea recepției postului de radio redat se deteriorează treptat sau posturile radio stocate nu funcționează (fără sunet, se afișează 87,5 Mhz etc.).	Vehiculul este prea departe de emițătorul postului de radio sau nu există niciun emițător în zona geografică respectivă.	Activați modul RDS și începeți o nouă căutare a postului, astfel încât sistemul să poată să verifice dacă un emițător mai puternic este disponibil în zona geografică respectivă.
	Relieful (dealuri, clădiri, tunel, parcare subterană etc.) blochează semnalul, inclusiv modul de urmărire RDS.	Acest fenomen este normal și nu indică o defecțiune a echipamentului audio.
	Antena lipsește sau este deteriorată (de exemplu, la trecerea printr-o spălătorie automată sau la intrarea într-o parcare subterană).	Solicitați verificarea antenei în rețeaua CITROËN.
Întreruperi de sunet de 1 – 2 secunde în modul radio.	În timpul acestor întreruperi sistemul RDS caută o altă frecvență pentru a permite o mai bună recepție a postului.	Oprii funcția RDS dacă fenomenul este prea frecvent și se întâmplă mereu pe același traseu.
Anunțul trafic (TA) este afișat. Nu primesc nicio informație rutieră.	Postul radio nu difuzează informații despre trafic.	Treceți pe un post radio care difuzează informații despre trafic.
Posturile memorate nu sunt găsite (nu se aude sunetul, se afișează 87,5 MHz etc.).	Este selectată o bandă de frecvență incorectă.	Apăsați tasta BAND, pentru a reveni la banda de frecvență în care sunt memorate posturile.

CD-ul este evacuat de fiecare dată sau nu este redat.	CD-ul este inversat, nu se poate citi, nu conține fișiere audio sau conține fișiere audio cu un format neacceptat de sistemul audio. CD-ul este protejat printr-un sistem anti-piratare care nu este recunoscut de sistemul audio.	<ul style="list-style-type: none"> <li>- Verificați dacă CD-ul este introdus în player cu partea corectă în sus.</li> <li>- Verificați starea CD-ului: acesta nu poate fi redat dacă este prea deteriorat.</li> <li>- În cazul unui CD inscripționat, verificați conținutul acestuia: consultați recomandările din secțiunea „AUDIO”.</li> <li>- CD playerul sistemului audio nu citește DVD-uri.</li> <li>- Din cauza unei calități insuficiente, unele CD-uri scrise nu sunt redade de sistemul audio.</li> </ul>
Sunetul CD-ului este de calitate slabă.	CD-ul este zgâriat sau de calitate slabă.	Folosiți CD-uri de calitate bună și păstrați-le în condiții corespunzătoare.
	Reglajele audio (sunete joase, înalte, ambianța) sunt nepotrivite.	Reduceți nivelul sunetelor joase sau înalte la 0, fără a selecta ambianța.
Nu reușesc să conectez telefonul Bluetooth.	Este posibil ca funcția Bluetooth a telefonului să fie dezactivată sau ca acesta să nu fie vizibil.	<ul style="list-style-type: none"> <li>- Verificați ca funcția Bluetooth a telefonului să fie activată.</li> <li>- Verificați în setările telefonului ca acesta să fie „vizibil pentru toți”.</li> </ul>
	Telefonul Bluetooth nu este compatibil cu sistemul.	Puteți să verificați compatibilitatea telefonului pe <a href="http://www.citroen.co.uk">www.citroen.co.uk</a> (servicii).
Conexiunea Bluetooth se întrerupe.	Este posibil ca bateria dispozitivului periferic să fie insuficient încărcată.	Încărcați bateria dispozitivului periferic.
Pe ecran se afișează mesajul „Eroare periferic USB” sau „Periferic nerecunoscut”.	Memoria USB nu este recunoscută. Este posibil ca stickul de memorie să fie deteriorat.	Reformatați stickul de memorie (FAT 32).

Un telefon se conectează automat, deconectând un alt telefon.	Conectarea automată anulează conectarea manuală.	Modificați setările telefonului pentru a elimina conectarea automată.
Playerul Apple® nu este recunoscut la conectarea la portul USB.	Playerul Apple® este dintr-o generație incompatibilă cu o conexiune USB.	Conectați playerul Apple® la priza jack AUX cu un cablu adecvat (se cumpără separat).
Hard discul sau dispozitivul periferic nu este recunoscut la conectarea la priza USB.	Unele hard discuri sau dispozitive necesită o alimentare electrică superioară a celei oferite de sistemul audio.	Conectați dispozitivul periferic la priza de 230 V, de 12 V sau la o sursă de alimentare externă. <b>Atenție!</b> Asigurați-vă că dispozitivul nu transmite o tensiune mai mare de 5 V (risc de distrugere a sistemului).
În redarea streaming, sunetul se întrerupe temporar.	Unele telefoane au ca prioritară conectarea cu profilul „mâini libere”.	Ștergeți profilul de conectare „mâini libere” pentru a îmbunătăți redarea în streaming.
În modul de redare „Random all”, nu sunt redade toate piesele.	În modul de redare „Random all”, sistemul poate lua în considerare cel mult 999 de piese.	
Cu motorul oprit, sistemul audio se oprește după câteva minute de utilizare.	Atunci când motorul este oprit, timpul de funcționare a sistemului audio depinde de nivelul de încărcare a bateriei vehiculului. Oprirea este normală: modul economiei de energie este activat automat pentru a conserva nivelul de încărcare a bateriei necesar pentru a porni motorul. (Consultați secțiunea „Modul economiei de energie”).	Porniți motorul vehiculului pentru a crește nivelul de încărcare a bateriei.

<p>Mesajul „the audio system is overheated” (sistemul audio este supraîncălzit) apare pe afișaj.</p>	<p>Pentru a proteja instalația în cazul în care temperatura mediului este prea ridicată, sistemul audio trece în modul automat de protecție termică, ceea ce duce la reducerea volumului sau la oprirea redării CD-ului.</p>	<p>Opriți sistemul audio timp de câteva minute pentru a-i permite să se răcească.</p>
--	--	---

## A

ABS	111
Accesorii	108, 141
Acces și Pornire cu Maini Libere	52-53, 55, 57
Actualizare data	48, 35, 20
Actualizare oră	47-48, 35, 20
Actionare geamuri	64-65
AdBlue®	21, 187-188
Aditiv AdBlue	21, 33
Aducere la zero a kilometrajului curent	35-36
Aducere la zero indicator de întreținere	32
Aer condiționat automat	77-80
Aer condiționat manual	75-76, 80
Afișaj multifuncțional (cu sistem audio)	37-41, 47
Afișaj pe tabloul de bord	9-11, 149
AFU	111
Airbaguri	19, 117, 123
Airbaguri cortină	119-120
Airbaguri frontale	118, 120, 123
Airbaguri laterale	118-120
Alarma	59-61
Alimentare rezervor de carburant	168-170
Amenajări interioare	83
Amenajări portbagaj	91, 95-96
Amenajări spate	91
Antiblocare roți (ABS)	18, 111
Antidemaraj electronic	57, 137
Antifurt	137
Antipatinare roți (ASR)	111-113
Antiprindere	64-65
Apel de asistență	109-110
Apel de urgență	109-110
Aprindere automată a luminilor	98, 100-101
Aprindere automată lumini de avarie	109
Asistență la frânarea de urgență	111
Asistență la parcare a fața	164
Asistență la parcare cu spatele	163-164
Asistență la pornirea în rampă	153
ASR	111
Auto-diagnosticare motor	17
Autonomie AdBlue	33-34

Aux	26, 10
Avertizare de depășire involuntară marcaj rutier (AFIL)	160-161

## B

Bancheta spate	71-72
Bare suport pe acoperiș	179
Baterie	14, 185, 209-210, 212
Baterie de telecomandă	52, 56-58
Becuri (înlocuire)	198-199, 203-204
Black panel	36-37
Blocare centralizată deschideri	50, 53-54, 58
Blocare deschideri	57
Blocare din interior	58
BlueHDI	33, 187
Bluetooth (kit mâini libere)	27-28, 15, 10
Bluetooth (telefon)	27-29, 15-16

## C

Cablu audio	26, 10
Cablu jack	26, 10
Calculator de bord	43-46
Capac de protecție bușon de carburant	168-169
Capacitate rezervor carburant	168-169
Capotă motor	180-181
Caracteristici tehnice	217-218
Carburant	170
Carburant (rezervor)	168-169
Carlige	92
Caseta cu siguranțe în compartimentul motorului	205-209
Caseta cu siguranțe în planșa de bord	205-209
Caseta de depozitare	93
CD	26, 10, 7
CD MP3	26, 10, 8-9
CD player MP3	26, 8-9

CDS	111
Ceas	47
Centuri de siguranță	114-116, 126
Cheie	52-54, 56-57
Cheie cu telecomandă	49-50, 137
Cheie electronică	52-55, 140
Cheie nerecunoscută	140
Cheie uitată în contact	138
Chinga de fixare	91
Cititor USB	25, 10, 6
CITROËN Connect Nav	1
CITROËN Connect Radio	1
Claxon	109
Comanda acționare geamuri	64-65
Comanda de avarie portbagaj	63
Comanda de avarie ușii	51, 55-56
Comanda de încălzire scaune	70-71
Comanda lumini	25, 97, 100
Comanda sistem audio de la volan	3, 3
Comanda ștergător geam	105-107
Comenzi la volan	2-3
Comenzi vocale	5-10
Compartiment de depozitare	87
Compartimente de depozitare	83, 87-89, 91
Compartimente de ușă	83
Compartiment motor	181
Completari cu aditiv AdBlue®	187
Conectare JACK	85, 26, 10, 7
Conector USB	85, 25, 10, 6-7
Conexiune Bluetooth	20-21, 27-29, 15-16
Conexiune CarPlay	17, 13
Conexiune MirrorLink	18, 12, 14
Conexiune rețea Wi-Fi	21
Configurare vehicul	37-43, 47
Consola centrală	87
Consum ulei	182-183
Contact	138, 141, 31
Contor	9-11
Contor de kilometri zilnic	35-36
Controale	181, 185-186

Control dinamic al stabilității (CDS).....	111-112
Control Intelligent al Tracțiunii.....	112
Control nivel ulei motor.....	32-33
Control presiune (cu kit).....	190-192
Copii.....	127, 129-131
Copii (siguranță).....	133-134
Cotiera față.....	88-89
Cotieră spate.....	91
Covorase de podea.....	84
Cric.....	193-194, 26, 10
Cuplarea contactului.....	141
Cutie de viteze automată.....	146-152, 186
Cutie de viteze manuală.....	145, 150-152, 186

**D**

DAB (Transmisie Audio Digitală) – Radio digital.....	24-25, 9, 5-6
Data (setare).....	37-41, 47-48, 35, 20
Deblocare deschideri.....	52-53
Deblocare din interior.....	58
Deblocare portbagaj.....	49
Deblocare selectivă.....	62
Deblocare uși.....	49
Deblocare uși.....	52-53, 61
Defecțiune motor.....	17
Degivrare.....	82
Delestare (mod).....	177
Demontarea unei roți.....	196-198
Demontare covoraș de podea.....	84
Depoluare.....	17
Deschidere capotă motor.....	180-181
Deschidere portbagaj.....	52-53, 62-63
Detectare pneu dezumflat.....	165-166
Detectare pneu dezumflat (detectare)..	165-166
Diesel.....	24
Difuzoare (montare).....	178
Dimensiuni.....	221
Direcție asistată.....	19

Discuri de frână.....	186
Dispozitiv Apple®.....	26, 11
Dispozitiv de remorcare.....	136, 172
Dispozitiv de remorcare cu sferă demontabilă.....	173-176

**E**

Economie de energie (mod).....	177
Ecran monocrom.....	37-41, 47
Ecran multifuncțional (cu sistem audio).....	37-41, 47, 3
Ecran tactil.....	41-43, 1, 1
Elemente de identificare.....	222
ESC/ASR.....	111
Etichete de identificare.....	222

**F**

Faruri (reglaje).....	102
Faruri cu halogen.....	199-200
Faruri cu xenon.....	199
Fileu de depozitare.....	91
Filtru de aer.....	185
Filtru de motorină.....	181
Filtru de particule.....	184-185
Filtru de ulei.....	185
Filtru habitaculu.....	185
Frânare dinamică de siguranță.....	142-144
Frână de staționare.....	141, 186
Frână de staționare electrică.....	16, 27, 142-144
Frâne.....	186
Frecvență (radio).....	23-24
Funcție autostradă (semnalizatoare de direcție).....	99
Funcție masaj.....	69

**G**

GPS.....	13
----------	----

**I**

Iluminat de ambianță.....	86-87
Iluminat de însoțire.....	100-101
Iluminat de planșă de bord.....	36
Iluminat de portbagaj.....	93-94
Iluminat de primire.....	101-102
Iluminat direcțional.....	103-104
Iluminat interior.....	85-87
Iluminat static de intersecție.....	104
Incarcare baterie.....	211-212
Indicator de întreținere.....	30
Indicator de nivel ulei motor.....	32-33
Indicator de schimbare treaptă.....	149
Indicator nivel carburant.....	168-169
Inele de ancorare.....	91
Informații trafic (TA).....	4
Informații trafic (TMC).....	14
Instrumente.....	205
Intrare auxiliară.....	7
ISOFIX.....	129-130
ISOFIX (puncte de fixare).....	128

**↑**

Încălzire.....	75-76
Încărcare.....	179
Încărcarea bateriei.....	211-212
Încărcare portbagaj.....	50, 62-63
Închidere uși.....	50, 53-54, 61
Înlocuirea unei roți.....	193-194
Înlocuirea unui bec.....	198-199, 203-204
Înlocuire baterie de telecomandă.....	52, 56
Înlocuire becuri.....	198-199, 203-204

Înlocuire filtru de aer .....	185
Înlocuire filtru habitaculu.....	185
Înlocuire filtru ulei.....	185
Înlocuire siguranțe fuzibile .....	205-209

**J**

Joja de ulei .....	32-33, 182-183
--------------------	----------------

**K**

Kilometraj total .....	35-36
Kit de depanare provizorie pneu .....	190-191, 190-192
Kit mâini libere .....	27-28, 15, 10

**L**

Lamela de ștergător de geam (înlocuire).....	107, 179
Lampa mobilă .....	93
Lațuri pentru zăpadă.....	171
Lichid de răcire.....	14
Limitator de viteză .....	154-157
Localizare vehicul .....	51
Lumini avarie.....	109
Lumini de avarie.....	109
Lumini de ceață spate.....	98, 203-204
Lumini de citit harta.....	85-86
Lumini de drum .....	97, 199, 201-202
Lumini de întâlnire.....	97, 199, 201-202
Lumini de mers înapoi.....	203-204
Lumini de placă de înmatriculare .....	205
Lumini de staționare .....	100
Lumini de stop.....	203-204
Lumini de zi .....	100, 199, 202
Lumini poziție .....	97, 100, 199, 202-204

Lumini semnalizatoare de direcție.....	25, 99, 99-100, 199-200, 200, 202, 203, 203-204
Lumini semnalizatoare de direcție laterale.....	202
Luminozitate.....	19
Luneta (degivrare).....	82

**M**

Maneta de viteze cutie automată .....	146-149
Martor de preîncălzire motor Diesel.....	24
Martor de sistem antipoluare SCR .....	22
Martori de avertizare.....	13, 16, 23
Martori de funcționare .....	13, 23
Martori de stare.....	23
Martori luminoși .....	13
Martor service.....	17
Mase.....	216-218
Mănere .....	83
Mediu.....	58
Memorarea pozițiilor de condus .....	70
Memorarea unei viteze .....	154
Meniu.....	13
Meniu general .....	3
Meniuri (audio).....	4-5, 4-5
Mesaje.....	31
Mesaje rapide .....	31
Mod delestare .....	177
Mod economie de energie .....	177
Montarea difuzoarelor.....	178
Montare bare de acoperiș .....	179
Montare difuzoare .....	178
Motor .....	17
Motor benzină .....	170, 181, 217
Motor Diesel.....	170, 214, 218
Motorizări .....	216-218
MP3 (CD) .....	8-9

**N**

Navigator Internet .....	17
Neutralizare airbag pasager.....	118, 123
Nivel de aditiv motorină .....	184
Nivel de lichid de direcție asistată .....	183
Nivel de lichid de frână .....	183
Nivel de ulei.....	32-33, 182-183
Nivel lichid de răcire.....	183-184
Nivel minim carburant.....	168-169
Niveluri și verificări .....	181-184

**O**

Obturator amovibil (parazăpadă).....	172
Oglinda de interior .....	83
Oprire motor.....	137
Oprire vehicul.....	135, 137-140, 146-149
Ora (setare).....	37-41, 47-48, 35, 20

**P**

Pana de carburant (Diesel).....	214
Pana pneu.....	190-192
Panou de mascare bagaje.....	92, 95-96
Parametrare echipamente .....	37-43, 47
Parametrii sistemului .....	34, 19
Parasolar .....	83
Pavilion panoramic .....	94-95
Personalizare .....	12
Plafoniere .....	85-86, 101-102
Plăcuță de identificare constructor.....	222
Plăcuțe de frână.....	186
Pneuri.....	222
Pornire .....	210
Pornirea motorului .....	137
Pornirea unui motor Diesel .....	170
Pornirea vehiculului .....	135, 137-140, 146-149
Pornire de avarie.....	210
Portbagaj.....	62-63, 94

Post de radio .....	22-24, 6-7, 4
Poziție accesorii .....	141
Poziții de conducere (memorare) .....	70
Pre-echipare radio .....	178
Presiune în pneuri .....	222
Presiune pneuri .....	222
Presiune ulei de motor .....	14
Pretensionare pirotehnică (centuri de siguranță) .....	116
Priza auxiliara .....	26, 10, 7
Priza de accesorii 12 V .....	84, 88, 91-92
Prize audio .....	85, 7
Prize auxiliare .....	85
Profile .....	33, 18
Program de stabilitate electronică (ESC) .....	111
Proiectoare anticeată față .....	25, 98, 104, 199, 203
Proiectoare direcționale .....	102-103, 199
Protecție copii .....	118, 121-123, 127-131
Protecție împotriva temperaturilor foarte scăzute .....	172
Punct de masă detașat .....	181
Puncte de fixare ISOFIX .....	128

## R

Radio .....	22-23, 26, 6-7, 10, 4
Radio digital – DAB (Transmisie Audio Digitală) .....	24-25, 9, 5
Ramificații ecran .....	13
RDS .....	23-24, 7
Reamorsare circuit carburant .....	214
Recomandări de conducere .....	135-136
REF .....	111
Regenerare filtru de particule .....	185
Reglare pe înălțime centuri siguranță ...	114-115
Reglare proiectoare .....	102
Reglare scaune .....	66-68
Reglare tetiere .....	68
Reglare volan în înălțime și profunzime .....	73

Regulator de viteză .....	154, 157-159
Reinițializare acționare geamuri .....	64-65
Reinițializarea telecomenzii .....	52, 56
Remontarea unei roți .....	196-198
Remorca .....	136, 172
Remorcarea unui vehicul .....	213-214
Reostat de iluminat .....	9-11, 36
Repartitor electronic de frânare (REF) .....	111
Reper culoare vopsea .....	222
Retrovizoare exterioare .....	73-74, 161-163
Retrovizor interior .....	75
Revizii .....	30
Rezervor aditiv AdBlue® .....	187
Rezervor de carburant .....	168-169
Roată de rezervă .....	193-195, 222

## S

Sarcini remorcabile .....	216-218
Scaune copii clasice .....	126
Scaune cu comenzi electrice .....	67-68
Scaune față .....	66-68, 70
Scaune ISOFIX pentru copii .....	128-131
Scaune încălzite .....	70-71
Scaune pentru copii .....	116, 121-122, 126-127, 132
Scaune spate .....	71-72
Schimbarea unei lamele de ștergător de geam .....	107, 179
Schimbarea unei siguranțe .....	205-209
Schimb ulei .....	182-183
SCR (Reducție Catalitică Selectivă) .....	187
Scule .....	193-194
Selector de carburant .....	169
Serie vehicul .....	222
Sertar de depozitare .....	90
Setarea datei .....	37-41, 47-48, 35, 20
Setare oră .....	37-41, 47-48, 35, 20
Sferă demontabilă fără scule .....	173-176

Siguranță copii .....	64-65, 118, 121-123, 127, 129-131, 133-134
Siguranțe fuzibile .....	205-209
Sinsincronizare telecomandă .....	52, 56
Sistem antipoluare SCR .....	22
Sistem SCR/AdBlue .....	187
Spălare proiectoare .....	106
Spălător de lunetă .....	107
Spălător parbriz .....	106
Stop & Start .....	25, 47, 78, 150-152, 180, 185, 213
Streaming audio Bluetooth .....	26, 10, 8
Superblocare .....	50, 54
Suport de pahare .....	87
Suport pentru hârti .....	83
Supraveghere unghiuri moarte .....	161-163

## T

Tabele cu mase .....	217-218
Tabele cu motorizări .....	217-218
Tabele cu siguranțe .....	205-209
Tabletă tactilă .....	41-43
Tablouri de bord .....	9-11
Telecomandă .....	49-50, 52-55, 57
Telefon .....	27-32, 15-18
Temperatura lichidului de răcire .....	14
Tetiere față .....	68
Tetiere spate .....	71-72
Tija de capotă motor .....	180-181
TMC (Informații trafic) .....	14
Torpedo .....	83
Transperant de acoperiș panoramic .....	94-95
Transport obiecte lungi .....	91
Trapa pentru schiuri .....	91
Turometru .....	9-11

---

## U

Ulei motor .....	14, 182-183
Umflare ocazională (cu kit) .....	190-192
UREA .....	33
USB .....	25-26, 10, 6
Uși .....	61
Uși spate .....	133-134

---

## V

Ventilație .....	75-76, 80
Verificare niveluri .....	182-184
Verificări curente .....	185-186
Volan (reglare).....	73
Vopsea .....	222
Ștergător de geam .....	24, 105-106
Ștergător de lunetă .....	107
Ștergere automată a geamurilor.....	105-106





Automobiles CITROËN atestă, prin aplicarea dispozițiilor reglementării europene (Directiva 2000/53) referitoare la vehiculele scoase din uz, că a atins obiectivele fixate de aceasta și că la fabricarea produselor pe care le comercializează sunt utilizate materiale reciclate.

Reproducerea sau traducerea acestui document, chiar și parțială, este interzisă fără autorizarea scrisă din partea companiei Automobiles CITROËN.

Tipărit în UE  
Roumain

04-17

Automobiles CITROËN

Siège social : 6, rue Fructidor 75017 Paris - France

Tél. : +33 (0) 1 58 79 79 79 - [www.citroen.com](http://www.citroen.com)

Société anonyme au capital de 159 000 000 € - R.C.S. : 642 050 199 R.C.S. Paris - SIRET : 642 050 199 00990 - APE : 7010Z



