

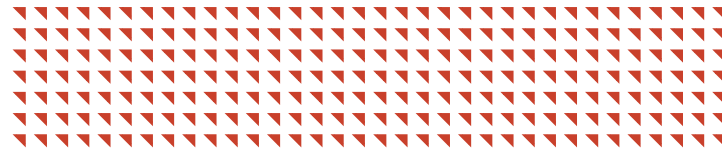

CITROËN C-ZERO



GHID DE UTILIZARE

CRÉATIVE TECHNOLOGIE

Accesarea Manualului



Descărcați aplicația **Scan MyCitroën** pentru smartphone, din magazinul corespunzător.

Apoi selectați:

- vehiculul,
- ediția corespunzătoare datei primei înmatriculări a vehiculului.

Descărcați conținutul **Manualului** vehiculului.



Manualul este disponibil pe site-ul web CITROËN, în secțiunea „MyCitroën” sau la adresa:
<http://service.citroen.com/ddb/>

Selectați:

- limba utilizată,
- vehiculul, tipul de caroserie,
- ediția manualului corespunzătoare datei primei înmatriculări a vehiculului.



Acces direct la **Manual**.



Această pictogramă indică cele mai recente informații disponibile.

Bine ați venit

Vă mulțumim că ați ales un model Citroën C-Zéro.

În aceste documente sunt prezentate informațiile și recomandările de care aveți nevoie pentru a putea explora vehiculul în deplină siguranță.

Vehiculul este dotat cu unele dintre echipamentele descrise în acest document, în funcție de nivelul de echipare, de versiunea și de caracteristicile din țara în care se comercializează.

Descrierile și imaginile au rol pur orientativ.
Automobiles CITROËN își rezervă dreptul de a modifica specificațiile tehnice, echipamentele și accesoriile fără a avea obligația de a actualiza această ediție a ghidului de utilizare.

Dacă înstrăinați vehiculul, vă rugăm să predați și **Manualul complet** noului proprietar.

În acest document veți găsi toate instrucțiunile și recomandările privind utilizarea, care vă vor permite să vă bucurați pe deplin de vehiculul dvs. Vă recomandăm cu insistență să vă familiarizați cu acesta și cu documentul carnet de întreținere și garanții care conține informații despre garanții, service și intervenții rutiere asociate vehiculului.

Legendă



Avertizare de siguranță



Informații suplimentare



Contribuie la protecția mediului



Vehicul cu volanul în stânga



Vehicul cu volanul în dreapta

Vedere de ansamblu	■	Acces	2	Iluminat și vizibilitate	4
Conducere Eco	■	Cheie cu telecomandă	19	Maneta de comandă a luminilor	40
		Uși	21	Aprinderea/oprirea automată a farurilor	42
		Portbagaj	21	Reglarea proiectoarelor pe verticală	42
		Aționare geamuri	22	Maneta de comandă a ștergătoarelor	42
		Trapele de încărcare	23	Plafonieră	43
Instrumente de bord	1	Ușurința în utilizare și confort	3	Siguranță	5
Tablou de bord	7	Scaune față	24	Recomandări generale de siguranță	45
Avertismente și indicatoare	7	Scaune spate	25	Lumini de avarie	46
Indicatorul stării de încărcare a bateriei principale	14	Retrovizoare	26	Lumini de stop, funcționare automată	46
Indicator privind consumul/generarea de energie	14	Amenajări interioare	27	Claxon	46
Contor de kilometri total	15	Ventilație	29	Claxon pentru pietoni	46
Contor de kilometri zilnic	15	Încălzire	31	Urgență sau asistență	47
Reostat de iluminat	16	Aer condiționat	32	Sisteme de asistare la frânare	48
Indicator de întreținere	16	Dezaburire – Degivrare față	34	Sisteme de control al traiectoriei	49
Indicator de autonomie	18	Dezaburire – Degivrare lunetă	34	Indicator de reducere a frânei de motor	50
		Telecomandă	34	Centuri de siguranță	51
				Airbaguri	54
				Scaune pentru copii	57
				Dezactivare airbag frontal de pasager	58
				Scaune ISOFIX pentru copii	63
				Sistem de siguranță pentru copii	67

Conducere 6	
Recomandări de conducere	68
Pornirea/oprirea vehiculului	68
Frână de parcare	69
Selector de mod de deplasare	69
Detectarea pneului dezumflat	70

Informații practice 7	
Încărcarea bateriei principale	75
Lațuri pentru zăpadă	82
Capotă	83
Compartiment față	84
Compartiment spate	84
Verificare niveluri	85
Verificări	86
Înlocuirea unei lamele de ștergător	87
Măsuri de precauție la spălare	87

În caz de pană 8	
Baterie pentru accesorii	88
Kit de depanare provizorie pneu	90
Roată de rezervă	93
Înlocuirea unui bec	95
Înlocuirea unei siguranțe	101
Recuperarea vehiculului	105

Caracteristici tehnice 9	
Motorizare și baterie principală	106
Mase	107
Dimensiuni	108
Marcaje de identificare	109

Echipament audio și telematică	
Sistem audio Bluetooth	
KENWOOD – KDC-X7000DAB	

Index alfabetic	
------------------------	--

Acces la înregistrările video suplimentare



Post de conducere

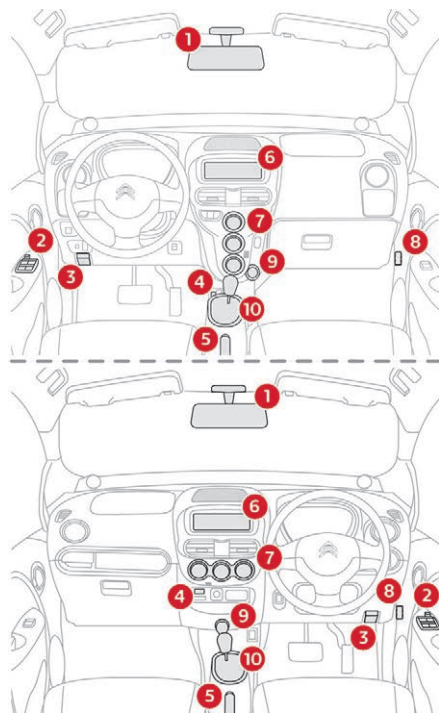

1
Oglindă retrovizoare interioară
2
Comenzi geamuri electrice
3
Deschiderea trapei de încărcare
4
Player USB
5
Frâna de parcare
6
Sistem audio
7
Ventilație Încălzire Climatizare manuală Climatizare automată Dezaburire/degivrare parbriz Dezaburire/degivrare lunetă
8
Deblocare capotă

9
Priză auxiliară 12 V
10
Selector de mod de deplasare

Post de conducere (continuare)

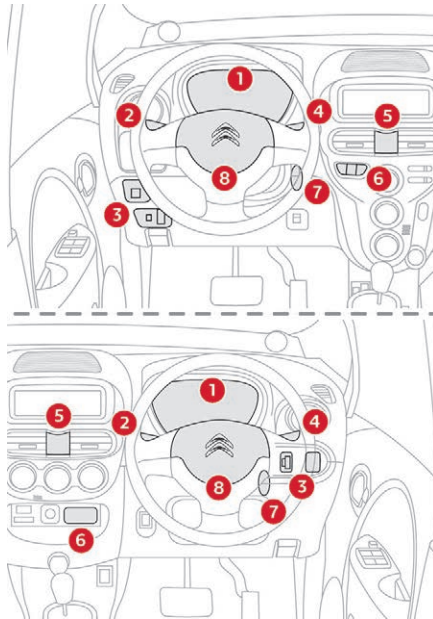

1	<p>Tabloul de bord Avertismente și indicatoare</p> <p>Indicatori:</p> <ul style="list-style-type: none"> - indicator al stării de încărcare a bateriei principale - indicator privind consumul/generarea de energie - vitezometru - kilometraj total - contor de kilometri zilnic - reostat de iluminat - indicator de întreținere - indicator de autonomie
2	<p>Manetă de comandă a luminilor Lumini semnalizatoare de direcție Aprinderea automată a luminilor de stop</p>
3	<p>Retrovizoare exterioare Reglarea proiectoarelor pe verticală Claxon pentru pietoni</p>
4	<p>Maneta de comandă a ștergătoarelor</p>
5	<p>Lumini de avarie</p>
6	<p>Apel de urgență sau de asistență</p>

7	<p>Contactori de pornire, pornirea/oprirea vehiculului</p>
8	<p>Claxon</p>

Pentru o conducere economică și o autonomie mai mare

Sfaturi practice de zi cu zi pentru optimizarea autonomiei vehiculului dumneavoastră, în timp ce conservați energia bateriei.

Adoptați un stil de conducere flexibil

Consumul de energie electrică al vehiculului depinde foarte mult de condițiile de drum, de stilul dumneavoastră de condus și de viteza cu care rulați.

În toate situațiile, adoptați un stil de conducere flexibil.

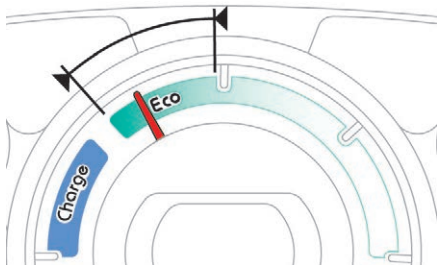

Alegeți să utilizați zona Eco de pe indicatorul de consum și de generare de energie: apăsați treptat pedala de accelerație, fără sacadări și,

dacă permit condițiile, încercați să rulați cu o viteză corespunzătoare și moderată.

Recupezați energie

Conducerea cu multă anticipare vă permite să recuperați energie și să sporți autonomia vehiculului.

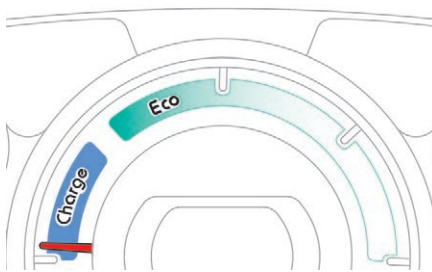

Ori de câte ori este posibil, **utilizați zona Încărcare** de pe indicatorul de consum și de generare de energie: anticipați traficul lent și, dacă permit condițiile, acordați prioritate decelerării în raport cu frânarea.

Controlați utilizarea echipamentelor electrice

Sistemele de încălzire și de aer condiționat se alimentează de la bateria principală.

O utilizare excesivă reduce în mod semnificativ autonomia vehiculului dumneavoastră.

Încercați să opriți aceste sisteme imediat ce ați atins nivelul de confort dorit și să le verificați setările la fiecare pornire.

De asemenea, limitați utilizarea funcțiilor de dezaburire, de degivrare și de încălzire a scaunelor.

Limitați cauzele supraconsumului

Ca pentru orice vehicul, limitați încărcătura transportată și reduceți la minimum rezistența aerodinamică (geamuri deschise la viteze mari de 50 km/h, bare de acoperiș, portbagaj de acoperiș etc.).

Respectați instrucțiunile privind întreținerea

Verificați cu regularitate presiunea de umflare a pneurilor și respectați calendarul operațiilor de întreținere recomandate de CITROËN.

Tablou de bord

Panou care reunește diferite cadrane și martori de funcționare ai vehiculului.

Cadrane

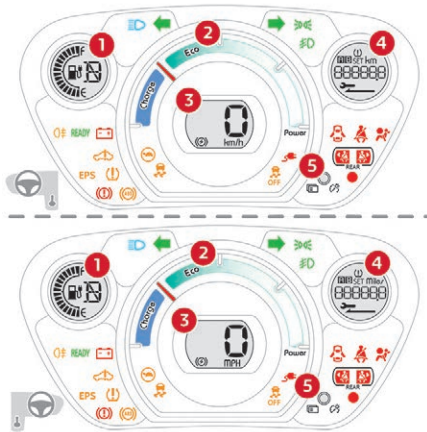

1. Indicator al stării de încărcare a bateriei principale.
Informații despre treapta selectorului de viteze.
2. Indicator privind consumul/generarea de energie.
3. Indicator de viteză.
Indicator de reducere temporară a frânelor de motor.
4. Afișaj.

5. Buton de gestionare a afișajului.
Afișează succesiv diferite funcții.
Resetează la zero funcția selectată (contorul de kilometri zilnic sau indicatorul de întreținere).
Setează intensitatea reostatului de iluminat.

Afișaj

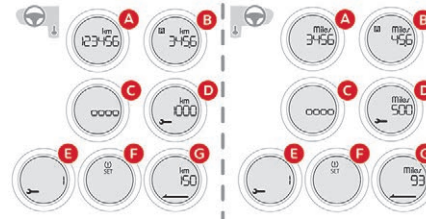

- A. kilometraj total.
- B. Contor de kilometri zilnic (traseul A sau B).
- C. Reostat de iluminat al tabloului de bord.
- D. Distanța rămasă până la următoarea revizie.
- E. Intervalul de timp rămas până la următoarea revizie.
- F. Detectarea pneului dezumflat.
- G. Indicator privind autonomia rămasă.

Avertismente și indicatoare

Identificatori vizuali care informează șoferul de funcționarea, de oprirea (martori de funcționare de pornire/oprire) sau de defectarea (martor de avertizare) unui sistem.

La cuplarea contactului

Unii martori de avertizare se aprind timp de câteva secunde la cuplarea contactului.

Imediat după pornirea vehiculului, acești martori trebuie să se stingă.

Dacă martorii rămân aprinși, înainte de a porni la drum, consultați informațiile despre martorul de avertizare în cauză.

Avertizări asociate

Aprinderea unor anumiți martori poate fi însoțită de un semnal sonor.

Martorii de avertizare pot lumina continuu sau intermitent.

! Unii martori pot avea ambele tipuri de aprindere. Pentru a putea stabili dacă situația este normală sau dacă a apărut o anomalie, trebuie să corelați tipul de aprindere cu starea de funcționare a vehiculului.

Martori de avertizare

Atunci când motorul este pornit sau vehiculul este în mișcare, aprinderea unuia dintre următorii martorii indică apariția unei defecțiuni ce necesită intervenția șoferului.

Orice anomalie care determină aprinderea unui martor de avertizare impune verificări suplimentare.

Dacă întâmpinați probleme, apelați la un dealer CITROËN sau la un service autorizat.



Indicatoare de funcționare

Aprinderea unuia dintre următorii martori de avertizare confirmă faptul că sistemul respectiv este pornit.

Poate fi însoțită de un semnal sonor.

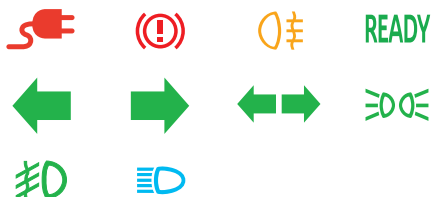













Indicatoare de dezactivare







Aprinderea unuia dintre indicatoarele următoare confirmă oprirea voluntară a sistemului corespunzător.





Poate fi însoțită de un semnal sonor.











Martor de avertizare/indicator	Stare	Cauză	Acțiuni/Observații	
Martori de avertizare roșii				
	Încărcarea bateriei principale (normală sau rapidă)	Continuu.	Bateria principală este în curs de încărcare.	După încheierea încărcării, martorul se stinge.
		Intermitent.	Cablul de reîncărcare este conectat la priza vehiculului, dar bateria principală nu se încarcă.	Verificați conexiunea cablului de reîncărcare.
	Încărcare baterie pentru accesorii	Continuu.	Circuitul de încărcare a bateriei pentru accesorii este defect (borne murdare sau slăbite, eroare convertor etc.).	Martorul trebuie să se stingă la pornirea motorului. Dacă nu se stinge, contactați un dealer CITROËN sau un service autorizat.
	Centură de siguranță față necuplată/ decuplată	Continuu, apoi intermitent, însoțit de un semnal sonor.	Șoferul sau pasagerul din față nu și-a cuplat centura sau a decuplat-o.	Trageți centura și introduceți catarama în dispozitivul de cuplare.
	Centura pasagerului din dreapta spate nu este cuplată	Continuu.	Pasagerul din dreapta spate a decuplat centura de siguranță.	Trageți centura, apoi introduceți catarama în dispozitivul de cuplare.
	Centura pasagerului din stânga spate nu este cuplată	Continuu.	Pasagerul din stânga spate a decuplat centura de siguranță.	Trageți centura, apoi introduceți catarama în dispozitivul de cuplare.
	Airbaguri	Temporar aprins.	Acest martor se aprinde pentru câteva secunde la cuplarea contactului, apoi se stinge.	Dacă nu se stinge, contactați un dealer CITROËN sau un service autorizat.
		Continuu.	Unul dintre sistemele de airbaguri sau de pretensionare a centurilor de siguranță este defect.	Pentru verificare, apelați la un dealer CITROËN sau la un service autorizat.

Martor de avertizare/indicator		Stare	Cauză	Acțiuni/Observații
	Ușă(i) deschisă(e)/ Portbagaj deschis	Continuu, însoțit de un semnal sonor.	O ușă sau portbagajul a rămas deschis.	Închideți ușa sau portbagajul.
	Frâna de staționare	Continuu.	Frâna de staționare este acționată sau eliberată incomplet.	Eliberați frâna de staționare pentru a stinge lampa de avertizare, ținând piciorul pe pedala de frână. Respectați recomandările de siguranță. Pentru mai multe informații despre Frâna de staționare , consultați secțiunea corespunzătoare.
	Frânare	Continuu.	Nivelul de lichid de frână a scăzut semnificativ. Se înregistrează o defecțiune a sistemului de asistare la frânare.	Trebuie să opriți vehiculul imediat ce puteți face acest lucru în siguranță. Completați nivelul cu lichid de frână recomandat de CITROËN. Dacă problema persistă, apelați la un dealer CITROËN sau la un service autorizat pentru a verifica sistemul.
 + 		Continuu, asociat cu martorul ABS.	Sistemul pentru repartitorul electronic de frânare (REF) este defect.	Oprirea în cele mai bune condiții de siguranță este imperativă. Apelați la un dealer CITROËN sau la un service autorizat pentru a efectua o verificare.
Martori de avertizare portocalii				
	Antiblocare roți (ABS)	Continuu.	Sistemul de antiblocare a roților este defect.	Vehiculul păstrează capacitatea de frânare clasică. Rulați prudent, cu viteză moderată și contactați de urgență un dealer CITROËN sau un service autorizat.

Martor de avertizare/indicator		Stare	Cauză	Ațiuni/Observații
	Control dinamic al stabilității (CDS) și antipatinare roți (ASR)	Intermitent.	Activarea sistemului CDS/ASR.	Sistemul optimizează tracțiunea și permite îmbunătățirea stabilității direcționale a vehiculului. Adaptați stilul de conducere și reduceți viteza.
 +		Continuu.	Defecțiune a sistemelor CDS/ASR:	Apelați la un dealer CITROËN sau la un service autorizat pentru a efectua o verificare.
 OFF		Continuu.	Butonul de dezactivare CDS/ASR este activ. Sistemul CDS/ASR este dezactivat. CDS: control dinamic al stabilității. ASR: antipatinare roți.	Apăsați butonul pentru a activa sistemul CDS/ASR. Sistemul CDS/ASR este activat automat la pornirea vehiculului.
 OFF	Direcție asistată electric	Continuu.	Defecțiune a sistemului de direcție asistată electric	Rulați cu prudență, cu viteză moderată. Apelați la un dealer CITROËN sau la un service autorizat pentru a efectua o verificare.
 OFF		Continuu.	Nivelul de încărcare a bateriei principale este insuficient sau temperatura bateriei principale este insuficientă.	Este disponibilă o putere limitată a motorului. Încărcați bateria principală cât mai repede cu putință. Dacă martorul de avertizare nu se stinge, consultați un dealer CITROËN sau un service autorizat.
	Sistem de protecție a bateriei principale	Continuu.	Nivelul de încărcare a bateriei principale este insuficient sau temperatura bateriei principale este insuficientă.	Este disponibilă o putere limitată a motorului. Încărcați bateria principală cât mai repede cu putință. Dacă martorul de avertizare nu se stinge, consultați un dealer CITROËN sau un service autorizat.

Martor de avertizare/indicator		Stare	Cauză	Acțiuni/Observații
	Pneu dezumflat	Continuu.	Presiunea este insuficientă la una sau mai multe pneuri.	Controlați cât mai curând presiunea din pneuri. Se recomandă să faceți verificarea atunci când pneurile sunt reci. Sistemul trebuie reinițializat după fiecare ajustare a presiunii într-unul sau mai multe pneuri și după înlocuirea uneia sau a mai multor roți. Pentru mai multe informații despre Detectarea pneului dezumflat , consultați secțiunea corespunzătoare.
		Intermitent, apoi continuu.	Funcția este defectă și/sau nu se detectează senzorul de presiune la cel puțin o roată.	Presiunea din pneuri nu mai poate fi monitorizată. Pentru verificare, apelați la un dealer Citroën sau la un service autorizat.
	Sistem de autodiagnosticare a sistemului electric principal	Continuu.	Anomalie a circuitului electric principal.	Trebuie să opriți vehiculul imediat ce puteți face acest lucru în siguranță. Apelați la un dealer CITROËN sau la un service autorizat pentru a efectua o verificare.
	Sistem de airbag pasager	Continuu, în consola centrală.	Comutatorul de comandă amplasat în torpedo sau în consola centrală (în funcție de echipare), este în poziția „OFF” (Oprit). Airbagul frontal al pasagerului este neutralizat.	Treceți comanda în poziția „ON”, pentru a activa airbagul frontal al pasagerului. În acest caz, nu instalați un scaun pentru copii „cu spatele în direcția de mers” pe acest loc. Nu uitați să verificați starea acestei comenzi înainte de a porni vehiculul.
	Lumini de ceață spate	Continuu.	Luminile de ceață spate se aprind cu ajutorul inelului de pe maneta de comandă pentru lumini.	Rotiți înapoi inelul comenzii pentru a stinge luminile de ceață spate.

Martor de avertizare/indicator	Stare	Cauză	Acțiuni/Observații	
Martori de avertizare verzi				
 READY	Pregătit (gata de plecare)	Lumină continuă, însoțită de un semnal sonor în momentul aprinderii.	Vehiculul este pregătit pentru rulare, puteți apăsa pedala de accelerație.	Martorul luminează cât timp vehiculul este pornit.
	Semnalizatoare de direcție stânga	Intermitent, însoțit de un semnal sonor.	Maneta de comandă a luminilor a fost deplasată în jos.	
	Semnalizator de direcție dreapta	Intermitent, însoțit de un semnal sonor.	Maneta de comandă a luminilor a fost deplasată în sus.	
	Lumini de avarie	Intermitent, cu semnal sonor.	Comanda luminilor de avarie, situată pe planșa de bord, a fost activată.	Semnalizatoarele de direcție stânga și dreapta, precum și indicatoarele asociate clipească simultan.
	Luminile poziție sau lumini de întâlnire	Continuu.	Luminile de poziție și/sau luminile de întâlnire sunt aprinse.	
	Lumini anticeață față	Continuu.	Luminile anticeață față se aprind cu ajutorul inelului de pe maneta de comandă a luminilor.	Rotiți inelul de pe maneta de comandă a luminilor de două spre spate pentru a stinge luminile anticeață față.
Martori de avertizare albaștri				
	Lumini de drum	Continuu.	Maneta de comandă a luminilor a fost trasă spre dvs.	Trageți de manetă pentru a reveni la luminile de întâlnire.
Martori de avertizare negri				
	Reducerea frânei de motor	Intermitent.	Bateria pentru accesorii este descărcată, frâna de motor are efect redus (temporar).	Anticipați situațiile în care trebuie să frânați: utilizați pedala de frână pentru a încetini sau a opri vehiculul.

Indicatorul stării de încărcare a bateriei principale

Afișare

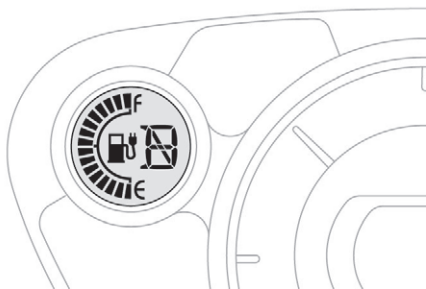

Nivelul de încărcare a bateriei principale este afișat permanent pe tabloul de bord.

Avertizări referitoare la un nivel scăzut de energie

Patru avertizări succesive privind nivelul de energie indică faptul că energia disponibilă în bateria principală a scăzut la un nivel redus:

- 2 bare aprinse și luminate intermitent pe indicatorul de energie din tabloul de bord: se intră în rezervă.
- Bara finală a indicatorului de energie luminează intermitent.
- Bara finală dispăre: afișarea autonomiei dispăre iar încălzirea și aerul condiționat sunt oprite.



- Afișarea acestui indicator pe tabloul de bord: reducere progresivă a puterii disponibile a motorului.

Indicator privind consumul/generarea de energie

Sistem care informează șoferul despre nivelul de consum sau de generare de energie de către bateria principală.

Poziția „Neutră”

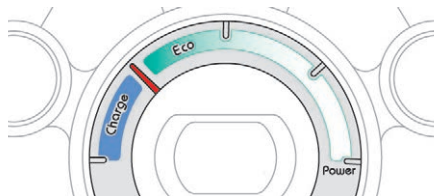

La cuplarea contactului, vehiculul dumneavoastră nu consumă și nici nu generează energie prin intermediul lanțului de tracțiune electric: acul se află în poziția „neutră” (cu condiția ca aerul condiționat și încălzirea să fie oprite).

Consum de energie

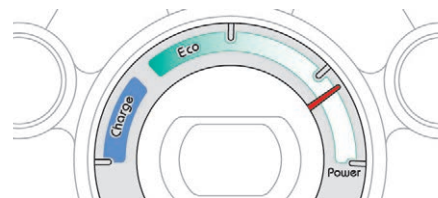

Acul indicatorului se deplasează spre dreapta, în mod proporțional cu consumul de energie al vehiculului.

Zona „Eco”

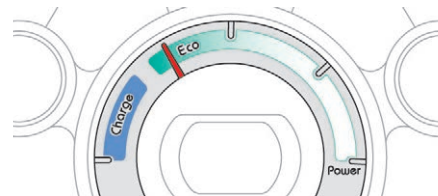

Acul indicatorului se situează în această zonă atunci când vehiculul este utilizat într-un mod care limitează consumul de energie electrică și îi optimizează autonomia.

Zona „Încărcare”

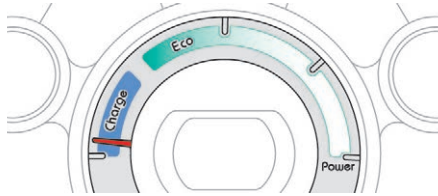

Acul indicatorului se deplasează spre stânga, în mod proporțional cu nivelul de încărcare al bateriei principale, în timpul perioadelor de decelerare și de frânare.

i La temperaturi scăzute, capacitatea de regenerare prin intermediul frânării este redusă.

Ecran de afișare pe tabloul de bord

Atunci când comutatorul este în poziția „ON”, puteți afișa pe ecran diferite informații, prin apăsarea butonului **A**.

Contor de kilometri total

Sistem ce măsoară distanța totală parcursă de vehicul pe durata sa de serviciu.

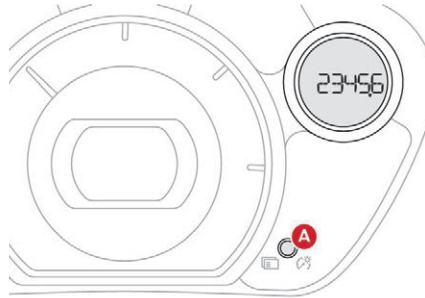

Apăsați pe butonul **A**.
Pe ecran apare distanța totală.

Alternarea unității contorului

Când este afișat contorul de kilometri total, mențineți apăsat butonul **A** pentru câteva secunde pentru a schimba unitatea contorului (MPH sau km/h).
Este afișată autonomia rămasă în unitatea corespunzătoare (mile sau km) unității contorului (MPH sau km/h).

Contor de kilometri zilnic (traseul A sau B)

Aceste două contoare indică distanța parcursă de la ultima reinițializare a contorului.

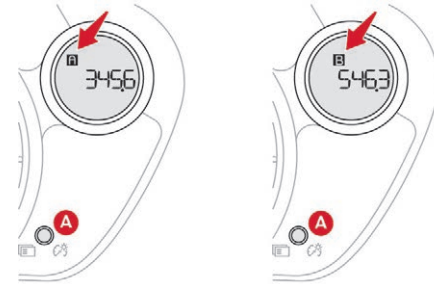

Apăsați pe butonul **A** pentru a afișa contorul dorit.

Reinițializare

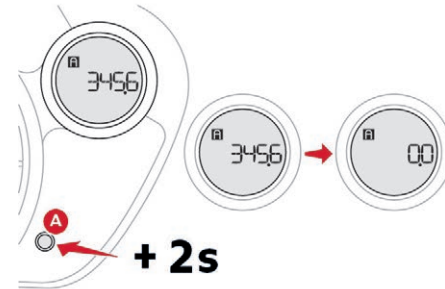

Cu contactul cuplat, când este afișat unul dintre contoarele **A** sau **B**, apăsați butonul mai mult de două secunde.

Reostat de iluminat

Sistemul permite reglarea manuală a intensității luminii la postul de conducere, în funcție de lumina exterioară.

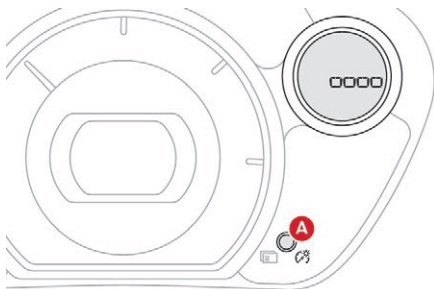

Cu luminile aprinse sau aprinse, apăsați pe butonul **A** pentru a selecta funcția, apoi mențineți-l apăsat pentru a regla intensitatea luminii postului de conducere la „zi” sau „noapte”.

Intensitatea luminii crește la fiecare apăsare a butonului **A**.

În momentul în care luminozitatea atinge nivelul maxim, apăsați din nou pentru a trece la setarea minimă.

Eliberați butonul **A** imediat ce lumina ajunge la luminozitatea dorită.

Setarea este înregistrată imediat ce eliberați butonul **A** și este memorată în momentul în care contactorul este OPRIT.

Indicator de întreținere

Sistem care informează șoferul în legătură cu numărul de kilometri până la următoarea revizie, conform planului de întreținere al constructorului.

Data se calculează de la ultima aducere la zero a indicatorului de întreținere.

Termenul următoarei revizii poate fi indicat prin două metode:

- ca distanță de parcurs rămasă (în kilometri sau în mile),
- ca timp (luni) până la următoarea revizie.

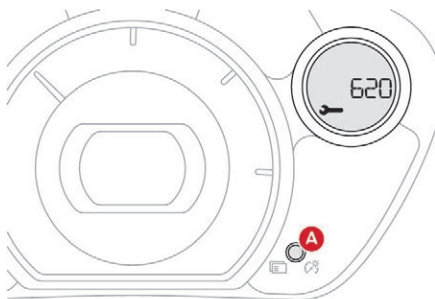

După cuplarea contactului, apăsați butonul **A** de mai multe ori, până când termenul reviziei se afișează în unitățile corespunzătoare.

Funcționarea

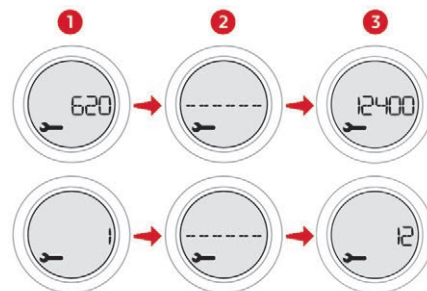

1. Pe ecran se afișează distanța sau timpul care a rămas până la următoarea revizie.
2. Pe afișaj apare indicația că termenul reviziei se apropie.
La fiecare cuplare a contactului, cheia de întreținere se afișează timp de câteva secunde, pentru a vă anunța că revizia trebuie făcută foarte curând.
3. După revizie, se afișează distanța sau timpul rămas până la următoarea revizie.

Aducerea la zero a indicatorului de întreținere

După fiecare revizie, indicatorul de întreținere trebuie adus la zero.

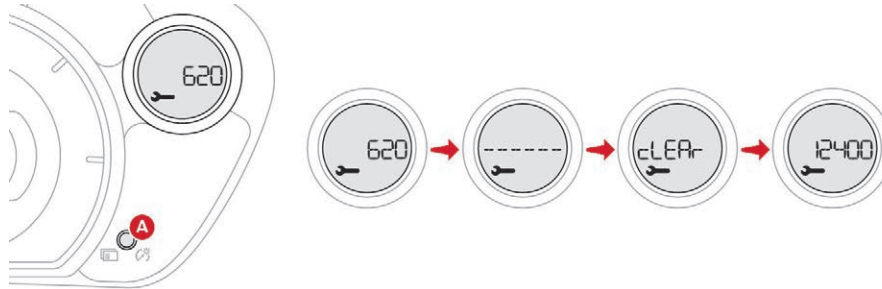

Procedura de aducere la zero este următoarea:

- ☞ Decuplați contactul (puneți contactorul în poziția LOCK sau ACC).
- ☞ Apăsați succesiv pe butonul **A** de readucere la zero până când este afișat indicatorul de întreținere.
- ☞ Apăsați și țineți apăsat butonul timp de câteva secunde pentru ca respectiva **cheie să lumineze intermitent**.
- ☞ Apăsați butonul de readucere la zero în timp ce cheia luminează intermitent, pentru a schimba afișajul din „---” în „CLEAR”. Este afișată distanța (sau intervalul) rămas(ă) până la următoarea revizie.

i Distanța „---” care indică faptul că trebuie efectuată revizia este resetată automat după un anumit interval și o anumită distanță parcursă. Apoi, afișajul va indica intervalul de timp rămas până la următoarea revizie.

Detectare pneu dezumflat

Sistemul de detectare a pneului dezumflat trebuie reinițializat după fiecare ajustare a presiunii dintr-unul sau mai multe pneuri și după înlocuirea uneia sau a mai multor roți.

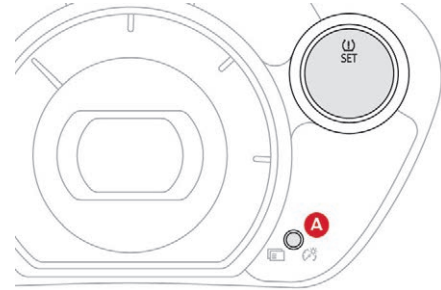

Procedura este următoarea.

- ☞ Apăsați butonul **A** pentru a selecta sistemul.
- ☞ Apăsați și mențineți apăsat butonul **A** timp de **minimum trei secunde**.

Este emis un semnal sonor iar martorul de avertizare pentru detectarea pneului dezumflat luminează intermitent ușor până la finalizarea reinițializării.

Alegerea setului de pneuri montate

Dacă ați înregistrat un al doilea set de pneuri cu senzor, după fiecare înlocuire selectați setul corespunzător de pe ecranul afișajului blocului de control.

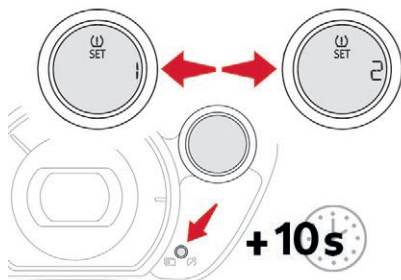

Procedura este următoarea.

- ☛ Apăsați butonul **A** pentru a selecta sistemul.
- ☛ Apăsați butonul **A** și mențineți-l apăsat **mai mult de zece secunde** pentru a trece succesiv de la setul 1 de pneuri la setul 2 de pneuri sau invers.

Indicator de autonomie

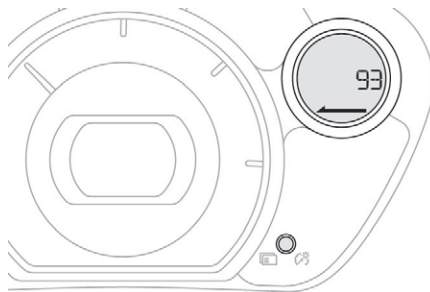

Această funcție estimează autonomia vehiculului, pornind de la condițiile de utilizare recente (stil de conducere, utilizarea încălzirii, a climatizării etc.).

i Atunci când autonomia rămasă este prea mică, pe tabloul de bord se afișează „---”. Autonomia rămasă se poate afișa în kilometri sau în mile. Pentru mai multe informații despre **contorul de kilometri** și, mai ales, despre schimbarea unității, consultați secțiunea corespunzătoare.

Cheie cu telecomandă

Sistem de blocare sau deblocare cu o cheie sau de la distanță a sistemului de blocare centralizată a deschiderilor vehiculului. De asemenea, acesta pornește vehiculul și oferă protecție antifurt.

Deplierea/plierea cheii

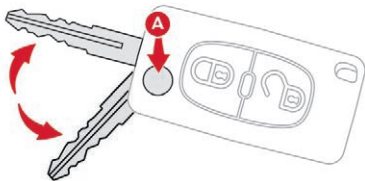

- ☞ Apăsați butonul **A** pentru a deplia/plia cheia.

Deblocarea deschiderilor vehiculului Deblocarea cu telecomanda

- ☞ Apăsați butonul cu lacăt deschis pentru de debloca deschiderile vehiculului.

Deblocarea este confirmată de plafonieră, care se aprinde timp de aproximativ 15 secunde și de semnalizatoarele de direcție, care **clipesc de două ori**.

În același timp, retrovizoarele ușii se depliază (în funcție de versiune).

Deblocarea cu cheia

- ☞ Rotiți cheia spre dreapta în încuietoarea **ușii șoferului**, pentru a debloca deschiderile vehiculului.

Deblocarea este confirmată de plafonieră, care se aprinde timp de aproximativ 15 secunde și de semnalizatoarele de direcție, care **clipesc de două ori**.

Retrovizoarele exterioare nu se depliază.

! Încuietoarea ușii pasagerului nu permite blocarea de deblocarea celorlaltor uși, nici a portbagajului.

i Vehiculul se blochează din nou după 30 de secunde de la deblocare, dacă nu este deschisă nicio ușă și nici portbagajul. Acest mecanism permite evitarea unei deblocări accidentale.

Blocarea deschiderilor vehiculului

Blocare simplă cu telecomanda

- ☞ Apăsați butonul cu lacăt închis pentru a bloca deschiderile vehiculului.

Blocarea este semnalată prin aprinderea semnalizatoarelor de direcție **o singură dată**. În același timp, retrovizoarele ușii se pliază (în funcție de versiune).

Blocare simplă cu cheia

- ☞ Rotiți cheia spre stânga în încuietoarea ușii șoferului pentru a bloca deschiderile vehiculului.

Blocarea este semnalată prin aprinderea semnalizatoarelor de direcție **o singură dată**. Retrovizoarele exterioare nu se pliază.

Protecția antifurt

Imobilizare electronică

Cheia conține un cip electronic cu cod secret. La cuplarea contactului, codul trebuie să fie recunoscut, altfel vehiculul nu poate fi pornit. Acest sistem electronic de imobilizare blochează sistemul de control al vehiculului la câteva secunde după decuplarea contactului și împiedică pornirea motorului de către persoane care nu au cheie.

Dacă acest sistem nu funcționează sau vehiculul nu pornește, contactați cât mai repede un dealer CITROËN.

Probleme cu telecomanda

Dacă telecomanda se defectează, nu mai puteți debloca sau bloca vehiculul.

- ☞ În primă fază, utilizați cheia în ușa șoferului pentru a debloca și bloca vehiculul.
- ☞ Apoi solicitați unui dealer CITROËN să verifice funcționarea telecomenzii și să înlocuiască bateria acesteia, dacă este cazul.

! **Pierderea cheilor**
Mergeți la un dealer CITROËN, cu talonul vehiculului și cu un act de identitate. Dealerul CITROËN va putea recupera codul cheii și codul de transponder necesar pentru a comanda o cheie nouă.

Telecomanda

Telecomanda de înaltă frecvență este un sistem sensibil; nu vă jucați cu ea prin buzunare pentru că puteți debloca vehiculul fără să vă dați seama. Nu apăsați de mai multe ori butoanele telecomenzii dacă sunteți în afara razei de acțiune și nu vedeți vehiculul. Se poate defecta!

Telecomanda nu funcționează cât timp cheia este în contact, chiar cu contactul decuplat.

Închiderea vehiculului

Conducerea cu ușile blocate poate îngreuna accesul serviciilor de urgență în habitaclu în caz de urgență.

Ca măsură de siguranță (cu copii la bord), scoateți cheia din contact când părăsiți vehiculul, chiar și pentru puțin timp.

Protecția antifurt

Nu faceți nicio modificare la sistemul electronic de imobilizare, deoarece pot apărea defecțiuni.

La achiziționarea unui vehicul rulat

Rugați dealerul CITROËN să se asigure că nu există alte chei care să permită pornirea vehiculului.

Uși

Deschidere

Din exterior

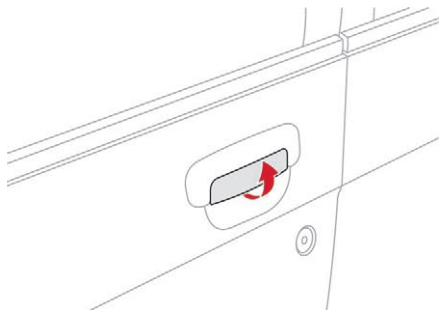

- ☞ După deblocarea deschiderilor vehiculului cu telecomanda sau cu cheia, trageți de mânerul ușii.

Din interior

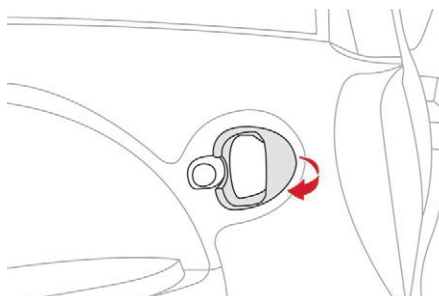

- ☞ Trageți de comanda ușii din față sau din spate pentru a deschide ușa.

Dacă ușile sunt blocate:

- deschiderea ușii șoferului deblochează celelalte uși,
- ușa pasagerului din față și ușile din spate trebuie deblocate manual, pentru a putea fi deschise.

Închiderea



Dacă nu ați închis corect o ușă sau portbagajul, pe tabloul de bord se aprinde acest martor, până când închideți ușa respectivă sau portbagajul.

Blocarea/deblocarea din interior a deschiderilor

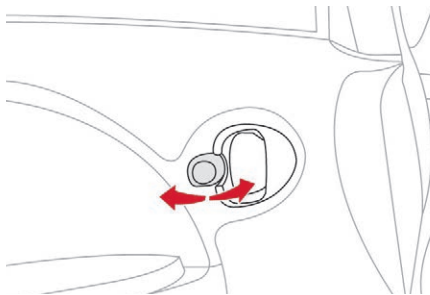

- ☞ Împingeți înainte butonul ușii șoferului pentru a debloca toate deschiderile vehiculului.

! Fiecare dintre butoanele ușilor pasagerilor din față și din spate blochează/deblochează doar ușa respectivă.

Portbagaj

Deschiderea

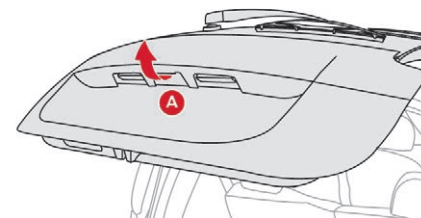

- ☞ După deblocarea deschiderilor vehiculului cu telecomanda sau cu cheia, apăsați mânerul A, apoi ridicați hayonul.

Închiderea

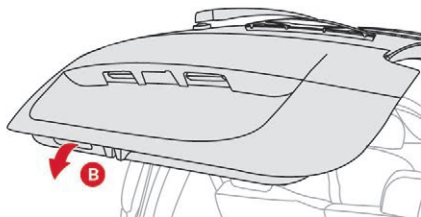

- ☞ Trageți mânerul **B** și coborâți hayonul.
- ☞ Eliberați mânerul și apăsați ușor suprafața exterioară a hayonului pentru a-l închide.

Acționare geamuri

Sistem creat pentru deschiderea sau închiderea manuală sau automată a geamurilor. Acesta este prevăzut cu un sistem de dezactivare pentru a preveni utilizarea necorespunzătoare a comenzilor din spate.

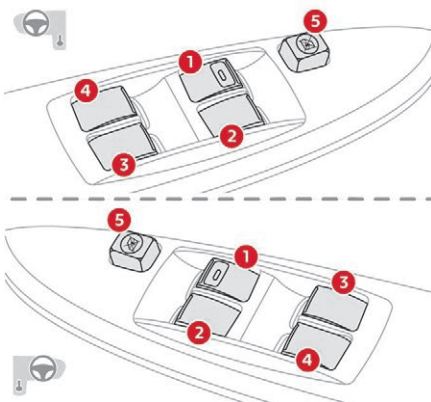

1. Geam cu acționare electrică pe partea șoferului.
2. Geam cu acționare electrică pe partea pasagerului
3. Geam cu acționare electrică în partea dreaptă spate.
4. Geam cu acționare electrică în partea stângă spate.
5. Dezactivarea comenzilor geamurilor electrice pentru ușa pasagerului și a ușilor din spate.

Funcționarea

Cu contactul cuplat:

- ☞ apăsați comanda pentru a deschide și trageți de aceasta pentru a închide. Nu depășiți punctul de rezistență. Geamul se oprește imediat ce eliberați comanda.

Mod automat (partea șoferului).

- ☞ Apăsați comanda, depășind punctul de rezistență. Geamul se deschide complet la eliberarea comenzii.
- ☞ O nouă apăsare a comutatorului oprește mișcarea geamului.

i Comenzile geamurilor acționate electric rămân active aproximativ 30 de secunde după decuplarea contactului. După închiderea ușii șoferului, geamurile nu se mai pot deschide/închide.

Dezactivarea comenzilor geamurilor electrice pentru ușa pasagerului și ușile din spate

- ☞ Din considerente legate de siguranța copiilor, apăsați comanda **5** pentru a preveni acționarea geamurilor ușilor din spate, indiferent de poziție.

Dacă apăsați butonul, funcționarea se dezactivează.

Dacă ridicați butonul, funcționarea se reactivează.

! Scoateți întotdeauna cheia din contact la părăsirea vehiculului, chiar și pentru o scurtă perioadă de timp.

În caz de lovire la manipularea geamurilor, trebuie să inversați mișcarea geamului. Pentru aceasta, apăsați comanda corespunzătoare.

Atunci când se acționează comutatoarele geamurilor electrice ale pasagerilor, șoferul trebuie să se asigure că închiderea corectă a geamurilor nu este împiedicată. Șoferul trebuie să se asigure că pasagerii folosesc corect geamurile electrice. Aveți grijă la copii în timp ce manevrați geamurile.

- ☞ Pentru a deschide trapa de acces, trageți de comanda **A** din partea de jos a tabloului de bord, în partea șoferului.

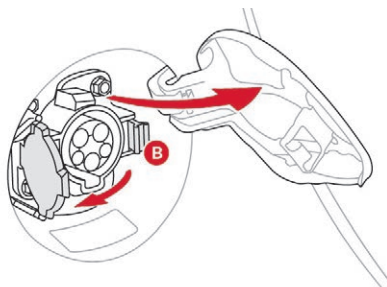

- ☞ Deschideți trapa de acces situată în partea dreaptă a vehiculului.
- ☞ Apăsați clapeta **B** pentru a deschide capacul prizei.

- ☞ Trageți de comanda **C** de sub scaunul șoferului, din apropierea ușii, pentru a debloca trapa de acces.

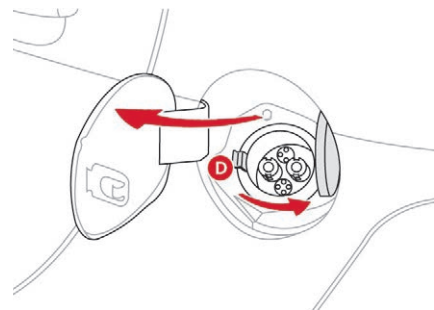

- ☞ Deschideți trapa de acces situată în partea stângă a vehiculului.
- ☞ Apăsați clapeta **D** pentru a deschide capacul prizei.

Trapele de încărcare încărcare normală

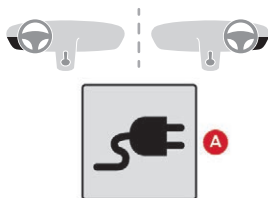

Încărcare rapidă

(În funcție de echipare.)

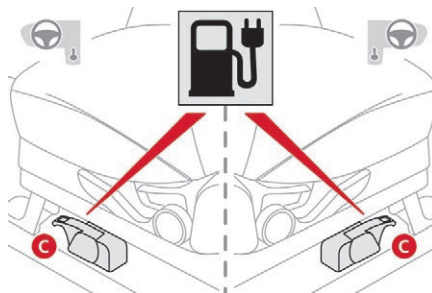

i Pentru mai multe informații despre **încărcarea bateriei principale**, consultați secțiunea corespunzătoare.

Scaune față

Setări manuale



1. Reglarea înălțimii tetierei.
2. Reglarea înclinării spătarului.
Acționați maneta de comandă și reglați poziția spătarului către înainte sau înapoi.
3. Reglarea pe înălțime a pernei de șezut a scaunului șoferului.
Ridicați sau coborâți maneta de comandă de câte ori este necesar pentru a obține poziția dorită.
4. Reglare înainte-înapoi a scaunului.
Ridicați bara de comandă și deplasați scaunul înainte sau înapoi.

Reglarea înălțimii tetierei

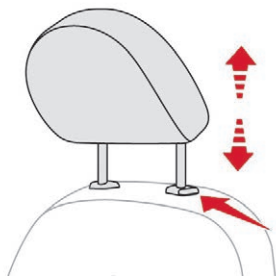

- ☞ Pentru a o ridica, trageți-o în sus.
- ☞ Pentru a o coborî, țineți apăsat butonul de reglare a înălțimii și împingeți în jos tetiera.
- ☞ Pentru a o demonta, aduceți-o în poziția ridicată, apoi țineți apăsat butonul de reglare a înălțimii și scoateți tetiera.
- ☞ Pentru a o remonta, țineți apăsat butonul de reglare a înălțimii și introduceți tije tetierei în orificii.

! Nu conduceți cu tetierele nefixate în habitacul: acestea pot deveni proiectile în caz de frânare bruscă. Tetierele trebuie să fie permanent montate și reglate corect. După montarea tetierei, asigurați-vă că butonul de reglare a înălțimii s-a fixat. Reglajul este corect când marginea superioară a tetierei se află la nivelul creștetului capului ocupantului scaunului.

Comanda de încălzire a scaunelor



Apăsați comutatorul de pe tabloul de bord pentru a porni încălzirea scaunului șoferului. Martorul din comutator se aprinde. Temperatura este reglată automat. La a doua apăsare, funcționarea este întreruptă.



După ce scaunul și habitacul au atins o temperatură adecvată, puteți opri funcția; reducerea consumului de curent electric reduce consumul de carburant.

! Dacă scaunul este liber, nu porniți încălzirea acestuia.

Utilizarea îndelungată nu este recomandată pentru persoanele cu pielea sensibilă.

Persoanele cu percepția căldurii afectată (boală, tratament etc.) pot suferi arsuri. Dacă se utilizează materiale izolatoare, cum ar fi husele de scaune, sistemul se poate supraîncălzi.

Nu utilizați sistemul:

- dacă purtați îmbrăcăminte umedă,
- dacă sunt montate scaune pentru copii.

Pentru a evita ruperea foliei de încălzire din scaun:

- nu așezați pe scaun obiecte grele,
- nu stați pe scaun în genunchi sau în picioare,
- nu așezați pe scaun obiecte ascuțite,
- nu vărsați lichide pe scaun.

Pentru a preveni riscul unui scurtcircuit:

- nu utilizați produse lichide pentru curățarea scaunului,
- nu utilizați niciodată funcția de încălzire cât timp scaunul este umed.

Scaune spate

Banchetă alcătuită din două spătare pliabile și reglabile, și dintr-o pernă de șezut fixă.

Tetiere pentru locurile din spate

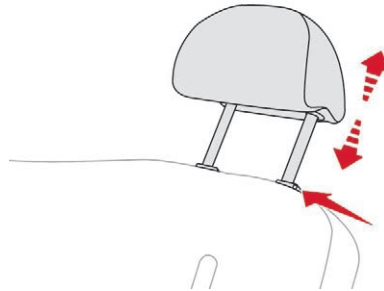

Acestea au o poziție ridicată (confort și siguranță), o poziție joasă (vizibilitate mai bună pentru șofer spre spate).

Acestea sunt și demontabile.

Pentru a îndepărta o tetieră:

- ☞ trageți-o în sus până la capăt,
- ☞ apoi apăsați pe proeminență.

! Nu circulați niciodată cu pasageri așezați în spate dacă tetierele locurilor respective sunt demontate; tetierele trebuie să fie la locul lor și în poziția ridicată.

Reglarea înclinării spătarului

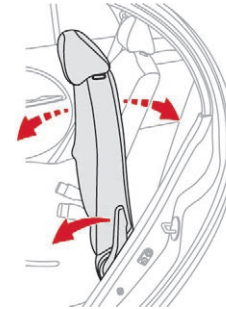

Pentru a regla spătarul.

- ☞ trageți comanda înainte pentru a debloca spătarul.
 - ☞ reglați spătarul, apoi eliberați comanda.
- Pentru reglarea unghiului sunt disponibile șapte creștături de reglare.

! Verificați întotdeauna fixarea corectă a spătarului.

Rabatirea spătarului

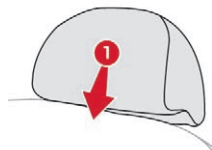

1. Plasați tetierele în poziție joasă sau îndepărtați-le, dacă este necesar.

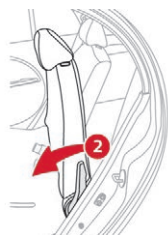

2. Trageți comanda înainte pentru a debloca spătarul.



3. Basculați ușor spătarul înainte.

Readucerea spătarului în poziție normală

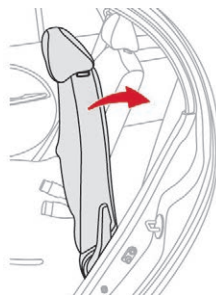

- ☞ Ridicați spătarul în poziție verticală și blocați-l.
- ☞ Reinstalați sau aduceți tetiera la locul ei.

! La readucerea scaunului spate în poziția originală, aveți grijă să nu prindeți centurile și cataramele lor.

Retrovizoare

Retrovizoarele exterioare

Reglarea

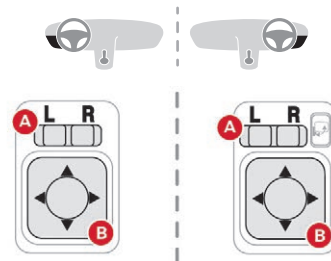

Reglarea este posibilă în momentul în care comutatorul se află în poziția „ON” sau „ACC”.

- ☞ Deplasați comanda **A** la dreapta sau la stânga, pentru a selecta oglinda retrovizoare corespunzătoare.
- ☞ Deplasați comanda **B** în oricare din cele patru direcții, pentru a regla oglinda retrovizoare.

După efectuarea operațiunii de reglare, aduceți comanda **A** în poziție centrală.

Plierea/deplierea retrovizoarelor electrice

(În funcție de versiune).

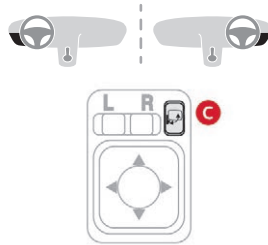

- ☞ Contactorul în poziția „ON” sau „ACC”: apăsați comanda **C** pentru a le deplia.
- ☞ Contactorul în poziția „LOCK”: apăsați comanda **C** în decurs de 30 de secunde pentru a le plia.

! Dacă este necesar, retrovizoarele pot fi pliate manual.
Cu toate acestea, nu trebuie **depliate niciodată manual**, deoarece este posibil ca în anumite condiții de deplasare să nu rămână în poziție.
Pentru depliere utilizați întotdeauna comanda **C**.

Oglindă retrovizoare

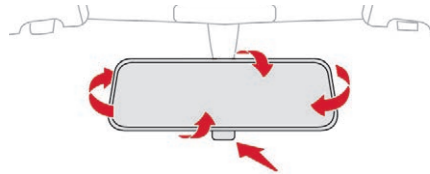

Reglați oglinda retrovizoare deplasând-o în sus, în jos și/sau la stânga sau la dreapta.

Oglinda retrovizoare are două poziții:

- de zi (normală),
- de noapte (antiorbire).

Pentru a trece de la una la alta, apăsați sau trageți pârghia aflată pe marginea inferioară a oglinzii.

Amenajări interioare

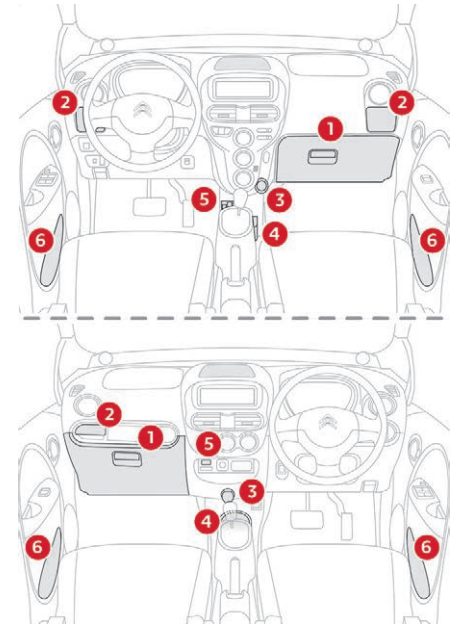

1. **Torpedo**
2. **Suport retractabil de pahare**
Apăsați pe capac pentru a deschide suportul de pahare.
3. **Priză de accesorii 12 V (120 W)**
Respectați limitarea de putere maximă pentru a nu deteriora accesoriul.

3

4. Compartiment deschis de depozitare
5. Player USB
6. Compartimente de ușă

Parasolar

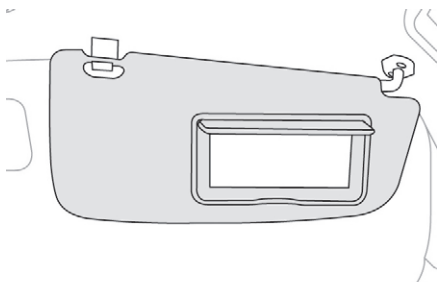

Când sunt desprinse, parasolarele se pliază în față și în lateral. Acestea sunt prevăzute cu o oglindă și suport de carduri.

Torpedo

- ! Dacă aveți un pasager în față, nu conduceți cu torpedoul deschis. Pericol de vătămare la decelerare rapidă!

Priză de accesorii 12 V

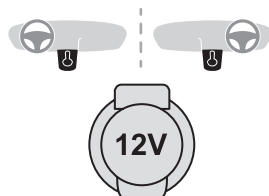

- ☞ Pentru a brânșa un accesoriu la 12 V (putere maximă: 120 W), ridicați capacul și conectați adaptorul adecvat.

! Conectarea unui echipament electric neomologat de CITROËN, cum ar fi un încărcător cu conector USB, poate provoca perturbații în funcționarea sistemelor electrice ale vehiculului, de exemplu o recepție telefonică de slabă calitate sau perturbarea afișajelor.

Covorașe

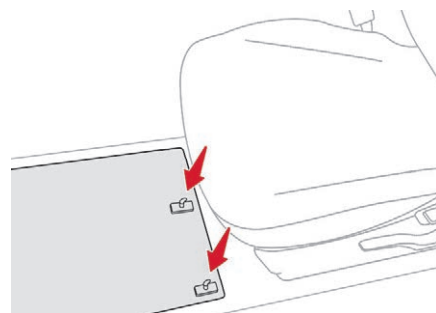

Pentru a scoate covorașul din partea șoferului, dați cât mai în spate scaunul și îndepărtați piesele de fixare. Pentru a pune covorașul la loc, așezați-l corect pe știfturi și prindeți piesele de fixare. Verificați dacă s-a așezat corect.

- ! Pentru a evita riscul blocării pedalelor:
 - folosiți numai covorașe adaptate punctelor de fixare deja existente în vehicul; folosirea acestora este obligatorie,
 - nu suprapuneți niciodată mai multe covorașe.

Player USB

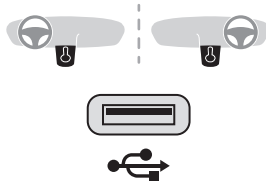

Acest port USB permite conectarea unui dispozitiv portabil, cum ar fi un player audio digital de tip iPod® sau o memorie USB. Citește fișierele audio ce sunt transmise sistemului audio, pentru a fi difuzate în sistemul de difuzoare din vehicul.

Puteți gestiona aceste fișiere utilizând comenzile sistemului audio.

Când este conectat la portul USB, dispozitivul portabil poate fi încărcat automat.

i Pentru mai multe detalii despre utilizarea acestui echipament, consultați secțiunea **Audio și telematică**.

Ventilație

Sistem pentru crearea și menținerea unor bune condiții de confort și de vizibilitate în habitacul vehiculului.

Admisia de aer

Aerul care circulă prin habitacul este filtrat și provine fie din exterior, prin grila situată la baza parbrizului, fie din interior prin modul de recirculare.

Comenzi

Aerul care intră urmează diferite trasee, în funcție de comenzile selectate.

Comanda temperaturii permite obținerea confortului dorit prin amestecarea aerului provenit din circuite diferite.

Comanda de distribuție a aerului este utilizată pentru a selecta aeratoarele care vor fi utilizate în habitacul.

Comanda debitului de aer permite creșterea sau scăderea vitezei de suflare a ventilatorului. Aceste comenzi sunt grupate pe panoul de comandă **A** al consolei centrale.

Repartiție aer

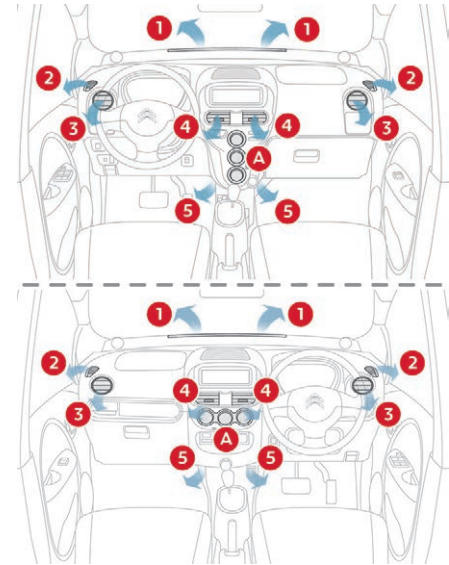

1. Duze de dezaburire/degivrare a parbrizului.
2. Duze de dezaburire/degivrare a geamurilor laterale din față.
3. Aeratoare laterale cu reglare și închidere.
4. Aeratoare centrale cu reglare și închidere.
5. Guri de aer pentru spațiul pentru picioare din față.

3

Recomandări pentru ventilație și climatizare

- I** Pentru ca aceste sisteme să fie eficiente pe deplin, respectați următoarele reguli de utilizare și întreținere:
 - ☞ Dacă, după o staționare îndelungată la soare, temperatura interioară este foarte ridicată, întâi deschideți geamurile și aerisiți habitaclul câteva momente. Reglați comanda debitului de aer la un nivel suficient de înalt, pentru a asigura o bună aerisire a habitaclului.
 - ☞ Condensul creat de aerul condiționat provoacă, la oprire, o scurgere de apă sub vehicul. Acest lucru este normal.
 - ☞ Pentru a vă asigura că aerul este distribuit uniform, nu blocați grilele de admisie a aerului din exterior, situate în partea de jos a parbrizului, duzele, aeratoarele, gurile de aer, precum și evacuarea aerului din portbagaj.
 - ☞ Este recomandat să folosiți preponderent intrarea aerului din exterior deoarece o utilizare prelungită a recirculării aerului riscă să provoace aburirea parbrizului și a geamurilor laterale.
 - ☞ Porniți sistemul de aer condiționat timp de 5 și 10 minute, o dată sau de două ori pe lună, pentru a-l păstra în stare perfectă de funcționare.
- ☞ Aveți grijă ca filtrul de habitaclul să fie în stare bună și înlocuiți periodic elementele filtrante.
- ☞ Pentru a asigura funcționarea aerului condiționat, vă recomandăm să îl verificați în mod regulat.
- ☞ Dacă sistemul nu produce aer rece, nu îl utilizați și contactați un dealer CITROËN sau un service autorizat.



Sistemele de încălzire și de aer condiționat se alimentează de la bateria principală. Utilizarea acestora crește consumul de energie electrică al vehiculului și îi reduce autonomia. Nu uitați să opriți comenzile de încălzire și aer condiționat imediat ce considerați că este cazul.

- I** Ventilația, încălzirea și aerul condiționat se pot activa în timpul **încărcării normale** a vehiculului, dacă contactorul este în poziția **ACC**. În timpul **încărcării rapide** a vehiculului, ventilația, încălzirea și aerul condiționat nu funcționează.

Încălzire

Setările se pot realiza manual sau automat.

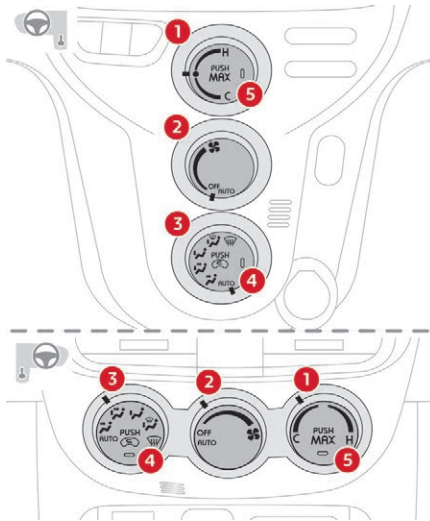

1. Reglarea temperaturii
2. Reglarea debitului de aer
3. Reglarea repartiției aerului
4. Admisia aerului exterior/Recircularea aerului interior
5. Buton „Max”

Reglarea temperaturii



- ☞ Rotiți cadranul spre dreapta pentru a crește temperatura și spre stânga pentru a diminua valoarea acesteia.

i Când cadranul se află în poziția „●”, aerul ventilat va fi la temperatura exterioară. Dacă mutați cadranul în poziția „●” în timp ce utilizați încălzirea sau aerul condiționat, acestea se vor opri imediat.

Reglare debit de aer



- ☞ Rotiți cadranul spre dreapta pentru a crește debitul de aer și spre stânga pentru a-l reduce.

i Cu cadranul în poziția „AUTO”, debitul de aer este reglat automat, în funcție de temperatura interioară.

Reglare repartiție aer



- ☞ Treceți cadranul în poziția dorită pentru a distribui aerul către:



aeratoarele centrale și laterale,



aeratoarele centrale, laterale și din spațiul pentru picioare,



spațiile pentru picioare,



parbriz, geamurile laterale și spațiile pentru picioare,



parbriz și geamurile laterale.

Repartiția aerului poate fi modificată așezând cadranul într-o poziție intermediară.

i Cu cadranul în poziția „AUTO”, repartiția aerului este reglată automat, în funcție de temperatura selectată.

Admisia de aer/recircularea aerului

Admisia aerului din exterior permite evitarea apariției condensului pe parbriz și pe geamurile laterale.

3

Recircularea aerului din interior permite izolarea habitaculului de mirosurile și fumul din exterior.

De îndată ce este posibil, reveniți la admisia de aer din exterior, pentru a preveni degradarea calității aerului din habitacul și formarea de condens.



- ☞ Apăsăți pe acest buton pentru a recircula aerul interior. Martorul se aprinde pentru a confirma acest lucru.
- ☞ Apăsăți din nou butonul pentru a permite intrarea aerului din exterior. Martorul se stinge pentru a confirma acest lucru.

Buton „MAX”

Acest buton permite încălzirea sau răcirea rapidă a habitaculului. Acesta funcționează numai când comanda pentru debitul de aer nu se află în poziția „OFF”.



Apăsăți pe acest buton. Martorul corespunzător se aprinde.

Apoi setați comanda de reglare a temperaturii în poziția dorită:

- în „●” pentru ventilație maximă,
- între „●” și „H” pentru încălzire maximă,
- între „C” și „●” pentru aer condiționat la maxim.

Aer condiționat

Setările se pot realiza manual sau automat.

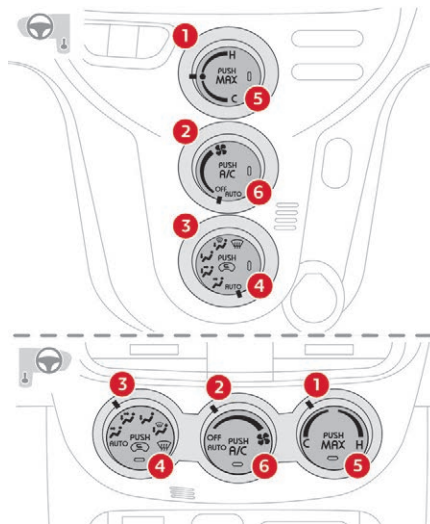

1. Reglarea temperaturii
2. Reglarea debitului de aer
3. Reglarea repartiției aerului
4. Admisia aerului exterior/Recircularea aerului interior
5. Buton „Max”
6. Pornire/oprire aer condiționat

Reglarea temperaturii



- ☞ Rotiți cadranul spre dreapta pentru a crește temperatura și spre stânga pentru a diminua valoarea acesteia.

i Când cadranul se află în poziția „●”, aerul ventilat va fi la temperatura exterioară. Dacă mutați cadranul în poziția „●” în timp ce utilizați încălzirea sau aerul condiționat, acestea se vor opri imediat.

Reglare debit de aer



- ☞ Rotiți cadranul spre dreapta pentru a crește debitul de aer și spre stânga pentru a-l reduce.

i Cu cadranul în poziția „AUTO”, debitul de aer este reglat automat, în funcție de temperatura interioară.

Reglare repartiție aer



- ☞ Treceți cadranul în poziția dorită pentru a distribui aerul către:



aeratoarele centrale și laterale,



aeratoarele centrale, laterale și din spațiul pentru picioare,



spațiile pentru picioare,



parbriz, geamurile laterale și spațiile pentru picioare,



parbriz și geamurile laterale.

Repartiția aerului poate fi modificată așezând cadranul într-o poziție intermediară.

i Cu cadranul în poziția „**AUTO**”, repartiția aerului este reglată automat, în funcție de temperatura selectată.

Admisia de aer/recircularea aerului

Admisia aerului din exterior permite evitarea apariției condensului pe parbriz și pe geamurile laterale.

Recircularea aerului din interior permite izolarea habitaculului de mirosurile și fumul din exterior.

De îndată ce este posibil, reveniți la admisia de aer din exterior, pentru a preveni degradarea calității aerului din habitacul și formarea de condens.



☞ Apăsați pe acest buton pentru a recircula aerul interior. Martorul se aprinde pentru a confirma acest lucru.

☞ Apăsați din nou butonul pentru a permite intrarea aerului din exterior. Martorul se stinge pentru a confirma acest lucru.

Buton „MAX”

Acest buton permite încălzirea sau răcirea rapidă a habitaculului. Acesta funcționează numai când comanda pentru debitul de aer nu se află în poziția „OFF”.



☞ Apăsați pe acest buton. Martorul corespunzător se aprinde.

Apoi setați comanda de reglare a temperaturii în poziția dorită:

- în „●” pentru ventilație maximă,
- între „●” și „H” pentru încălzire maximă,
- între „C” și „●” pentru aer condiționat la maxim.

Pornire/oprire aer condiționat



Aerul condiționat este prevăzut să funcționeze eficient în toate anotimpurile, cu geamurile închise.

Vă permite:

- vara, să reduceți temperatura,
- iarna, când temperatura este mai mare de 3° C, să sporiți eficiența dezaburirii.

Pornire

☞ Apăsați butonul A/C. Martorul acestuia se va aprinde.

Aerul condiționat nu funcționează când reglajul debitului de aer este oprit.

i Pentru a obține mai repede aer rece, puteți utiliza recircularea aerului din interior pentru câteva momente. Apoi, reveniți la admisia aerului din exterior.

Oprire

☞ La o apăsare ulterioară a butonului A/C, martorul asociat se stinge.

Oprirea acestuia poate genera disconfort (umiditate, condens).

Dezaburire – Degivrare față



Rotiți comanda de reglare a distribuției aerului în această poziție.

Este selectată admisia aerului exterior (martorul de funcționare este oprit) și, în funcție de echipare, aerul condiționat funcționează (martorul de funcționare este aprins).



Setați comanda de reglare a temperaturii între „●” și „H”.



Setați comanda pentru debitul de aer în poziția dorită.



! Pentru dezaburirea – degivrarea rapidă, puteți, de asemenea, să apăsați butonul „MAX”.

Dezaburire – Degivrare lunetă

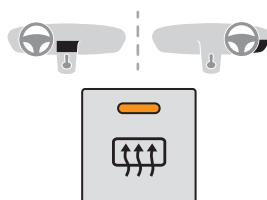

Pornirea



! Apăsați acest buton pentru a dezaburi/degivra luneta și, în funcție de versiune, retrovizoarele exterioare. Martorul luminos al butonului se aprinde.

Oprire

Degivrarea se oprește automat pentru a preveni consumul excesiv de electricitate.



! Puteți opri dezaburirea/degivrarea înainte de dezactivarea automată, apăsând încă o dată pe buton. Martorul de avertizare asociat butonului se stinge.

! Opriti dezaburirea/degivrarea lunetei și a oglinzilor retrovizoare imediat ce considerați că este cazul, pentru a controla consumul de electricitate al vehiculului și a optimiza autonomia acestuia.

Telecomandă

(În funcție de echipare)

Telecomanda poate fi utilizată pentru a controla de la distanță următoarele funcții:

- Verificarea stării de încărcare a vehiculului.
- Programarea reîncărcării: ora de pornire și durata încărcării.
- Activarea funcțiilor de climatizare (încălzire, aer condiționat, dezaburire).

! Pentru a programa reîncărcarea, trebuie îndeplinite următoarele condiții.

- Treceți selectorul de viteze în poziția **P**.
- Treceți comutatorul în poziția **LOCK**.
- Conectați vehiculul folosind cablul de reîncărcare normală.

! Raza de acțiune a telecomenzii este de aproximativ 100 metri.

Butoane



1. Conducere/oprire, transmisie de date.
2. MODE: vă permite să derulați prin diferitele funcții disponibile (pornirea încărcării, durata încărcării, confortul termic).
3. Încărcare imediată a vehiculului (resetează programările la zero),
4. Setări.

Afișaj

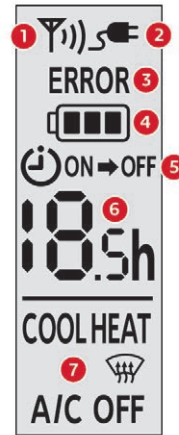

1. Indicator de stare a transmisiei de date.
2. Indicator de reîncărcare.
3. Indicator de defecțiune.
4. Indicator de stare a încărcării bateriei.
5. Indicator de stare a funcției de programare a reîncărcării.
6. Indicator privind intervalul rămas de încărcare.
7. Indicator de stare a funcției de confort termic.

Pornire/oprire



Întindeți antena.
Apăsați și mențineți apăsat acest buton pentru a porni sau opri telecomanda.

i Telecomanda se va opri automat în cazul în care nu este întreprinsă nicio acțiune într-un interval de treizeci de secunde.

3

Programarea pornirii încărcării

Această funcție este utilizată pentru a configura intervalul de timp rămas înainte de a porni încărcarea vehiculului.

(De exemplu: este ora 7 p.m. în momentul în care se realizează programarea sistemului, iar ora programată a încărcării este în două ore: încărcarea va începe la ora 9 p.m.).
Porniți telecomanda.



Această pictogramă este afișată pe ecran.

Utilizați săgețile pentru a regla ora de pornire a încărcării: la fiecare apăsare se reglează ora în intervale de jumătate de oră.

Apăsați scurt pe butonul de pornire/oprire pentru a transmite datele către vehicul.

- i** Dacă pornirea încărcării este fixată fără programarea timpului de încărcare, bateria se va încărca complet.

Programarea timpului de încărcare

Această funcție este utilizată pentru a configura timpul de încărcare al vehiculului. Porniți telecomanda.

Apăsați pe butonul MODE pentru a selecta programarea duratei de încărcare.



Această pictogramă este afișată pe ecran.

Utilizați săgețile pentru a regla timpul de încărcare: la fiecare apăsare se reglează ora în intervale de jumătate de oră.

Apăsați scurt pe butonul de pornire/oprire pentru a transmite datele către vehicul.

- i** Durata de încărcare poate fi programată între 0,5 și 19,5 ore. Totuși, de asemenea, puteți selecta durata „-h”: în acest caz, încărcarea se va opri în momentul încărcării complete a bateriei. Această durată reprezintă valoarea introdusă implicit.

- i** Dacă durata de încărcare este fixată fără programarea orei de pornire, bateria se va încărca imediat, pentru o perioadă corespunzătoare celei programate.

Anularea programărilor

Folosind telecomanda



Apăsați imediat pe butonul de încărcare, apoi apăsați scurt pe butonul de pornire/oprire pentru a transmite datele către vehicul.

Folosind comutatorul

Rotiți contactorul vehiculului în poziția **ON**, apoi rotiți-l în poziția **LOCK**.

- i** Toate programările efectuate cu telecomanda sunt anulate automat la fiecare pornire a vehiculului.

Programarea confortului termic

Această funcție este utilizată pentru a programa punerea în funcțiune a funcțiilor de:

- încălzire,
- aer condiționat,
- dezaburire.

- i** Pentru a programa funcțiile de încălzire, aer condiționat sau dezaburire, trebuie îndeplinite următoarele condiții.

- Verificați dacă selectorul de mod de deplasare se află în poziția **P**.
- Contactorul se află în poziția **LOCK**.
- Vehiculul este conectat cu cablul de reîncărcare normală.
- Toate ușile sunt închise corect.
- Bateria este încărcată suficient (cel puțin o bară).

- i** Pentru a obține o eficiență maximă a programării confortului termic, asigurați-vă că sunt închise toate geamurile vehiculului.

Activarea funcției

Porniți telecomanda.

Apăsați pe butonul MODE pentru a selecta programarea confortului termic.

COOL HEAT A/C OFF

Una dintre aceste pictograme este afișată pe ecran. Aceasta vă indică starea actuală a confortului termic.

Utilizați săgețile pentru a selecta funcția dorită.

Apăsați scurt pe butonul de pornire/oprire pentru a transmite datele către vehicul.

Funcții disponibile

COOL

Răcire: funcționarea aerului condiționat și a ventilației în habitacul folosind aeratoarele centrale de aer.

HEAT

Încălzire: funcționarea încălzirii și a ventilației în habitacul folosind aeratoarele interioare. Încălzirea scaunului șoferului va fi, de asemenea, activată dacă a fost activată funcția corespunzătoare.



Dezaburire: funcționarea aparatelor de deghurare a parbrizului, retrovizoarelor ușilor (în funcție de versiune), a ventilației și a încălzirii în habitacul folosind aeratoarele laterale și încălzirea scaunului șoferului, dacă a fost activată funcția.

A/C OFF

Dezactivarea funcției de programare a confortului termic și anularea programării.

Indicator de încărcare a bateriei

Puteți utiliza telecomanda pentru a verifica starea de încărcare a bateriei principale.



Baterie încărcată complet.



Baterie încărcată pe jumătate.



Baterie puțin încărcată.



Baterie descărcată.

Înlocuirea bateriilor

Tip baterie: CR2032

Desfaceți carcasa și schimbați cele două baterii.





Nu aruncați la gunoi bateriile epuizate, predați-le la un punct de colectare autorizat.

3

Defecțiuni



Telecomandă

Martori	Stare	Cauze	Acțiuni/Comentarii
ERROR	Luminează intermitent timp de aproximativ zece secunde de la pornirea telecomenzii.	S-a produs o disfuncționalitate.	Opriți și apoi porțiți din nou telecomanda.
ERROR 	Lumină intermitentă timp de aproximativ o secundă de la pornirea telecomenzii.	Interferențele electrice împiedică funcționarea telecomenzii sau a transmisiei de date.	Mutați-vă de lângă sursele de producere a interferențelor.
ERROR 	Lumină intermitentă timp de aproximativ zece secunde de la pornirea telecomenzii.	Nu este întinsă antena.	Întindeți antena.
		Vă aflați în afara limitei de acționare a telecomenzii.	Mutați-vă mai aproape de vehicul.
		Contactorul nu se află în poziția LOCK .	Rotiți comutatorul în poziția LOCK .

Programarea încărcării

Martori	Stare	Cauze	Acțiuni/Comentarii
ERROR 	Lumină intermitentă pentru câteva secunde.	Cablul de încărcare nu este conectat corect.	Verificați cablul.
		A apărut o problemă la instalația electrică.	Verificați instalația cu un electrician calificat.
ERROR	Luminează intermitent pentru câteva secunde.	Selectorul de mod de deplasare nu se află în poziția P .	Treceți selectorul de mod de deplasare în poziția P .

Programarea confortului termic

Martori	Stare	Cauze	Acțiuni/Comentarii
ERROR 	Lumină intermitentă pentru câteva secunde.	Cablul de încărcare nu este conectat corect.	Verificați cablul.
		A apărut o problemă la instalația electrică.	Verificați instalația cu un electrician calificat.
ERROR 	Lumină intermitentă pentru câteva secunde.	Bateria principală nu este încărcată suficient.	Încărcați bateria și începeți din nou programarea.
ERROR	Luminează intermitent pentru câteva secunde.	O ușă a rămas deschisă.	Închideți toate ușile și începeți din nou programarea.
		Selectorul de mod de deplasare nu se află în poziția P .	Treceți selectorul de mod de deplasare în poziția P .

Maneta de comandă a luminilor Iluminare principală

Diferitele lumini din fața și din spatele vehiculului sunt concepute pentru a adapta progresiv iluminarea la condițiile climatice și pentru a oferi astfel șoferului o vizibilitate mai bună:

- lumini de poziție, pentru a fi văzut,
- lumini de întâlnire pentru a vedea, fără a-i orbi pe ceilalți șoferi,
- lumini de drum, pentru a vedea bine în cazul în care drumul este liber.

Iluminare suplimentară

Pentru a corespunde condițiilor speciale de mers sunt instalate și alte tipuri de lumini:

- lumini anticeață spate pentru vizibilitate pe distanță mare,
- lumini anticeață față pentru vizibilitate și mai bună,
- lumini de zi pentru a fi văzut pe timpul zilei.

Inel de selectare a modului de iluminat principal

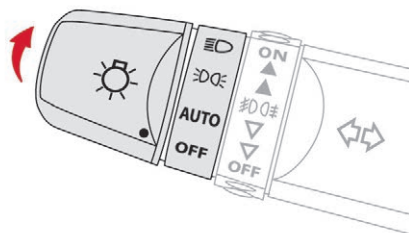

Rotiți-l pentru a aduce simbolul dorit în dreptul reperului.



Lumini de întâlnire sau lumini de drum.



Lumini de poziție.



Aprindere automată a farurilor.



Faruri stinse.

Manetă de comutare a luminilor de drum

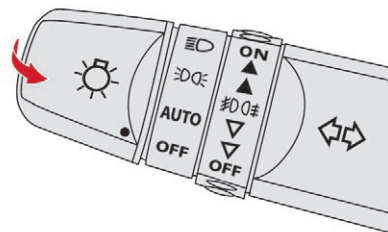

Trageți de aceasta pentru a comuta între luminile de drum și cele de întâlnire.

În modul de funcționare cu lumini stinse și lumini de poziție, șoferul poate aprinde temporar faza lungă („semnalizare din faruri”), ținând maneta trasă.

Afișaje

Aprinderea matorului corespunzător pe tabloul de bord confirmă punerea în funcțiune a tipului de iluminat selectat.

Proiectoarele anticeață față și luminile de ceață spate

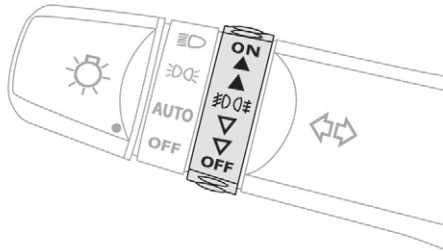

Inel pentru selectarea luminilor de ceață. Acestea funcționează cu luminile de întâlnire și cu cele de drum.



Proiectoare anticeață față și lumini de ceață spate:

- ☞ rotiți inelul înainte, o dată, pentru a aprinde proiectoarele anticeață față,
- ☞ rotiți inelul înainte, de două ori, pentru a aprinde luminile de ceață spate,
- ☞ rotiți inelul înapoi, o dată, pentru a stinge luminile de ceață spate,
- ☞ rotiți inelul înapoi, de două ori, pentru a stinge proiectoarele anticeață față,

Inelul revine automat în poziția inițială. Luminile de ceață spate se sting automat atunci când stingeți luminile de poziție și cele de întâlnire sau de drum.

! Pe timp frumos sau pe ploaie, atât ziua, cât și noaptea, este interzis să se aprindă luminile de ceață din față și din spate. În aceste cazuri, puterea fasciculelor luminoase îi poate orbi pe ceilalți participanți la trafic. Nu uitați să stingeți proiectoarele anticeață din față și luminile de ceață din spate imediat ce nu mai sunt necesare.

i **Când iluminatul este lăsat pornit**
La deschiderea ușii șoferului, cu contactul decuplat, se emite un semnal sonor care avertizează șoferul că luminile vehiculului sunt aprinse. În acest caz, stingerea luminilor antrenează oprirea semnalului sonor.

Lumini semnalizatoare de direcție (intermitent)

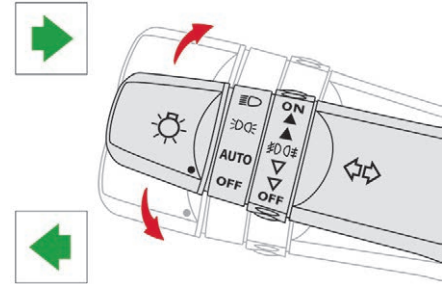

- ☞ Stânga: coborâți comanda luminilor, trecând de punctul de rezistență.
- ☞ Dreapta: ridicați comanda de semnalizare trecând de punctul de rezistență.

Lumini de zi

Lumini de zi specifice, pentru ca vehiculul să fie și mai vizibil.

Luminile de zi se aprind automat la pornirea motorului sau dacă nu mai este aprinsă nicio altă lumină.

Acestea nu pot fi dezactivate.

i Deși aceste lumini se află în aceeași lampă ca și luminile anticeață față, acestea funcționează cu un anumit bec. Utilizarea acestora este conformă cu prevederile codului rutier pe autostradă.

Aprinderea/oprirea automată a luminilor

Aprindere automată

Dacă inelul de pe maneta de comandă a luminilor este în poziția **AUTO**, luminile de poziție și cele de întâlnire se aprind automat atunci când se detectează o lumină externă slabă, fără intervenția șoferului.

Luminile se sting automat de îndată ce luminozitatea a devenit din nou suficientă. Senzorul se află în partea de jos a parbrizului.

! Dacă mascați senzorul de lumină, funcțiile asociate nu vor mai putea fi controlate.

i Pe timp de ceață sau zăpadă, senzorul de lumină poate detecta o lumină suficientă. În acest caz, luminile nu se aprind automat.

Stingerea automată

Dacă maneta de comandă a luminilor este în poziția „AUTO” și cheia de contact este în poziția „LOCK” sau „ACC”, ori nu este în contactor, luminile se sting automat **la deschiderea ușii șoferului**.

Reglarea proiectoarelor pe verticală

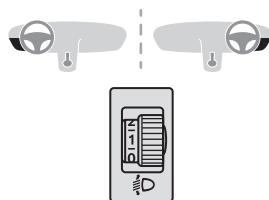

Pentru a nu deranja ceilalți participanți la trafic, farurile cu halogen trebuie reglate pe înălțime în funcție de sarcina vehiculului.

0. Numai șofer sau șofer + 1 pasager față.
- 1 sau 2. 4 pasageri (inclusiv șoferul)
3. 4 pasageri (inclusiv șoferul) + sarcină maximă autorizată.
4. Șofer + sarcină maximă autorizată.

i Reglajul inițial este poziția „0”.

Maneta de comandă a ștergătoarelor

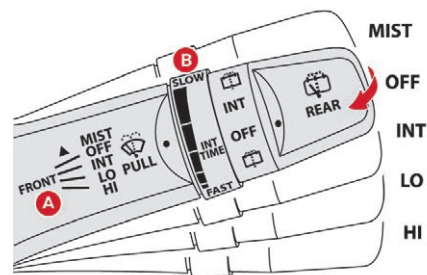

Ștergătoarele sunt controlate direct de către șofer, folosind butonul **A** și inelul **B**.

i În condiții de iarnă, îndepărtați zăpada, gheața sau givrajul prezente pe parbriz, în jurul brațelor și lamelelor ștergătoarelor de geam și de pe garnitura parbrizului, înainte de a pune în funcțiune ștergătoarele.

! Nu acționați ștergătoarele pe un parbriz uscat. Pe timp extrem de rece sau extrem de cald, înainte de a pune în funcțiune ștergătoarele, verificați ca lamelele ștergătoarelor să nu fie lipite de parbriz.

Ștergătoare de parbriz

- A. Manetă de control a cadenței de ștergere: ridicați sau coborâți maneta până în poziția dorită.

MIST

Ștergere intermitentă.

OFF

Dezactivată.

INT

Intermitentă (viteza poate fi reglată manual).

LO

Lentă.

HI

Rapidă.

- B. Inelul de reglare a modului intermitent

☞ Rotiți acest inel pentru a crește sau a diminua frecvența de ștergere în modul intermitent.

Spălarea parbrizului

Trageți maneta de ștergere geamuri spre dvs. Spălătorul de geamuri și ștergerea funcționează o durată determinată.

Ștergător de lunetă

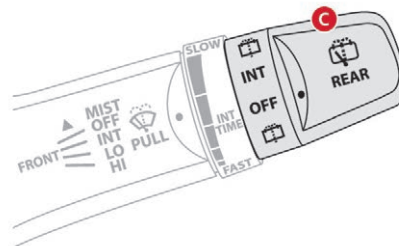

- C. Inel de selectare a ștergătorului de lunetă.

• **OFF**

Oprit.

• **INT**

Ștergere intermitentă.

Ștergătorul șterge de două ori, apoi trece în modul intermitent la intervale de câteva secunde.



Spălare-ștergere.

Țineți inelul în această poziție pentru a acționa spălătorul de geamuri și pentru a efectua mai multe ștergeri cu ștergătoarele.

Plafonieră

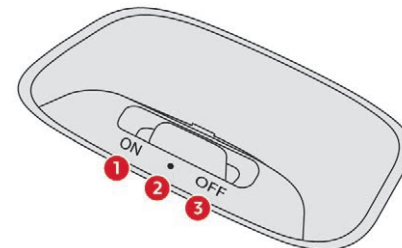

Poziția 1 „ON”

Plafoniera este aprinsă permanent.

Poziția 2 „•”

Plafoniera se aprinde în momentul deschiderii ușii sau portbagajului; în momentul închiderii din nou a ușii sau a portbagajului, iluminatul se stinge treptat timp de câteva secunde înainte de a se opri.

Totuși, plafoniera se stinge imediat în momentul închiderii ușilor și portbagajului și blocării vehiculului din interior sau folosind telecomanda.

4

Poziția 3 „OFF”

Plafoniera este stinsă permanent.

! Înainte de a părăsi vehiculul, asigurați-vă că plafoniera nu mai este aprinsă.

În cazul în care aceasta rămâne aprinsă permanent, bateria pentru accesorii se va descărca, chiar dacă bateria principală este încărcată sau se încarcă.

Astfel, pornirea vehiculului nu va mai fi posibilă.

Recomandări generale de siguranță

! Etichetele sunt atașate în diferite locuri de pe vehicul. Ele includ avertismente de siguranță precum și informații de identificare a vehiculului dumneavoastră. Nu le îndepărtați: ele fac parte integrantă din vehicul.

! Pentru orice intervenție asupra vehiculului, adresați-vă unui atelier calificat ce dispune de informații tehnice, competență și echipament tehnic adecvat, ceea ce un dealer CITROËN este în măsură să vă ofere.

! Vă atragem atenția asupra următoarelor aspecte:

- Montarea unui echipament sau a unui accesoriu electric neavând reper CITROËN poate provoca un supraconsum, defecte și defecțiuni la nivelul sistemelor electrice ale vehiculului. Apelați la un dealer CITROËN pentru informații despre accesoriile recomandate.
- Din motive de siguranță, priza de diagnosticare, asociată cu sistemele electronice ale vehiculului, poate fi accesată doar de un dealer CITROËN sau un service autorizat, care dispune de sculele adecvate (risc de defecțiuni la sistemele electronice ale vehiculului, ce ar putea genera pene sau accidente grave). Producătorul nu răspunde în cazul nerespectării acestei indicații.
- Orice modificare sau adaptare, neprevăzută sau neautorizată de CITROËN, sau realizată fără a respecta indicațiile tehnice ale producătorului, duce la anularea garanției legale și contractuale.

! Instalarea accesoriilor emițătoare de radiocomunicații

Înainte de a instala un emițător de radiocomunicații, trebuie să consultați un dealer CITROËN, care vă va informa asupra caracteristicilor emițătoarelor (bandă de frecvență, putere maximă, poziția antenei, condiții specifice de instalare) ce pot fi montate, conform Directivei de Compatibilitate Electromagnetică a Automobilului (2004/104/CE).

! În funcție de reglementările naționale, unele echipamente de siguranță pot fi obligatorii: vestele de siguranță reflectorizante, triunghiurile de semnalizare, etilotestele, becurile de rezervă, siguranțele fuzibile, extincătoarele, trusele de prim ajutor, bavele de protecție la roțile din spate etc.

Lumini de avarie

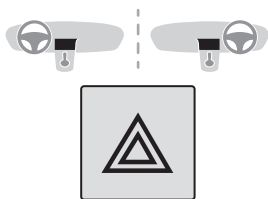

☞ La apăsarea acestui buton, toate luminile semnalizatoare de direcție se aprind intermitent.

Pot funcționa cu contactul decuplat.

Lumini de stop, aprindere automată

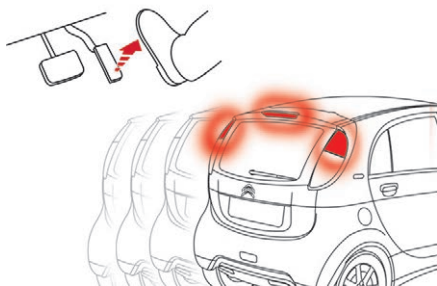

Luminile de stop se aprind automat când eliberați pedala de accelerație.

Aprinderea acestora nu este invariabilă și depinde de decelerare.

Claxon

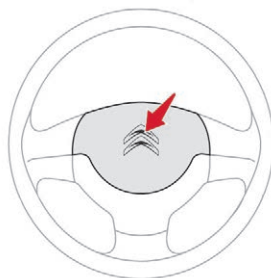

☞ Apăsați pe zona centrală a volanului.

Claxon pentru pietoni

(În funcție de echipare.)

Sistem care avertizează pietonii în legătură cu prezența vehiculului.

Funcționare

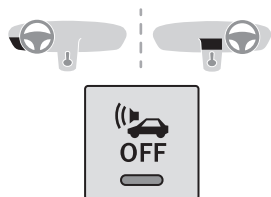

La pornirea vehiculului, lumina continuă, de câteva secunde, a marteorului din buton indică activarea sistemului.

Claxonul sună atunci când viteza vehiculului este cuprinsă între 0 și 35 km/h.

Dezactivare

În anumite condiții puteți dezactiva sistemul.



Apăsați acest buton.

Martorul din buton se aprinde, iar semnalul sonor se oprește.

O nouă apăsare reactivează sistemul.

Martorul butonului se stinge.

i Înainte de a dezactiva sistemul, asigurați-vă că nu traversați zone cu mulți pietoni.

i Sistemul se reactivează automat la fiecare pornire a vehiculului.

Defecțiune

Martorul de avertizare al butonului luminează intermitent în cazul unor disfuncții ale sistemului. Contactați un dealer CITROËN sau un service autorizat pentru verificarea sistemului.

Apel de urgență sau de asistență

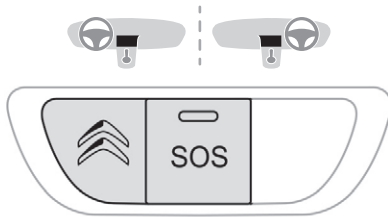

Apel de urgență localizat

SOS În caz de urgență, apăsați mai mult de 2 secunde pe acest buton.

Aprinderea intermitentă a LED-ului verde și mesajul vocal confirmă faptul că s-a efectuat apelul către centrul de asistență „Apel de urgență localizat”.

SOS O nouă apăsare imediată pe acest buton anulează cererea. LED-ul verde se stinge.

LED-ul verde rămâne aprins (fără a clipi) când este stabilită comunicația.

Se stinge la terminarea apelului.

„Apel de urgență localizat” vă localizează imediat vehiculul, vă contactează în propria limbă** și – dacă este necesar – solicită expedierea serviciilor de urgență relevante**. În țările în care platforma nu este operațională sau când serviciul de localizare a fost refuzat în

mod expres, apelul este direcționat direct către serviciile de urgență (112), fără localizarea vehiculului.

! Dacă unitatea de comandă a airbagurilor detectează un impact, se lansează un apel de urgență, independent de eventuala declanșare a airbagurilor.

i Dacă beneficiați de oferta Citroën Connect Box cu pachet SOS și asistență inclusă, dispuneți de servicii complementare în spațiul personal prin site-ul de Internet din țara dvs.

* Conform condițiilor generale de utilizare a serviciului oferit de dealeri, cu limitări tehnologice și tehnice.

** Conform acoperirii geografice a „Apel de urgență localizat”, „Apel de asistență localizat” și limbii naționale oficiale alese de proprietarul vehiculului. Lista țărilor acoperite și a serviciilor telematice este disponibilă la dealeri sau pe site-ul web care deservește țara dvs.

Funcționarea sistemului



La cuplarea contactului, martorul de culoare verde se aprinde timp de 3 secunde, indicând funcționarea corectă a sistemului.



Martorul de culoare portocalie clipește, apoi se stinge: sistemul are o defecțiune.

Martorul de culoare portocalie luminează continuu: bateria de rezervă trebuie înlocuită. În ambele cazuri există riscul ca serviciile de apel de urgență și de asistență să nu funcționeze. Consultați cât mai repede un reparator calificat.

i Defecțiunea nu împiedică rularea vehiculului.

Apel de asistență localizat



Apăsați pe acest buton timp de peste 2 secunde pentru a lansa o cerere de asistență în cazul imobilizării vehiculului.

Un mesaj vocal confirmă faptul că apelul a fost efectuat**.



O nouă apăsare imediată pe acest buton anulează cererea.

5

Anularea este confirmată printr-un mesaj vocal.

Localizare geografică



Puteți dezactiva geolocalizarea prin apăsarea simultană a butoanelor „Apel de urgență localizat” și „Apel de asistență localizat”, urmată de apăsarea pe „Apel de asistență localizat” pentru validare.



Pentru a reactiva geolocalizarea, apăsați din nou simultan pe butoanele „Apel de urgență localizat” și „Apel de asistență localizat”, iar apoi apăsați pe „Apel de asistență localizat” pentru validare.

i Dacă nu ați cumpărat vehiculul din rețeaua de dealeri CITROËN, solicitați unui dealer să verifice configurarea acestor servicii și, dacă este cazul, să facă modificările dorite. Într-o țară în care există mai multe limbi oficiale, configurarea este posibilă în limba națională oficială aleasă de dvs.

i Din motive tehnice, și în special pentru îmbunătățirea calității „serviciilor telematice” de care beneficiază clientul, constructorul își rezervă dreptul de a efectua în orice moment actualizări ale sistemului telematic montat pe vehicul.

** În funcție de acoperirea geografică a „Apel de urgență localizat”, „Apel de asistență localizat” și de limba națională oficială aleasă de proprietarul vehiculului. Lista țărilor acoperite și a serviciilor telematice este disponibilă la dealeri sau pe site-ul web care deservește țara dvs.

Sisteme de asistare la frânare

Grup de sisteme complementare care vă ajută să frânați în siguranță în situațiile de urgență:

- sistemul antiblocare roți (ABS),
- repartitorul electronic de frânare (REF),
- asistență la frânarea de urgență (AFU).

Sistem antiblocare roți și repartitor electronic de frânare

Aceste două sisteme asociate măresc stabilitatea și manevrabilitatea vehiculului la frânare, în special pe carosabil degradat sau alunecos.

Activare

Sistemul antiblocare se declanșează automat dacă există riscul blocării roților. Funcționarea normală a sistemului ABS se poate manifesta prin vibrații ușoare ale pedalei de frână.

! Dacă trebuie să frânați de urgență, apăsați foarte ferm pedala de frână și mențineți presiunea.

Defecțiune

Vehicul oprit



Aprinderea acestui martor de avertizare indică o defecțiune a sistemului de antiblocare roți care poate provoca pierderea controlului asupra vehiculului în timpul frânării.

Contactați un dealer CITROËN sau un service autorizat.

i La pornire (poziția ON), martorul de avertizare se aprinde pentru câteva secunde. Dacă acesta nu pornește sau nu se aprinde, contactați un dealer CITROËN sau un service autorizat.

Vehicul in rulare



Aprinderea continuă a acestui martor de avertizare indică o defecțiune a sistemului de antiblocare roți care poate provoca pierderea controlului asupra vehiculului în timpul frânării.

Vehiculul trebuie oprit cât mai repede, în condiții de siguranță.

Contactați un dealer CITROËN sau un service autorizat.



Aprinderea ambilor martori de avertizare indică o defecțiune a repartitorului electronic de frânare care poate provoca pierderea controlului asupra vehiculului în timpul frânării.



Vehiculul trebuie oprit cât mai repede, în condiții de siguranță.

Contactați un dealer CITROËN sau un service autorizat.

În cazul înlocuirii roților (pneuri și jante), asigurați-vă că acestea sunt conforme cu recomandările producătorului.

Asistare la frânarea de urgență

Acest sistem permite, în caz de urgență, atingerea mai rapidă a presiunii optime de frânare, reduce deci distanța de oprire.

Activare

Se declanșează în funcție de viteza de apăsare a pedalei de frână.

Acest lucru se traduce printr-o diminuare a rezistenței pedalei și o mărire a eficienței frânării.

! În cazul unei frânări de urgență, apăsați foarte puternic pedala de frână, fără a slăbi apăsarea.

Sisteme de control al traiectoriei

Antipatinare roți (ASR) și control dinamic al stabilității (CDS)

Sistemul de antipatinare a roților optimizează motricitatea, acționând asupra frânelor roților motrice și asupra motorului.

Controlul dinamic al stabilității acționează asupra frânelor uneia sau mai multor roți, pentru a înscrie vehiculul pe traiectoria dorită de șofer, în limitele legilor fizicii.

Activare

Aceste sisteme sunt activate automat la fiecare pornire a vehiculului.

Dacă apar probleme de aderență sau de traiectorie, sistemele intră în funcțiune.



Acest lucru se semnalizează prin aprinderea intermitentă a acestui martor de avertizare în tabloul de bord.

Dezactivarea

În condiții excepționale (pornirea vehiculului împotmolit, imobilizat în zăpadă, pe sol instabil etc.), poate fi utilă dezactivarea sistemelor ASR și ESP, astfel încât roțile să poată recâștiga aderența.

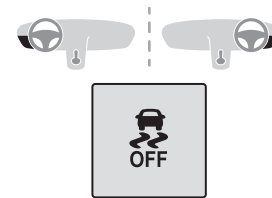

☞ Apăsați acest buton până când pe afișajul tabloului de bord apare simbolul corespunzător.



Afișarea acestui simbol indică faptul că sistemele ASR și ESP sunt dezactivate.

! Patinarea excesivă a roților poate deteriora diferențialul vehiculului.

Reactivare

Aceste sisteme nu sunt reactivate automat.

☞ Apăsați din nou pe buton pentru reactivarea manuală a acestora.

Stingerea simbolului pe tabloul de bord indică reactivarea sistemelor ASR și ESP.

Defecțiune



Aprinderea acestor martori de avertizare în tabloul de bord indică o defecțiune în aceste sisteme.

Consultați un dealer CITROËN sau un service autorizat pentru verificarea sistemelor ASR/ESP.

! Sistemele ASR/ESP oferă un surplus de siguranță la deplasarea normală, dar nu trebuie să incite șoferul să-și asume riscuri inutile sau să ruleze cu viteză foarte mare.

Condițiile de aderență redusă (ploaie, zăpadă, polei) cresc riscul de derapare. De aceea, pentru siguranța dvs., este important să păstrați aceste sisteme activate în permanentă, în special în condiții dificile.

Funcționarea sistemelor depinde de respectarea indicațiilor producătorului referitoare la roți (pneuri și jante), la elementele sistemului de frânare, la elementele electronice, cât și de procedurile de montare și de intervenție ale rețelei de dealeri CITROËN.

După un impact, efectuați o verificare a acestor sisteme la un dealer CITROËN sau la un service autorizat.

Indicator de reducere a frânei de motor

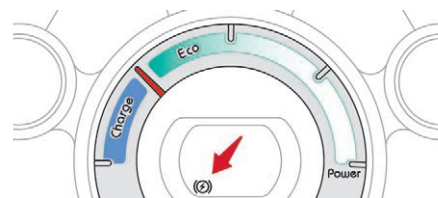

Vehiculul dumneavoastră este prevăzut cu un sistem de recuperare a energiei în timpul decelerării, care utilizează frâna de motor. Acesta recuperează în bateria de tracțiune o parte din energia generată în timpul încetirii vehiculului (de exemplu: la o coborâre lungă) pentru a îmbunătăți randamentul bateriei și, astfel, a distanței care poate fi parcursă între încărcări.

În momentul în care bateria de tracțiune a fost complet încărcată și pentru primele (primii) mile (sau kilometri) de utilizare ai vehiculului, frâna de motor are temporar un efect redus.



Martorul luminează intermitent pe tabloul de bord, invitându-vă să vă adaptați modul de conducere în mod corespunzător.

De aceea, vă recomandăm să anticipați cât mai mult posibil situațiile în care trebuie să frânați: utilizați pedala de frână pentru a încetini sau a opri vehiculul.

i Puterea de frânare nu este niciodată redusă în timp ce mărtoorul luminează intermitent.

Centuri de siguranță

Centuri de siguranță față

Centurile de siguranță din față sunt echipate cu un sistem de pretensionare pirotehnică și cu limitator de forță.

Acest sistem îmbunătățește siguranța pe locurile din față, în cazul unui impact frontal sau lateral. În funcție de gravitatea impactului, sistemul de pretensionare pirotehnică întinde instantaneu centurile și le strânge pe corpurile pasagerilor.

Centurile cu pretensionare pirotehnică sunt activate la cuplarea contactului.

Limitatorul de forță reduce presiunea centurii pe toracele persoanei care ocupă acel loc, îmbunătățind astfel protecția.

Cuplarea centurii



- ☞ Trageți centura, apoi introduceți catarama în dispozitivul de cuplare.
- ☞ Verificați cuplarea trăgând de centură.

Deblocarea

- ☞ Apăsăți butonul roșu al cataramei.

Martor de necuplare/decuplare a centurilor de siguranță față.



Dacă șoferul și/sau pasagerul din față nu și-au cuplat centura, la cuplarea contactului acest mărtoor se aprinde în tabloul de bord, însoțit de un semnal sonor.

Dacă șoferul nu-și cuplează centura în decurs de un minut de la cuplarea contactului, mărtoorul începe să lumineze intermitent și se emite un semnal sonor.

După aproximativ 90 de secunde, mărtoorul de avertizare se stinge, iar semnalul sonor încetează, după care mărtoorul se aprinde din nou, până când șoferul își cuplează centura. Dacă centura este decuplată în timp ce **vehiculul este în mișcare**, se vor emite aceleași avertizări.

Centuri de siguranță spate



Scaunele din spate au două centuri, fiecare cu trei puncte de fixare și retractor.

5

Cuplare

- ☞ Trageți centura, apoi introduceți limba de fixare în cataramă.
- ☞ Verificați cuplarea trăgând de centură.

Decuplarea

- ☞ Apăsați butonul roșu al dispozitivului de cuplare.

Martori de decuplare a centurii de siguranță



Martor de avertizare pentru centura de siguranță dreapta spate.



Martor de avertizare pentru centura de siguranță stânga spate.

Aprinderea unuia din acești martori pe tabloul de bord indică decuplarea a cel puțin uneia din centurile de siguranță spate.

Recomandări

Șoferul trebuie să se asigure că pasagerii utilizează centurile de siguranță în mod corect și că toate centurile sunt corect cuplate înainte de a porni.

Indiferent unde stați în mașină, puneți-vă întotdeauna centura de siguranță, chiar pe distanțe scurte.

Nu inversați punctele de prindere ale centurilor, pentru că acestea nu își vor mai îndeplini corect rolul.

Centurile de siguranță sunt prevăzute cu retractoare care adaptează automat lungimea centurii la corpul dvs. Atunci când nu este utilizată, centura de siguranță se retrage automat în locaș.

Înainte și după utilizare, asigurați-vă că centura este rulată corect.

Partea inferioară a centurii trebuie poziționată cât mai jos posibil, deasupra bazinului.

Partea superioară trebuie așezată în adâncitura umărului.

Retractoarele sunt echipate cu un sistem de blocare ce se declanșează automat în caz de coliziune, de frânare de urgență sau de răsturnare a vehiculului. Puteți debloca mecanismul trăgând ferm de centură și eliberând-o pentru a se retrage ușor.

Pentru a fi eficientă, centura de siguranță:

- trebuie să fie întinsă, cât mai aproape de corp,
- trebuie trasă prin fața dvs. cu o mișcare lină, fără răsuciri,
- trebuie utilizată pentru asigurarea unei singure persoane,
- nu trebuie să prezinte semne de uzură sau rupturi,
- nu trebuie să fie modificată, pentru a nu-i afecta performanțele.

În conformitate cu actualele reglementări de siguranță, pentru orice intervenție la centurile de siguranță ale vehiculului, adresați-vă unui furnizor de service autorizat care are calificarea și materialele adecvate, ceea ce rețeaua CITROËN este în măsură să ofere.

Verificați periodic centurile în rețeaua CITROËN sau la un service autorizat și, în special, verificați dacă acestea prezintă urme de deteriorare.

Curățați chingile centurilor de siguranță cu apă și săpun sau un produs de curățare pentru materiale textile, comercializat de dealerii CITROËN.

După rabatarea sau deplasarea unui scaun sau a banchetei spate, asigurați-vă că centura de siguranță este poziționată și rulată corect.

Instrucțiuni pentru copii

Folosiți scaune pentru copii adecvate, dacă pasagerul are mai puțin de 12 ani sau măsoară mai puțin de 1,50 m.

Nu folosiți niciodată aceeași centură de siguranță pentru mai multe persoane.

Nu călătoriți niciodată cu un copil în brațe.

Pentru mai multe informații privind **Scaunele pentru copii**, consultați secțiunea corespunzătoare.

În caz de impact

În funcție de natura și de intensitatea impactului, dispozitivul pirotehnic poate să se declanșeze înainte de airbaguri și independent de acestea.

Declanșarea dispozitivelor de pretensionare este însoțită de o ușoară degajare de fum inofensiv și de un zgomet datorat activării cartușului pirotehnic integrat în sistem.

Indiferent de situație, martorul de airbaguri se aprinde.

Dacă vehiculul a suferit un impact, adresați-vă rețelei CITROËN sau unui service autorizat pentru a verifica și, dacă este cazul, a înlocui sistemul de centuri.

Airbaguri

Airbagurile au fost concepute pentru a spori siguranța pasagerilor în cazul unei coliziuni violente; acestea completează acțiunea centurilor de siguranță cu limitator de efort. În cazul unei coliziuni, detectoarele electronice înregistrează și analizează șocurile frontale și laterale suportate în zonele de detectare:

- dacă impactul este violent, airbagurile se declanșează instantaneu ca măsură de protecție a persoanelor din vehicul. Imediat după impact airbagurile se dezumflă rapid pentru a nu limita vizibilitatea și a nu îngreuna părăsirea vehiculului.
- în caz de lovitură ușoară, de impact din spate și în anumite condiții de răsturnare, este posibil ca airbagurile să nu se deplice; în aceste cazuri protecția este asigurată doar de centura de siguranță.

! Airbagurile nu funcționează când contactul este decuplat.

Acest echipament nu se declanșează decât o singură dată. Dacă intervine un al doilea șoc (în timpul aceluiași accident sau în cazul unui alt accident), airbagul nu se va mai declanșa.

Zone de detectare a impactului

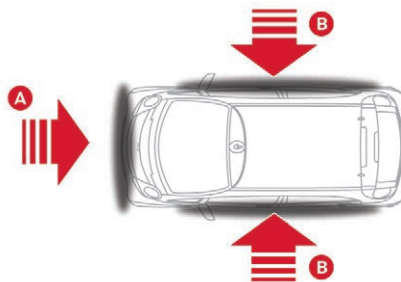

- A. Zonă de impact frontal.
- B. Zonă de impact lateral.

i Declanșarea airbagurilor este însoțită de o ușoară degajare de fum inofensiv și de un zgomot datorat activării cartușului pirotehnic integrat în sistem. Acest fum nu este nociv, dar poate fi iritant pentru unele persoane sensibile. Zgomotul detonării asociat declanșării unui airbag poate antrena o ușoară diminuare a capacității auditive, pentru un timp foarte scurt.

Airbaguri frontale

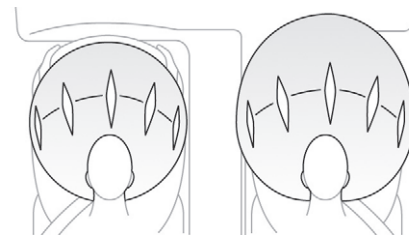

În caz de impact frontal violent, acest sistem protejează șoferul și pasagerul din față de riscul producerii unor traumatisme la cap și piept.

Airbagul șoferului este integrat în centrul volanului, cel al pasagerului din față este integrat în planșa de bord, deasupra torpedoului.

Activare

Airbagurile se declanșează (cu excepția situației în care airbagul frontal al pasagerului este dezactivat) în caz de impact frontal grav, aplicat integral sau parțial pe zona de impact frontală **A**, pe axa longitudinală a vehiculului, în plan orizontal și dinspre față spre partea din spate a vehiculului.

Airbagul frontal se interpune între ocupantul din față al vehiculului și tabloul de bord, pentru a amortiza proiectarea către înainte a acestuia.

Defecțiune



Dacă acest martor se aprinde pe tabloul de bord, contactați fără întârziere un dealer CITROËN sau un service autorizat pentru verificarea sistemului. Este posibil ca airbagurile să nu se declanșeze în cazul unui impact.

În acest caz, nu instalați un scaun pentru copii și nu permiteți așezarea unui pasagerul pe locul din față.

Airbaguri laterale

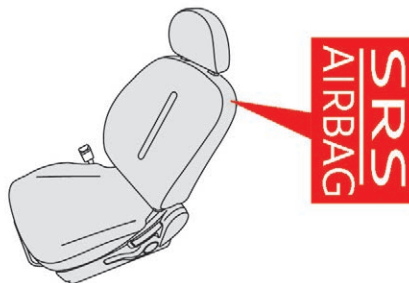

Acest sistem protejează, în caz de șoc lateral violent, șoferul și pasagerul din față, pentru a minimiza riscurile de traumatisme la nivelul pieptului, între șold și umăr.

Fiecare airbag lateral este integrat în armătura spătarului scaunului, în partea dinspre ușă.

Declanșare

Airbagul lateral se declanșează unilateral în caz de șoc lateral violent, aplicat pe întreaga zonă de impact sau parțial pe zona de impact laterală **B**, exercitându-se perpendicular pe axa longitudinală a vehiculului, în plan orizontal și în sensul de la exterior spre interiorul vehiculului. Airbagul lateral se interpune între șoldul și umărul pasagerului din față și panoul ușii corespunzătoare.

Zone de detectare a impactului

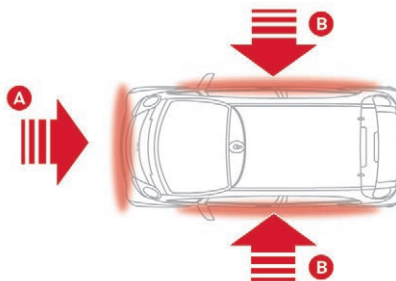

- A. Zonă de impact frontal.
- B. Zonă de impact lateral.

Airbaguri cortină

Acest sistem protejează șoferul și pasagerii în cazul unui impact lateral violent, pentru a reduce riscul unor răniri grave la cap. Fiecare airbag cortină este integrat în coloane și în zona superioară a habitaculului.

Declanșare

Fiecare airbag cortină se declanșează simultan cu airbagurile laterale corespunzătoare, în caz de impact lateral violent, aplicat pe întreaga parte laterală sau parțial pe zona de impact lateral **B**, exercitat perpendicular pe axa longitudinală a vehiculului, în plan orizontal și dinspre exterior spre interiorul vehiculului. Airbagul cortină se interpune între ocupantul din față sau din spate și geamuri.

Defecțiune



Dacă acest martor se aprinde pe tabloul de bord, trebuie să vă adresați unui dealer CITROËN sau unui service autorizat pentru verificarea sistemului. Este posibil ca airbagurile să nu se declanșeze în cazul unui impact violent.

! În cazul unei lovituri sau al unui acroșaj lateral ușor și în cazul răsturnării laterale a vehiculului, este posibil ca airbagul să nu se declanșeze. În cazul unei coliziuni frontale sau din spate, airbagurile cortină nu se declanșează.

5

Instrucțiuni

! Pentru ca airbagurile să fie pe deplin eficiente, respectați recomandările de siguranță de mai jos.

Adoptați o poziție normală și dreaptă pe scaun.

Purtați centura de siguranță reglată corect. Nu permiteți interpunerea (copiilor, animalelor, obiectelor etc.) între pasageri și airbaguri, nu fixați și nu lipiți nimic în apropierea sau pe direcția de declanșare a airbagurilor; acest lucru ar putea cauza vătămări în timpul declanșării acestora. Nu modificați niciodată echiparea originală a vehiculului, în special în raza de acțiune directă a airbagurilor.

După un accident sau dacă vehiculul a fost furat, prevedeți verificarea sistemelor de airbaguri.

Orice intervenție asupra sistemului de airbaguri trebuie să fie realizată exclusiv de un dealer CITROËN sau de un service autorizat.

Chiar respectând toate măsurile de precauție menționate, nu este exclus riscul de rănire sau arsuri ușoare în zona capului, toracelui sau brațelor în momentul declanșării airbagului. Sacul airbagului se umflă aproape instantaneu (în câteva milisecunde), apoi se dezumflă, evacuând gazul cald prin orificiile prevăzute în acest scop.

Airbaguri frontale

Nu conduceți ținând volanul de spîțe sau lăsând mâinile în zona centrală a volanului. Nu puneți picioarele pe planșa de bord din partea pasagerului.

Nu fumați, declanșarea airbagurilor putând provoca arsuri sau răni din cauza țigării sau a pipei.

Nu demontați, nu înțeptați și loviți violent volanul.

Nu fixați și nu lipiți nimic pe volan sau pe planșa de bord, deoarece acest lucru ar putea cauza vătămări la declanșarea airbagurilor.

Airbaguri laterale

Puneți pe scaune numai huse omologate, care permit declanșarea airbagurilor laterale. Pentru a cunoaște gama de huse potrivite cu vehiculul, consultați un dealer CITROËN.

Nu atașați nimic și nu suspendați nimic de spătarele scaunelor (haine etc.) deoarece acest lucru poate duce la răniri la torace sau brațe, în momentul declanșării airbagului lateral.

Nu apropiați bustul mai mult decât trebuie de ușă.

Airbaguri cortină

Nu atașați și nu suspendați nimic de pavilion, deoarece acest lucru poate provoca răniri la cap în momentul declanșării airbagului cortină.

Dacă vehiculul este echipat cu mânere montate pe pavilion, nu le demontați. Ele contribuie la fixarea airbagurilor cortină.

Generalități privind scaunele pentru copii

i Reglementarea referitoare la transportul copiilor este specifică fiecărei țări. Consultați legislația în vigoare în țara dvs.

Pentru a asigura o siguranță optimă, respectați sfaturile următoare:

- conform reglementărilor europene, **toți copiii cu vârsta mai mică de 12 ani sau cu înălțime mai mică de un metru cincizeci trebuie transportați în scaune pentru copii omologate, adaptate greutății lor**, pe locurile echipate cu centură de siguranță sau cu sistem de prindere ISOFIX.
- **Statistic, locurile cele mai sigure din vehicul pentru transportul copiilor sunt cele din spate.**
- **Copilul care are mai puțin de 9 kg trebuie obligatoriu transportat cu spatele în direcția de mers, atât pe locurile din față cât și pe cele din spate.**

i Se recomandă transportarea copiilor pe scaunele din spate ale vehiculului:

- **cu spatele în direcția de mers**, până la vârsta de 3 ani,
- **cu fața în direcția de mers**, peste vârsta de 3 ani.

Scaun pentru copii în spate „Cu spatele în direcția de mers”

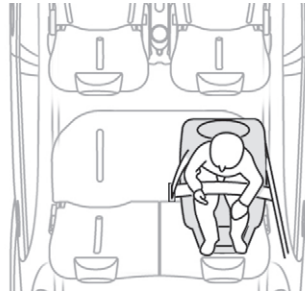

Când pe **locul pasagerului din spate** este instalat un scaun pentru copii „cu spatele în direcția de mers”, deplasați înainte scaunul din față al vehiculului și aduceți spătarul acestuia la verticală, astfel încât scaunul copilului să nu-l atingă.

„Cu fața în direcția de mers”

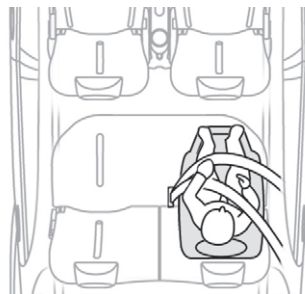

Când pe **locul pasagerului din spate** este instalat un scaun pentru copii „cu fața în direcția de mers”, deplasați înainte scaunul din față al vehiculului și aduceți pe verticală spătarul acestuia, astfel încât picioarele copilului să nu îl atingă.

i Asigurați-vă că centura de siguranță este tensionată corect.

În cazul scaunelor pentru copii cu punct de sprijin, aveți grijă ca acesta să fie în contact ferm cu podeaua. Dacă este necesar, reglați scaunul pasagerului.

Scaun pentru copii în față „Cu spatele în direcția de mers”

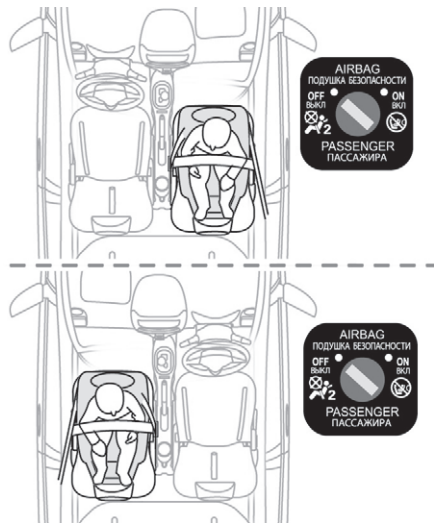

Când scaunul pentru copii este instalat cu spatele în direcția de mers pe **locul pasagerului din față**, reglați scaunul vehiculului în poziție longitudinală intermediară, cu spătarul la verticală.

! Este imperativ ca airbagul frontal al pasagerului să fie dezactivat. În caz contrar, **copilul riscă să fie grav rănit, sau chiar omorât la deplierea airbagului.**

„Cu fața în direcția de mers”

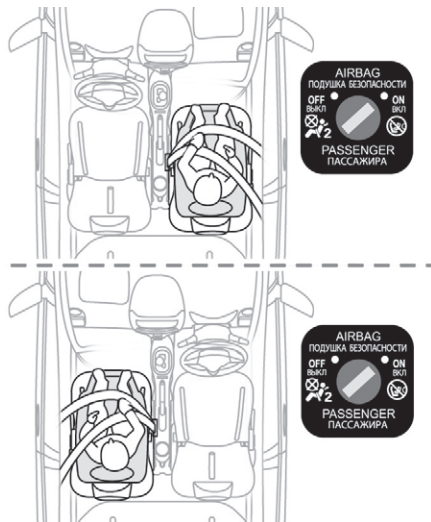

Când scaunul pentru copii este montat cu fața în direcția de mers pe **locul pasagerului din față**, aduceți scaunul vehiculului în poziție longitudinală intermediară, cu spătarul ridicat, și lăsați activat airbagul frontal al pasagerului.

i Asigurați-vă că centura de siguranță este corect tensionată. În cazul scaunelor pentru copii cu picior de sprijin, aveți grijă ca acesta să fie în contact stabil cu podeaua. Dacă este necesar, reglați scaunul pasagerului.

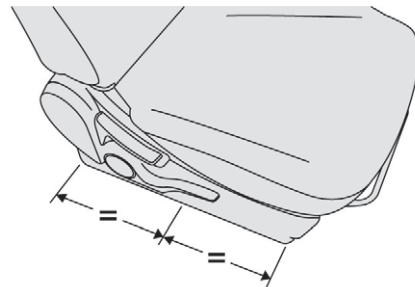

Scaun de pasager reglat în poziție longitudinală intermediară.

Dezactivare airbag frontal de pasager

! Nu instalați niciodată un sistem de reținere pentru copii „cu spatele în direcția de mers” pe un scaun din vehicul protejat de un airbag față activat. Acest lucru poate provoca decesul copilului sau rănirea lui gravă.



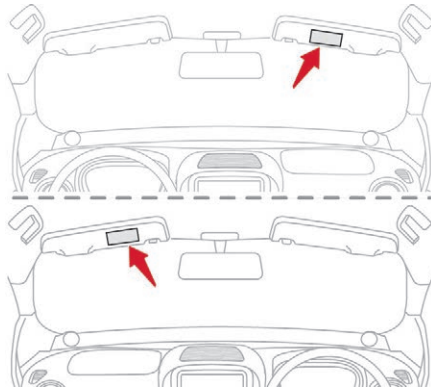

Eticheta de avertizare de pe cele două fețe ale parasolarului de pasager repetă această indicație.

Conform reglementărilor în vigoare, acest avertisment este disponibil în toate limbile necesare.

Airbag pasager dezactivat – OFF



i Pentru mai multe informații despre **Airbaguri**, consultați secțiunea corespunzătoare.

Dezactivare

Doar airbagul față pentru pasager poate fi dezactivat.

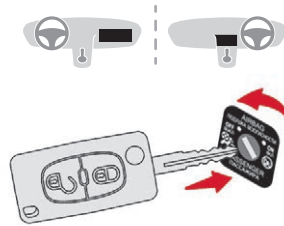

- ☞ **Cu contactul decuplat**, introduceți cheia în comutatorul de dezactivare a airbagului pasagerului,
- ☞ rotiți cheia în poziția „OFF”,
- ☞ scoateți cheia.



Atunci când contactul este cuplat, acest martor se aprinde pe tabloul de bord și rămâne aprins cât timp airbagul este dezactivat.

! Pentru siguranța copilului, este esențial să dezactivați airbagul frontal al pasagerului dacă instalați un scaun pentru copii cu spatele în direcția de mers pe scaunul pasagerului din față. În caz contrar, copilul riscă să fie grav rănit sau omorât la declanșarea airbagului.

Reactivarea

Imediat ce îndepărtați scaunul pentru copii, rotiți comanda în poziția **ON**, pentru a activa din nou airbagul și a asigura astfel securitatea pasagerului în caz de impact. Martorul de avertizare se stinge.

AR	لا يجب أبدا تركيب نظام لإجلال الطفل الوجه باتجاه الراء على مقعد سيارة مجهز بوسادة أمان هوائية أمامية مغلقة، فقد يؤدي هذا إلى التسبب بموت الطفل أو بإصابات خطيرة لديه.
BG	НИКОГА НЕ инсталирайте детско столче на седалка с АКТИВИРАНА предна ВЪЗДУШНА ВЪЗГЛАВНИЦА. Това може да причини СМЪРТ или СЕРИОЗНО НАРАНЯВАНЕ на детето.
CS	NIKDY neumístujte dětské zádržné zařízení orientované směrem dozadu na sedadlo chráněné AKTIVOVANÝM čelním AIRBAGEM. Hrozí nebezpečí SMRTI DÍTĚTE nebo VÁŽNĚHO ZRANĚNÍ.
DA	Brug ALDRIG en bagudvendt barnestol på et sæde, der er beskyttet af en AKTIV AIRBAG. BARNET risikerer at blive ALVORLIGT KVÆSTET eller DRÆBT.
DE	Montieren Sie auf einem Sitz mit AKTIVIERTEM Front-Airbag NIEMALS einen Kindersitz oder eine Babyschale entgegen der Fahrtrichtung, das Kind könnte schwere oder sogar tödliche Verletzungen erleiden.
EL	Μη χρησιμοποιείτε ΠΟΤΕ παιδικό κάθισμα με την πλάτη του προς το εμπρός μέρος του αυτοκινήτου, σε μια θέση που προστατεύεται από ΜΕΤΩΠΙΚΟ αερόσακο που είναι ΕΝΕΡΓΟΣ. Αυτό μπορεί να έχει σαν συνέπεια το ΘΑΝΑΤΟ ή το ΣΟΒΑΡΟ ΤΡΑΥΜΑΤΙΣΜΟ του ΠΑΙΔΙΟΥ
EN	NEVER use a rearward facing child restraint on a seat protected by an ACTIVE AIRBAG in front of it, DEATH or SERIOUS INJURY to the CHILD can occur
ES	NO INSTALAR NUNCA un sistema de retención para niños de espaldas al sentido de la marcha en un asiento protegido mediante un AIRBAG frontal ACTIVADO, ya que podría causar lesiones GRAVES o incluso la MUERTE del niño.
ET	Ärge MITTE KUNAGI paigaldage „seljaga sõidusuunas” lapseistet juhi kõrvalistmele, mille ESITURVAPADI on AKTIVEERITUD. Turvapadja avanemine võib last TÕSISELT või ELUOHTLIKULT vigastada.
FI	ÄLÄ KOSKAAN aseta lapsen turvaistuinta selkã ajosuuntaan istuimelle, jonka edessã suojana on kãyttõõn aktivoitu TURVATYYNY. Sen laukeaminen voi aiheuttaa LAPSEN KUOLEMAN tai VAKAVAN LOUKKAANTUMISEN.
FR	NE JAMAIS installer de système de retenue pour enfants faisant face vers l'arrière sur un siège protégé par un COUSSIN GONFLABLE frontal ACTIVÉ. Cela peut provoquer la MORT de l'ENFANT ou le BLESSER GRAVEMENT.
HR	NIKADA ne postavljati dječju sjedalicu leđima u smjeru vožnje na sjedalo zaštićeno UKLJUČENIM prednjim ZRAČNIM JASTUKOM. To bi moglo uzrokovati SMRT ili TEŠKU OZLJEDU djeteta.
HU	SOHA ne használjon menetirányinak háttal beszerelt gyermekülést AKTIVÁLT (BEKAPCSOLT) FRONTLÉGSÁKKAL védett ülésen. Ez a gyermek HALÁLÁT vagy SÚLYOS SÉRÜLÉSÉT okozhatja.
IT	NON installare MAI seggiolini per bambini posizionati in senso contrario a quello di marcia su un sedile protetto da un AIRBAG frontale ATTIVATO. Ciò potrebbe provocare la MORTE o FERITE GRAVI al bambino.
LT	NIEKADA neįrenkite vaiko prietaikymo priemonės su atgal atgręžtu vaiku ant sėdynės, kuri saugoma VEIKIANČIOS priekinės ORO PAGALVĖS. Išsiskleidus oro pagalvei vaikas gali būti MIRTINAI arba SUNKIAI TRAUMUOTAS.
LV	NEKAD NEuzstādiēt uz aizmuguri vērstu bērnu sēdekļi priekšējā pasažiera sēdvietā, kurā ir AKTIVIZĒTS priekšējais DROŠĪBAS GAISA SPILVENS. Tas var izraisīt BĒRNA NĀVI vai radīt NOPIETNUS IEVAINOJUMUS.

MT	Qatt m'ghandek thalli tifel/tifla marbut f'siggu dahru lejn l-Airbag attiva, ghalix tista' tikkawza korriment serju jew anke mewt lit-tifel/tifla
NL	Plaats NOOIT een kinderzitje met de rug in de rijrichting op een zitplaats waarvan de AIRBAG is INGESCHAKELD. Bij het afgaan van de airbag kan het KIND LEVENSGEVAARLIJK GEWOND RAKEN
NO	Installer ALDRI et barnesete med ryggen mot kjøretretningen i et sete som er beskyttet med en frontal AKTIVERT KOLLISJONSPUTE, BARNET risikerer å bli DREPT eller HARDT SKADET.
PL	NIGDY nie instalować fotelika dziecięcego w pozycji „tyłem do kierunku jazdy” na siedzeniu wyposażonym w CZOŁOWĄ PODUSZKĘ POWIETRZNAJĄ w stanie AKTYWNYM. Może to doprowadzić do ŚMIERCI DZIECKA lub spowodować u niego POWAŻNE OBRAŻENIA CIAŁA.
PT	NUNCA instale um sistema de retenção para crianças de costas para a estrada num banco protegido por um AIRBAG frontal ACTIVADO. Esta instalação poderá provocar FERIMENTOS GRAVES ou a MORTE da CRIANÇA.
RO	Nu instalati NICIODATA un sistem de retenere pentru copii, dispus cu spatele in directia de mers, pe un loc din vehicul protejat cu AIRBAG frontal ACTIVAT. Aceasta ar putea provoca MOARTEA COPILULUI sau RANIREA lui GRAVA.
RU	ВО ВСЕХ СЛУЧАЯХ ЗАПРЕЩАЕТСЯ использовать обращенное назад детское удерживающее устройство на сиденье, защищенном ФУНКЦИОНИРУЮЩЕЙ ПОДУШКОЙ БЕЗОПАСНОСТИ, установленной перед этим сиденьем. Это может привести к ГИБЕЛИ РЕБЕНКА или НАНЕСЕНИЮ ЕМУ СЕРЬЕЗНЫХ ТЕЛЕСНЫХ ПОВРЕЖДЕНИЙ
SK	NIKDY neinštalujte detské zádržné zariadenie orientované smerom dozadu na sedadlo chránené AKTIVOVANÝM čelným AIRBAGOM. Mohlo by dôjsť k SMRTEĽNÉMU alebo VÁŽNEMU PORANENIU DIEŤAŤA.
SL	NIKOLI ne nameščajte otroškega sedeža s hrbtom v smeri vožnje, če je VARNOSTNA BLAZINA pred sprednjim sopotnikovim sedežem AKTIVIRANA. Takšna namestitve lahko povzroči SMRT OTROKA ali HUDE POŠKODBE.
SR	NIKADA ne koristite dečje sedište koje se okreće unazad na sedištu zaštićenim AKTIVNIM VAZDUŠNIM JASTUKOM ispred njega, jer mogu nastupiti SMRT ili OZBILJNA POVREDA DETETA.
SV	Passagerarkrockkudden fram MÅSTE vara avaktiverad om en bakåtvänd bilbarnstol installerad på denna plats. Annars riskerar barnet att DÖDAS eller SKADAS ALLVARLIGT.
TR	KESİNLKLE HAVA YASTIĞI AKTİF olan ön koltuğa yûzü arkaya dönük bir çocuk koltuğu yerleştirmeyiniz. Bu ÇOCUĞUN ÖLMESİNE veya ÇOK AĞIR YARALANMASINA sebep olabilir.

Scaune recomandate pentru copii

Gamă recomandată de scaune pentru copii, fixate cu ajutorul unei centuri de siguranță în trei puncte.

Grupa 0+: de la naștere până la 13 kg

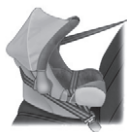

L1

„RÖMER Baby-Safe Plus”

Se instalează „cu spatele în direcția de mers”.

Grupele 2 și 3: de la 15 la 36 kg



L5

„RÖMER KIDFIX”

Poate fi fixat pe elementele de ancorare ISOFIX din vehicul.

Copilul este reținut de centura de siguranță.

Instalarea unui scaun pentru copii fixat cu centura de siguranță

În concordanță cu reglementările europene, acest tabel indică posibilitățile de instalare a scaunelor pentru copii, fixate cu centura de siguranță și omologate ca universale (a), în funcție de greutatea copilului și de locul în vehicul:

Loc		Greutatea copilului/vârsta orientativă			
		Sub 13 kg (grupele 0 (b) și 0+) Până la aproximativ 1 an	Între 9 și 18 kg (grupa 1) De la 1 la aproximativ 3 ani	Între 15 și 25 kg (grupa 2) De la 3 la aproximativ 6 ani	Între 22 și 36 kg (grupa 3) De la 6 la aproximativ 10 ani
Scaun de pasager față (c) (e)		L1	RÖMER Duo Plus ISOFIX (fixat cu centura de siguranță)	X	X
Scaune laterale din spate (d)		U	U	U	U

- (a) Scaun universal pentru copii: scaun pentru copii care se poate instala în toate vehiculele, fixat cu centura de siguranță.
- (b) Grupa 0: naștere până la 10 kg. Nacelele și „pătușurile auto” nu pot fi instalate pe locul pasagerului din față.
- (c) Consultați legislația în vigoare în țara dvs., înainte de a așeza un copil pe acest loc.
- (d) Pentru a instala un scaun pentru copil pe locurile din spate, cu fața sau cu spatele în direcția de mers, deplasați înainte scaunul din față, apoi ridicați spătarul în poziție verticală, lăsând destul loc pentru scaunul și pentru picioarele copilului.

- (e) Când un scaun pentru copii este instalat „cu spatele în direcția de mers” pe **locul pasagerului din față**, este imperativ ca airbagul pasagerului să fie dezactivat. În caz contrar, **copilul riscă să fie grav rănit sau chiar ucis la declanșarea airbagului**. La instalarea unui scaun pentru copii „cu fața în direcția de mers” pe **locul pasagerului din față**, airbagul pasagerului trebuie să rămână activ.
- U:** scaunul permite montarea unui scaun pentru copii fixat cu o centură de siguranță și omologat universal, cu spatele sau cu fața în direcția de mers.
- X:** loc neadecvat instalării unui scaun pentru copii la grupa de greutate indicată.

! Demontați și depozitați tetiera înainte de a instala un scaun cu spătar pentru copil pe locul unui pasager. Montați la loc tetiera imediat ce ați îndepărtat scaunul pentru copil.

Puncte de fixare ISOFIX

Vehiculul a fost aprobat în conformitate cu cea **mai recentă** reglementare ISOFIX. Scaunele prezentate mai jos sunt prevăzute cu puncte de fixare conforme cu ISOFIX:

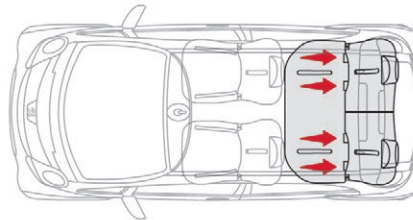

Fiecare scaun are trei inele:

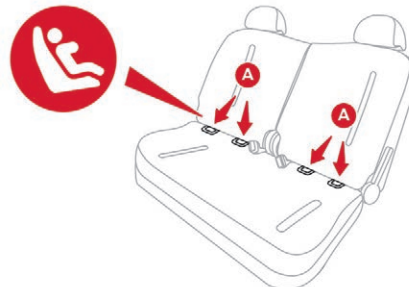

- două inele **A**, amplasate între spătar și perna de sezut a scaunului, semnalate cu un marcaj,

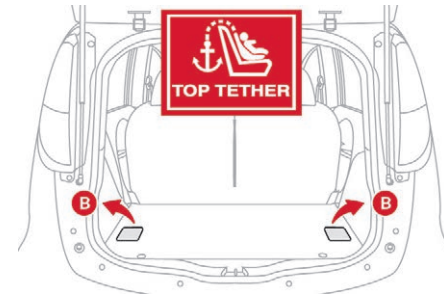

- un inel **B** pentru fixarea chingii superioare, denumit **TOP TETHER** și amplasat în portbagaj.

Poziția sa este semnalată printr-un marcaj.

Chinga **TOP TETHER** fixează centura de siguranță a scaunelor pentru copii dotate cu un asemenea sistem. Acest dispozitiv reduce deplasarea în față a scaunului pentru copii în cazul unui impact frontal.

Sistemul de fixare ISOFIX asigură o montare sigură, robustă și rapidă a scaunului pentru copii în vehicul.

Scaunele ISOFIX pentru copii sunt prevăzute cu două piese de fixare ISOFIX care se ancorează ușor pe cele două inele **A**.

Unele scaune dispun și de o **chingă superioară** care se atașează în inelul **B**.

Siguranță

Pentru a fixa scaunul pentru copii pe inelul TOP TETHER:

- treceți centura scaunului pentru copii peste centrul spătarului scaunului din vehicul,
- ridicați masca TOP TETHER,
- fixați mecanismul de prindere de pe chinga superioară pe inelul **B**,
- strângeți chinga superioară.

i Instalarea incorectă a unui scaun pentru copii într-un vehicul compromise protecția copilului în cazul unui accident.

! Respectați cu strictețe instrucțiunile de montare furnizate cu scaunele pentru copii.

Pentru a cunoaște posibilitățile de instalare a scaunelor ISOFIX în vehiculul dvs., consultați tabelul recapitulativ.

Scaune ISOFIX recomandate pentru copii

i De asemenea, consultați notele de instalare furnizate de producătorul scaunului pentru copii pentru a afla cum să instalați și să demontați scaunul.

„RÖMER Baby-Safe Plus și baza sa ISOFIX”
(clasa de mărime: E)

Grupa 0+: de la naștere până la 13 kg

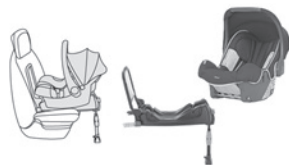

Se instalează „cu spatele în direcția de mers”, utilizând o bază ISOFIX care se cuplează pe inelele **A**.

Baza are un suport cu înălțime reglabilă, care se sprijină pe podeaua vehiculului.

Acest scaun pentru copii poate fi fixat și cu centura de siguranță. În acest caz, este utilizată numai carcasa scaunului, atașată de scaunul vehiculului cu centura de siguranță în trei puncte.

„RÖMER Duo Plus ISOFIX”
(clasa de mărime: B1)

Grupa 1: 9-18 kg



Se instalează numai cu „fața în direcția de mers”.

Se fixează pe inelele **A** și pe inelul superior **B**, denumit TOP TETHER, utilizând o chingă superioară.

Trei poziții ale scaunului: așezat, înclinat și culcat.

Se recomandă utilizarea poziției culcat. Acest scaun pentru copii poate fi utilizat și pe locuri neechipate cu sisteme de prindere ISOFIX. În acest caz, este obligatoriu să fie atașat la scaunul vehiculului cu centura de siguranță în trei puncte. Reglați scaunul din față astfel încât picioarele copilului să nu atingă spătarul.

Tabel recapitulativ cu locația scaunelor ISOFIX pentru copii

Conform reglementărilor europene, acest tabel vă indică posibilitățile de instalare a scaunelor ISOFIX pentru copii pe scaunele vehiculului dotate cu sisteme de fixare ISOFIX.

Pe scaunele ISOFIX pentru copii, universale și semiuniversale, clasa de mărime ISOFIX este indicată lângă sigla ISOFIX, cu o literă cuprinsă între **A** și **G**.

Tip scaun pentru copii ISOFIX	Greutatea copilului/vârsta orientativă									
	Sub 10 kg (grupa 0) Până la aproximativ șase luni		Sub 10 kg (grupa 0) Sub 13 kg (grupa 0+) Până la aproximativ un an			9-18 kg (grupa 1) Aproximativ unu-trei ani				
	Landou*		„Cu spatele în direcția de mers”			„Cu spatele în direcția de mers”		„Cu fața în direcția de mers”		
Clasa de mărime ISOFIX	F	G	C	D	E	C	D	A	B	B1
Scaune pentru copii ISOFIX universale și semiuniversale care pot fi instalate pe scaunele laterale spate	X		X	X	RÖMER BabySafe Plus ISOFIX	X	X	IUF		

IUF: loc adecvat instalării unui scaun Isofix Universal, „cu fața în direcția de mers”, care se fixează cu chinga superioară.

X: loc nepotrivit pentru montarea unui scaun ISOFIX din clasa de mărime indicată.

! Demontați și depozitați tetiera înainte de a instala un scaun cu spătar pentru copil pe locul unui pasager. Montați la loc tetiera imediat ce ați îndepărtat scaunul pentru copil.

* Scaunele auto pentru bebeluși și „landourile auto” nu pot fi instalate pe locul pasagerului din față.

Instrucțiuni privind scaunele pentru copii

! Instalarea incorectă a unui scaun pentru copii într-un vehicul compromise protecția copilului în cazul unui accident.

Asigurați-vă că centurile de siguranță sau catramele de fixare ale acestora nu ajung sub scaunul pentru copii, pentru că îl pot destabiliza.

Fixați centurile de siguranță sau centurile scaunului pentru copil **astfel încât să reduceți cât mai mult jocul față de corpul copilului**, chiar și pe trasee scurte.

Dacă instalați un scaun pentru copii cu centura de siguranță, asigurați-vă că aceasta este bine întinsă pe scaunul copilului și că îl fixează ferm pe scaunul vehiculului. Dacă scaunul pasagerului este reglabil, deplasați-l înainte, dacă este cazul.

În cazul locurilor din spate, păstrați întotdeauna o distanță suficientă între scaunul din față și:

- scaunul pentru copii „cu spatele în direcția de mers”,
- picioarele copilului așezat într-un scaun pentru copii „cu fața în direcția de mers”.

Pentru aceasta, culsați înainte scaunul din față și, dacă este necesar, aduceți spătarul acestuia în poziție verticală.

Pentru instalarea optimă a scaunului pentru copii „cu fața în direcția de mers”, puneți spătarul scaunului pentru copii cât mai aproape de spătarul scaunului vehiculului sau, dacă este posibil, în contact cu acesta.

Trebuie să demontați tetiera înaintea instalării unui scaun pentru copii cu spătar pe locul unui pasager. Asigurați-vă că tetiera este bine depozitată și fixată, pentru a evita transformarea ei într-un proiectil în caz de frânare puternică. Remontați tetiera în momentul în care scaunul pentru copii a fost înlăturat.

Centuri de siguranță față

Fiecare țară are propriile regulamente privind transportul copiilor pe locul pasagerului din față.

Consultați legislația în vigoare în țara dvs. Dezactivați airbagul frontal al pasagerului imediat ce un scaun pentru copii „cu spatele în direcția de mers” este instalat pe locul pasagerului din față. În caz contrar, copilul riscă să fie grav rănit sau chiar omorât la deplierea airbagului.

Instalarea unui înălțător

Partea toracică a centurii de siguranță trebuie să fie poziționată pe umărul copilului, fără să-i atingă gâtul.

Verificați dacă partea abdominală a centurii de siguranță trece corect peste șoldurile copilului. CITROËN recomandă utilizarea unui înălțător cu spătar echipat cu un ghidaj de centură la nivelul umărului.

Drept măsură de siguranță, nu lăsați:

- unul sau mai mulți copii singuri și nesupravegheați în vehicul,
- un copil sau un animal într-un vehicul expus la soare, cu geamurile închise,
- cheile la îndemâna copiilor din vehicul.

Pentru a împiedica deschiderea accidentală a ușilor și geamurilor din spate, folosiți sistemul de siguranță pentru copii.

Nu deschideți geamurile din spate mai mult de o treime.

Pentru a proteja copiii de razele soarelui, echipați geamurile din spate cu storuri laterale.

Sistem de siguranță pentru copii

Dispozitiv mecanic care împiedică deschiderea din interior a ușilor din spate.
Comanda este situată pe cantul ușii spate.

Blocarea

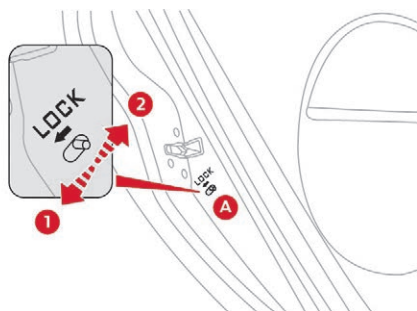

☞ Deplasati comanda **A** în jos, în poziția **1**.

Deblocarea

☞ Deplasati comanda **A** în sus, în poziția **2**.

Recomandări de conducere

Respectați codul rutier și concentrați-vă la drum, indiferent de condițiile de circulație.

Fiți atent la trafic și țineți întotdeauna mâinile pe volan pentru a fi gata să reacționați în orice moment și în orice situație.

Din motive de siguranță, șoferul trebuie să realizeze operațiile care necesită mai multă atenție cu vehiculul oprit.

În cazul unei călătorii lungi, este recomandat să faceți o pauză la fiecare două ore.

În cazul unor condiții meteo dificile, anticipați situațiile care necesită frânare și măriți distanțele de siguranță.

Important!

! Nu conduceți niciodată cu frâna de parcare acționată. Pericol de supraîncălzire și deteriorare a sistemului de frânare!

! Nu lăsați niciodată un vehicul nesupravegheat, cu motorul pornit. Dacă trebuie să părăsiți vehiculul cu motorul pornit, acționați frâna de parcare și treceți selectorul de deplasare în poziția **N**.

Conducerea pe un drum inundat

Nu este recomandat să conduceți pe un drum inundat, deoarece acest lucru poate deteriora grav motorul, cutia de viteze și sistemele electrice ale vehiculului.

Dacă trebuie să traversați o porțiune de drum inundată:



- asigurați-vă că adâncimea apei nu depășește 15 cm, ținând cont de valurile ce pot fi produse de alți participanți la trafic,
- rulați cât mai încet. Nu depășiți în niciun caz viteza de 10 km/h,

La ieșirea de pe drumul inundat, imediat ce condițiile permit acest lucru, frânați ușor de mai multe ori pentru a usca discurile și plăcuțele de frână.

Dacă aveți dubii cu privire la starea vehiculului, contactați un dealer CITROËN sau un service autorizat.

Pornirea/oprirea vehiculului

Contactator

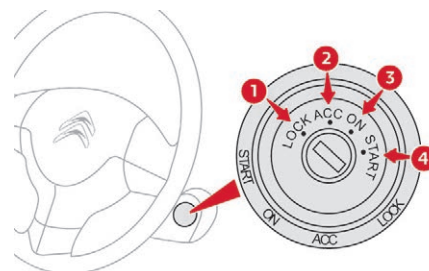

- Poziția 1: **LOCK**. Direcția este blocată.
- Poziția 2: **ACC**. Se pot folosi accesoriile (sistemul audio, priza 12 V etc.).
- Poziția 3: **ON**. Contact pus.
- Poziția 4: **START**. Martorul „Ready” se aprinde. Pornirea motorului.

! Dacă folosiți accesoriile pentru o perioadă mai lungă de timp (cu comutatorul în poziția **ACC**), riscați să se descarce bateria pentru accesoriile. În acest caz, pornirea vehiculului nu va mai fi posibilă. **Aveți grijă.**

Pornire

- ☞ Verificați dacă selectorul de viteze în poziția **P**.
- ☞ Introduceți cheia în contactor.
- ☞ Rotiți cheia în poziția **4 (START)**.

READY

- ☞ Mențineți timp de câteva secunde cheia în această poziție, până când se aprinde marmorul „**READY**” și este emis un semnal sonor.
- ☞ Eliberați cheia.
Comutatorul va reveni automat în poziția **3 (ON)**.

Oprire

- ☞ Imobilizați vehiculul.
- ☞ Mențineți piciorul pe pedala de frână.
- ☞ Treceți selectorul de viteze în poziția **P**.
- ☞ Acționați frâna de staționare.
- ☞ Rotiți cheia în poziția **1 (LOCK)**.
- ☞ Scoateți cheia din contactor.

i Evitați agățarea unor obiecte grele la cheia, care ar apăsa asupra axei acesteia când se află în contactor și ar putea cauza disfuncții.

Frână de parcare

Blocare

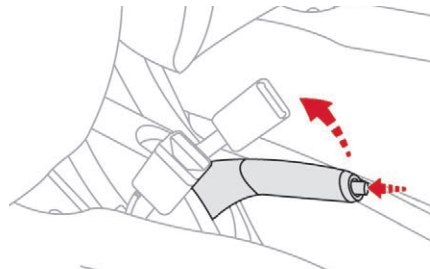

- ☞ Trageți până la capăt maneta frânei de parcare pentru a imobiliza vehiculul.

Deblocarea deschiderilor

- ☞ Trageți ușor maneta frânei de parcare, apăsați butonul de deblocare, apoi coborâți maneta până la capăt.



Când vehiculul se deplasează, dacă frâna rămâne acționată sau nu este eliberată complet, se aprinde acest marmor de avertizare.

! Dacă parcați în pantă, bracați roțile spre trotuar pentru a le bloca, acționați frâna de parcare, treceți selectorul de viteze în poziția **P** și decuplați contactul.

Selector de mod de deplasare

Pozițiile selectorului

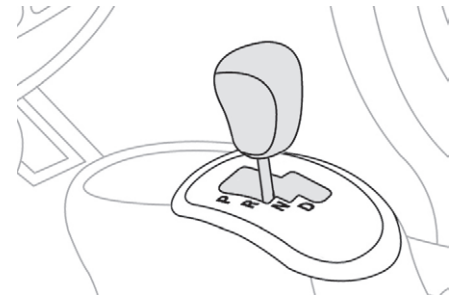

- P.** Parcare.
Această poziție vă permite să porniți vehiculul.
Pentru a ieși din poziția **P**, trebuie să aveți piciorul pe pedala de frână.
- R.** Marșarier.
- N.** Punct neutru.
- D.** Mod de deplasare (înainte).

6

Afisare de pe tabloul de bord

Când mutați selectorul de mod de deplasare pe grilă pentru a selecta o poziție, pictograma corespunzătoare se afișează pe tabloul de bord.

Pornirea vehiculului



Cu motorul pornit, **P** apare pe ecranul tabloului de bord.

- ☞ Apăsați pedala de frână pentru a ieși din poziția **P**.

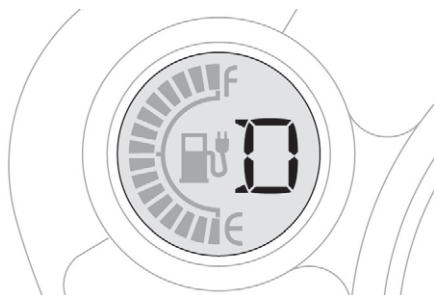

- ☞ Selectați modul înainte (**D**) sau marșarierul (**R**)
- ☞ Eliberați frâna de parcare.

- ☞ Ridicați piciorul de pe pedala de frână, iar vehiculul se va deplasa cu o viteză redusă pentru a facilita manevrabilitatea.
- ☞ Accelerați pentru a vă deplasa înainte sau înapoi.
- ☞ Pe ecranul tabloului de bord se afișează „**D**” sau „**R**”.

Oprirea vehiculului

Pentru a opri motorul, selectați poziția **P**. Este obligatoriu să acționați frâna de staționare pentru a imobiliza vehiculul. Pentru scoaterea cheii din contactor, selectorul de mod de deplasare trebuie să se afle în poziția **P**.

! Pentru remorcarea vehiculului, selectorul de mod de deplasare trebuie să se afle în poziția **N**. Pentru mai multe informații despre **Remorcarea vehiculului**, consultați rubrica corespunzătoare.

Detectarea pneului dezumflat

Sistem care monitorizează automat presiunea din toate cele patru pneuri, din momentul cuplării contactului.

În valva fiecărui pneu este amplasat un senzor de presiune.

Sistemul declanșează o avertizare imediat ce detectează o scădere a presiunii în unul sau mai multe pneuri (în comparație cu valorile de referință stocate în sistem). Valorile de referință trebuie reinițializate după fiecare ajustare a presiunii sau schimbare a roții.

Sistemul funcționează numai dacă identificatorii senzorilor au fost înregistrați întâi de un dealer CITROËN sau un service autorizat.

Puteți înregistra două seturi de pneuri (de exemplu, pneuri universale și pneuri de iarnă).

! Detectarea pneurilor dezumflate este un sistem de asistență la conducere care nu înlocuiește atenția șoferului.

! Acest sistem impune în continuare verificarea lunară a presiunii din pneuri (inclusiv din roata de rezervă), precum și înaintea deplasărilor lungi. Rularea cu un pneu dezumflat degradează ținuta de drum, mărește distanțele de frânare și provoacă uzura prematură a pneului, în special în condiții severe (încărcări mari, viteze mari, trasee lungi).

! Rularea cu pneurile dezumflate mărește consumul de carburant.

! Valorile presiunilor din pneurile vehiculului sunt trecute pe eticheta cu presiunea pneurilor. Pentru mai multe informații referitoare la **Elementele de identificare**, consultați secțiunea corespunzătoare. Controlul presiunilor din pneuri trebuie efectuat „la rece” (vehicul oprit de 1 oră sau după un traseu mai scurt de 10 km, parcurs cu viteză moderată). În caz contrar, adăugați 0,3 bari la valorile indicate pe etichetă.

Avertizarea de pneu dezumflat



Este indicată de acest martor de avertizare, prin lumină continuă.

- ☞ Reduceți imediat viteza, evitați acționarea bruscă a volanului și a frânelor.
- ☞ Trebuie să opriți vehiculul imediat ce puteți face acest lucru în siguranță.

! Pierderea de presiune detectată nu antrenează întotdeauna o deformare vizibilă a pneului. Nu vă mulțumiți cu un simplu control vizual.

- ☞ Verificați presiunile din cele patru pneuri atunci când sunt „reci”, cu compresorul din kitul de depanare provizorie. Dacă nu este posibil să efectuați imediat această verificare, rulați cu prudență, cu viteză redusă. sau
- ☞ Dacă aveți pană, utilizați kitul de depanare provizorie a pneurilor.

i Avertizarea rămâne activă până când valorile de referință ale presiunilor se reinițializează după umflarea, repararea sau înlocuirea pneurilor. Dacă pneul a fost reparat sau înlocuit, ID-urile senzorilor trebuie să fie înregistrate de un dealer CITROËN sau un service autorizat.

Resetarea valorilor de referință pentru presiune

Sistemul trebuie reinițializat după fiecare reglare a presiunii în unul sau mai multe pneuri și după înlocuirea uneia sau a mai multor roți.

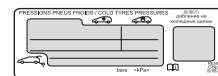

! Înainte de a reinițializa sistemul, asigurați-vă că presiunea din cele patru pneuri este adecvată pentru condițiile de utilizare a vehiculului și este conformă cu indicațiile înscrise pe eticheta de presiune pneuri. Sistemul de detectare a pneurilor dezumflate nu avertizează asupra unei presiuni eronate în momentul reinițializării.

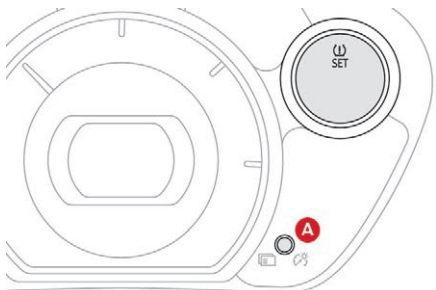

Reinițializarea sistemului se face prin intermediul ecranului de pe tabloul de bord, cu contactul cuplat și cu vehiculul oprit.

- ☞ Apăsați butonul **A** pentru a selecta sistemul.
- ☞ Pentru a reinițializa sistemul de detectare a pneurilor dezumflate, țineți apăsat butonul **A** timp de **cel puțin 3 secunde**.

Aprinderea intermitentă a matorului pe tabloul de bord semnalează terminarea resetării sistemului.

Martorul se stinge după parcurgerea a aproximativ o sută de metri.

! Avertizarea de pneu dezumflat nu este relevantă decât dacă sistemul a fost reinițializat după reglarea corectă a presiunii din cele patru pneuri.

Defecțiune



Aprinderea intermitentă, apoi continuă, a matorului de pneu dezumflat indică o disfuncție la nivelul sistemului.

În acest caz, presiunea de umflare a pneurilor nu mai este supravegheată.

Avertizarea se afișează și dacă:

- una sau mai multe roți nu au senzor de presiune,
- în apropierea vehiculului se află un dispozitiv wireless care utilizează aceeași frecvență,
- pe aripi sau pe jante s-a acumulat zăpadă sau gheață,
- nivelul de încărcare a bateriei sistemului de monitorizare a presiunii din pneuri este insuficient,
- identificatorii senzorilor nu au fost înregistrați de un dealer CITROËN sau un service autorizat.

i Adresați-vă unui dealer CITROËN sau unui service autorizat, pentru verificarea sistemului sau, după o pană, pentru montarea unui pneu pe janta originală echipată cu senzor de presiune.

! Orice reparație sau înlocuire de pneu pe o roată echipată cu acest sistem trebuie efectuată de un dealer CITROËN sau de un service autorizat.

Dacă montați un al doilea set de pneuri stocate în sistem, avertizarea de defecțiune va apărea până când selectați al doilea set în meniul de configurare.

Gestionarea seturilor de pneuri

Dacă ați înregistrat un al doilea set de pneuri la un dealer CITROËN sau un service autorizat, la fiecare schimbare a setului de pneuri (de exemplu: pneuri de „iarnă”), selectați în meniul de configurare setul pe care tocmai l-ați instalat.

! După montarea noului set, verificați și reglați presiunea la valoarea indicată pe eticheta cu presiunea pneurilor. Pentru mai multe informații despre **Elementele de identificare**, consultați secțiunea corespunzătoare.

Celălalt set de pneuri se selectează de pe ecranul afișajului tabloului de bord, cu contactul cuplat și cu vehiculul oprit.

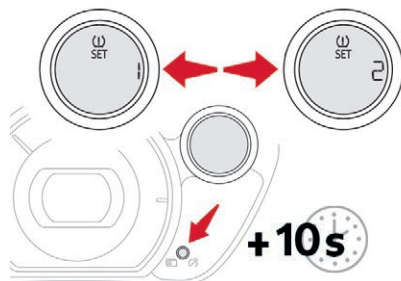

- ☞ Apăsați butonul **A** pentru a selecta sistemul.
- ☞ Apăsați butonul **A** și mențineți-l apăsat **mai mult de 10 secunde** pentru a trece succesiv de la setul 1 de pneuri la setul 2 de pneuri sau invers.

i Sistemul resetează automat presiunea de referință pe baza presiunii identificate în noul set (marorul de detectare a pneului dezumflat luminează intermitent în timpul operațiunii).

TOTAL și CITROËN PARTENERI ÎN VIITORUL AUTO

Echipele TOTAL și CITROËN își combină competențele pentru a optimiza eficiența energetică și a reduce impactul asupra mediului. Parteneriatul dintre cele două grupuri la nivel internațional nu se rezumă doar la fabricarea și întreținerea de vehicule convenționale: poziția noastră de lideri în domeniu ne permite să facem față provocărilor de mediu actuale și viitoare. Să garantăm tuturor o mobilitate ecologică este mai mult decât o decizie, este pasiunea noastră.

**Vor fi realizate inovații, viitorul auto
depinde de acestea, iar noi răspundem
împreună.**



CITROËN preferă TOTAL



Încărcarea bateriei principale

Sunt disponibile două tipuri de încărcare: normală sau rapidă.

Încărcarea normală este procedura preferată; aceasta se realizează prin intermediul unei rețele de uz casnic.

Încărcarea rapidă se realizează de la o stație compatibilă de încărcare rapidă a vehiculelor electrice.

Încărcare normală



În timpul încărcării, dacă aveți un stimulator cardiac sau orice alt dispozitiv medical electric, nu trebuie să rămâneți în interiorul sau în apropierea vehiculului, cablului de încărcare, unității de încărcare sau stației de încărcare, nici măcar pentru un interval scurt de timp. Este extrem de important să discutați cu medicul dumneavoastră și să vă informați despre măsurile de precauție pe care trebuie să le luați și să le respectați.

* (de exemplu, pentru Franța: standardul NF C 15-100)

I Înainte de efectuarea oricărei conexiuni, verificați dacă instalația electrică pe care doriți să o utilizați îndeplinește standardele* și dacă este compatibilă cu intensitatea modului dumneavoastră de control.

Dacă aveți nelămuriri, contactați un instalator avizat.

Sunt disponibile stații de alimentare create special pentru încărcarea vehiculelor electrice.

Pentru mai multe informații despre prizele dedicate pentru încărcarea unui vehicul electric, consultați recomandările de instalare corespunzătoare.

În toate situațiile, se recomandă să efectuați mai întâi o verificare inițială și apoi să verificați periodic instalația, cu un electrician calificat.

! În majoritatea țărilor europene, CITROËN a stabilit un parteneriat cu un specialist pentru a vă propune verificarea și actualizarea instalației electrice. Pentru mai multe informații, contactați un dealer CITROËN.

! Utilizați numai cablul de încărcare CITROËN original.

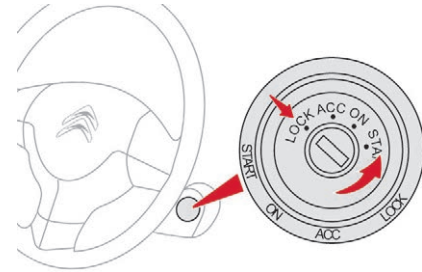

- ☞ Acționați frâna de staționare și treceți selectorul de viteze în poziția **P**.
- ☞ Oprii consumatorii electrici și treceți contactorul în poziția „**LOCK**”.

I În cazul avarierii cablului de încărcare sau a modului de control, oprii imediat utilizarea. Pentru schimbarea acestora sau în cazul în care aveți dubii, contactați un dealer CITROËN.



- ☞ Trageți maneta **1** din partea inferioară a tabloului de bord, pe partea șoferului, pentru a deschide clapa de acces către priza de încărcare normală (partea dreaptă a vehiculului).

Informații practice

- ☞ Luați cablul de încărcare stocat în sacul furnizat în acest scop. Acest cablu este prevăzut cu un modul de control.
- ☞ Conectați cablul de încărcare la o priză electrică compatibilă, care îndeplinește standardele necesare. La conectare, cei 3 mărtoși de funcționare ai sistemului de control pentru **POWER**, **FAULT** și **CHARGING** se aprind simultan pentru un moment, numai mărtoșul verde **POWER** rămâne aprins.

! Dacă temperatura exterioară este mai mică de -25°C , este posibil ca încărcarea să fie imposibil de realizat.

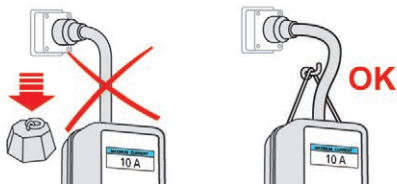

! Nu utilizați prelungitoare electrice, prize multiple, adaptoare sau programatoare.

i Utilizați cordonul furnizat pentru a fixa modulul de comandă, astfel încât acesta să nu exercite o greutate asupra stației de alimentare (risc de deteriorare a cablului de încărcare sau a stației de alimentare).

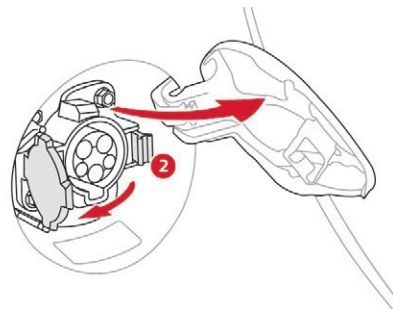

☞ Apăsăți mecanismul de blocare 2 pentru a deschide capacul prizei.

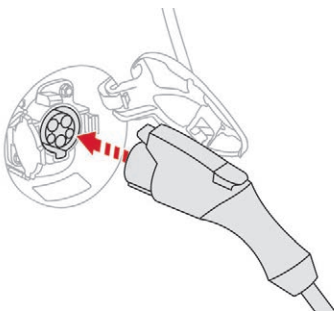

- ☞ Asigurați-vă că nu există niciun corp străin la nivelul prizei vehiculului.
- ☞ Îndepărtați capacul de protecție de la cablul de încărcare.
- ☞ Introduceți pistolul de încărcare în priză, fără a apăsa pe buton, **până când se aude un clic**.

! Nu atingeți capătul metalic al prizei de încărcare normală sau cel al cablului de încărcare (risc de electrocutare și/sau de funcționare necorespunzătoare).

! Nu conectați și nu deconectați niciodată cablul sau pistolul de încărcare **cu mâinile umede** (risc de electrocutare).



● CHARGING

- ☞ Verificați dacă mărtoșul de încărcare de pe tabloul de bord și mărtoșul verde **CHARGING** al modulului de control se aprind continuu (nu intermitent).

În caz contrar, încărcarea nu a început; reluați procedura, asigurându-vă că toate conexiunile sunt corecte.

Indicatorul privind nivelul de încărcare a bateriei principale este afișat pe tabloul de bord și numărul barelor aprinse se modifică pe măsură ce bateria se încarcă.

i Începerea încărcării poate fi însoțită de sunetul aerului pulsant. Acest zgomot este complet normal.

i Operația de încărcare poate fi întreruptă în orice moment, prin scoaterea pistolului de încărcare din priza vehiculului.

! Dacă, în mod excepțional, trebuie să întrerupeți operația de încărcare prin deconectarea cablului de încărcare de la stația de alimentare, este esențial să apăsați în prealabil butonul **Manual Stop** al modulului de control.

Modul de control

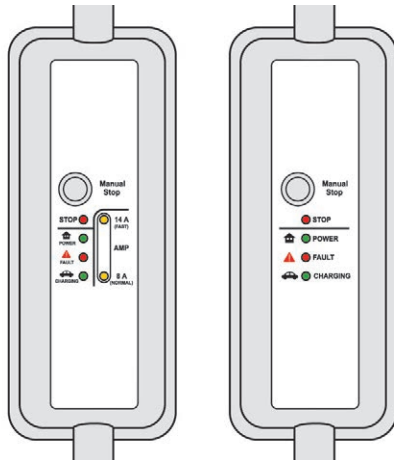

Acesta este echipat cu patru martori de funcționare:

- **STOP:** aprins în culoarea roșie. Acesta indică faptul că încărcarea a fost întreruptă prin apăsarea butonului **Manual Stop**. Această acțiune este recomandată înainte de a deconecta cablul de încărcare de la priza electrică de perete, în timpul încărcării.

- **POWER:** aprins în culoarea verde. Acesta indică faptul că este asigurată conexiunea electrică. Dacă marorul nu se aprinde, verificați dacă toate conexiunile au fost realizate corect. Dacă problema persistă, consultați un dealer CITROËN sau un service autorizat.
- **FAULT:** aprins în culoarea roșie. Acesta indică prezența unei anomalii. Verificați dacă toate conexiunile au fost realizate corect. Dacă acest maror de funcționare nu se stinge, consultați un dealer CITROËN sau un service autorizat.
- **CHARGING:** aprins în culoarea verde. Acesta indică faptul că operația de încărcare este în curs de desfășurare. Dacă marorul nu se aprinde, verificați dacă toate conexiunile au fost realizate corect. Dacă problema persistă, consultați un dealer CITROËN sau un service autorizat.

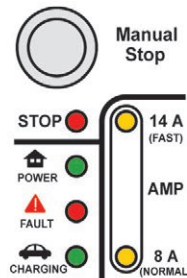

Acest tip de modul de comandă este echipat cu un sistem de detectare a prizei electrice (în funcție de țară). Acesta detectează curentul

nominal al prizei de uz casnic și poate suporta și alege cea mai potrivită intensitate pentru a garanta o încărcare în condiții de siguranță:

- **14 A (FAST):** dacă este suportată de sursa de alimentare.
- **8 A (NORMAL):** dacă sursa de alimentare este una standard.

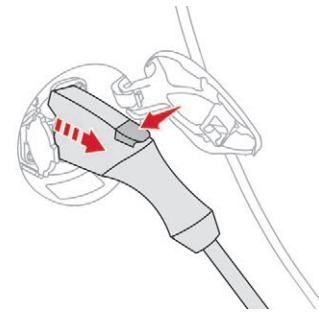

Stingerea marorului luminos de încărcare de pe tabloul de bord și aprinderea intermitentă a celui de culoare verde **CHARGING** indică faptul că încărcarea a fost finalizată.

- ☞ Apăsați butonul pentru a scoate pistolul de încărcare.
- ☞ Repoziționați capacul de protecție al cablului de încărcare.
- ☞ Închideți capacul prizei și apoi trapa de acces.
- ☞ Deconectați cablul de alimentare de la stația de alimentare.
- ☞ Depozitați cablul de alimentare în sacul furnizat în acest scop.

7

! Ca o măsură de siguranță, motorul nu poate fi pornit în momentul în care cablul de încărcare este conectat la priza vehiculului.

În plus, orice încercare de a porni în timpul încărcării va întrerupe procedura. În acest caz, pentru a se putea continua procesul de încărcare, cablul de încărcare va trebui deconectat și apoi reconectat.

! Dacă bateria pentru accesorii este descărcată, încărcarea bateriei principale nu mai este posibilă.

! În timpul încărcării, nu interveniți niciodată sub capota vehiculului, chiar și în cazul în care contactul este decuplat, deoarece ventilatorul ar putea să pornească în orice moment (risc de vătămare corporală). Înainte de a începe intervenția, așteptați cel puțin o oră de la finalizarea procedurii de încărcare, deoarece anumite zone pot fi extrem de fierbinți (risc de producere a arsurilor).

! După reîncărcare, verificați închiderea capacului prizei și a trapei de acces. Nu permiteți pătrunderea apei și a prafului în stația de alimentare, sub capacul acesteia sau în pistolul de încărcare (pericol de incendiu sau de electrocutare).

! După îndepărtarea pistolului de încărcare din priza vehiculului, nu lăsați cablul conectat la stația de alimentare (pericol de scurtcircuit sau de electrocutare în caz de contact sau de imersie în apă).

! În caz de accident sau de impact asupra șasiului vehiculului (contactul cu un trotuar supraînălțat, o bornă luminoasă, un alt obiect de mobilier urban etc.), circuitul electric sau bateria principală se pot deteriora. Verificați-vă vehiculul la un dealer CITROËN sau un service autorizat. Nu atingeți niciodată componentele de 300 V și nici cablurile portocalii.

! În cazul deteriorării grave a bateriei principale, nu atingeți niciodată lichidele care se scurg din această componentă. În cazul contactului cu pielea, clătiți cu apă din abundență și consultați medicul cât mai repede posibil.

! **Pentru a optimiza durata de viață a bateriei principale, efectuați o încărcare completă a acesteia din două în două săptămâni.**

Pentru ca încărcarea să fie completă, respectați procedura de încărcare normală (alimentare cu energie de la o sursă de uz casnic) fără întreruperi, până la oprirea automată a acesteia (confirmată prin stingerea matorului luminos de încărcare de pe tabloul de bord).

Suplimentar, **la fiecare 3 luni, asigurați-vă că încărcați complet bateria principală, pornind de un nivel de încărcare mai mic sau egal cu 2 bare.**



! **Imobilizarea vehiculului pentru o perioadă îndelungată**



Dacă vehiculul urmează să fie imobilizat o perioadă de timp indefinită, efectuați o încărcare completă a bateriei principale din trei în trei luni (respectând procedura de încărcare normală).

Înainte de încărcare, asigurați-vă că bateria auxiliară nu este deconectată și nici complet descărcată.



























Pentru mai multe informații despre **bateria auxiliară**, consultați secțiunea corespunzătoare.

Stările modulului de comandă

-  Aprins în culoarea corespunzătoare a matorului luminos.
- 

-  Aprins intermitent, în culoarea corespunzătoare a matorului luminos.
- 



-  Dezactivată.

POWER 	FAULT 	CHARGING 	
			Imediat după conectarea cablului de încărcare la o priză, toți matorii luminoși se aprind timp de aproximativ o jumătate de secunde.
			După terminarea inițializării: <ul style="list-style-type: none"> • atunci când cablul de reîncărcare nu este conectat la priza vehiculului, • atunci când cablul de încărcare este conectat la priza vehiculului, dar încărcarea nu are loc.
			În timpul operației de încărcare a bateriei de tracțiune.
			După încheierea operației de încărcare.
POWER 	FAULT 	CHARGING 	Erori de funcționare și soluții
			La detectarea unei scurgeri de curent sau atunci când cablul de încărcare este defect. <ul style="list-style-type: none"> - Opriți imediat procedura de încărcare și contactați un dealer CITROËN sau un service autorizat.
			Atunci când cablul de încărcare este defect. <ul style="list-style-type: none"> - Opriți imediat procedura de încărcare și contactați un dealer CITROËN sau un service autorizat.
			Dacă matorul luminos al modulului de comandă nu se aprinde la conectarea cablului de încărcare la un conector, verificați siguranța conectorului: <ul style="list-style-type: none"> • Dacă disjunctorul s-a întrerupt, este posibil ca instalația electrică să nu fie compatibilă cu cablul de reîncărcare utilizat: <ul style="list-style-type: none"> - contactați un specialist pentru a verifica și repara instalația electrică. • dacă disjunctorul nu s-a întrerupt: <ul style="list-style-type: none"> - încetați să utilizați cablul de încărcare și contactați un dealer CITROËN sau un service autorizat.

Utilizarea unei stații publice de încărcare pentru încărcarea normală

Pentru încărcarea vehiculului dumneavoastră se pot utiliza mai multe tipuri de prize electrice.

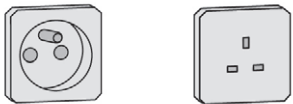
Înainte de a începe încărcarea vehiculului, utilizați tabelul următor pentru a identifica tipul de priză și pentru a obține cablul de încărcare corespunzător.

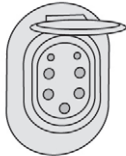
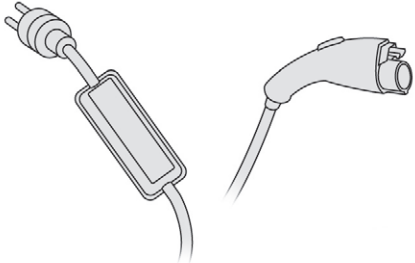
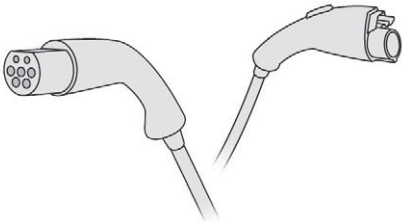
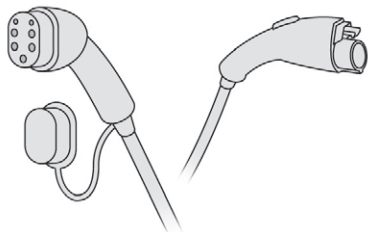
<p>Priză de uz casnic</p> 	<p>Priză „Mod 3 – Tip 2”</p> 	<p>Priză „Mod 3 – Tip 3”</p> 
<p>Cablul „Mod 2” (livrat împreună cu vehiculul)</p> 	<p>Cablul „Mod 3 – Tip 2” (disponibil ca accesoriu)</p> 	<p>Cablul „Mod 3 – Tip 3” (disponibil ca accesoriu)</p> 

i Unele prize publice au propriile cabluri de încărcare.

În acest caz, utilizați cablul furnizat.

Încărcarea va fi limitată la max. 16 A în modul 3, indiferent de puterea stației de încărcare.

Pentru informații suplimentare despre duratele de încărcare, consultați secțiunea privind **motorul și bateria principală**.

Încărcare rapidă

(în funcție de echipare.)



Dacă aveți un stimulator cardiac sau orice alt dispozitiv medical electric, nu trebuie să utilizați încărcarea rapidă. Nu vă apropiați de stația de încărcare rapidă a vehiculelor electrice. Totuși, dacă se întâmplă acest lucru, părăsiți zona cât mai repede cu putință. Dacă este nevoie, rugați o altă persoană să vă încarce vehiculul.

Verificați compatibilitatea stației de încărcare și a cablului acestea cu vehiculul dumneavoastră.

- ☞ Acționați frâna de staționare și treceți selectorul de viteze în poziția **P**.
- ☞ Opriți consumatorii electrici și treceți contactorul în poziția „**LOCK**”.

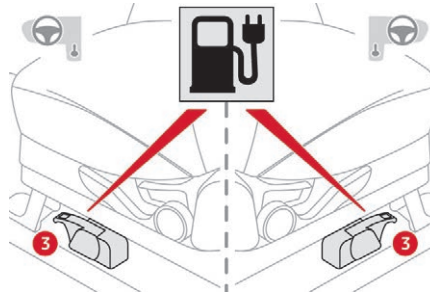

- ☞ Trageți maneta **3** de sub scaunul șoferului, pe partea ușii, pentru a deschide clapa de acces către priza de încărcare rapidă (partea stângă a vehiculului).

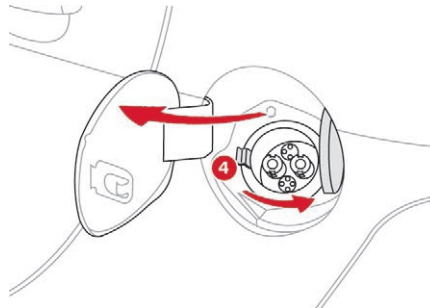

- ☞ Apăsați mecanismul de blocare **4** pentru a deschide capacul prizei.
- ☞ Asigurați-vă că nu există niciun corp străin la nivelul prizei vehiculului.

! Nu atingeți capătul metallic al prizei de încărcare normală sau cel al cablului de încărcare. Risc de electrocutare și/sau de funcționare necorespunzătoare.

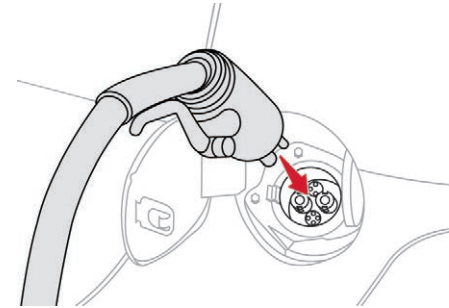

- ☞ Conectați cablul stației de încărcare la priza vehiculului, respectând instrucțiunile de utilizare ale stației de încărcare.



- ☞ Verificați aprinderea continuă a matorului de încărcare pe tabloul de bord.

În caz contrar, încărcarea nu a început; verificați instrucțiunile de utilizare ale stației de încărcare.

În timpul încărcării rapide, este posibil ca sistemul de aer condiționat al vehiculului să pornească automat, pentru a răci bateria principală. De aceea, este perfect normal să auziți un zgomot de ventilare din exterior și să observați o acumulare de apă sub vehicul.

Încărcarea rapidă se oprește automat în momentul în care bateria principală este încărcată la aproximativ 80%. Puteți ajunge la 100% repornind procedura. Totuși, intervalul de timp necesar pentru finalizarea încărcării va fi relativ lung, deoarece viteza de încărcare va fi redusă.

Stingerea matorului luminos de încărcare de pe tabloul de bord indică faptul că încărcarea a fost finalizată.

- ☞ Deconectați cablul de încărcare respectând instrucțiunile de utilizare ale stației de încărcare.
- ☞ Închideți capacul prizei și apoi trapa de acces.

Ca o măsură de siguranță, motorul nu poate fi pornit în momentul în care cablul de încărcare este conectat la priza vehiculului. În plus, orice încercare de a porni în timpul încărcării va întrerupe procedura. Va fi necesară deconectarea și apoi reconectarea cablului de încărcare la priza vehiculului și apoi reluarea procedurii de încărcare, respectând instrucțiunile de utilizare ale stației de încărcare.

⚠ După reîncărcare, verificați închiderea capacului prizei și a trapei de acces. Nu permiteți pătrunderea apei și a prafului în stația de alimentare, sub capacul acesteia sau în pistolul de încărcare (pericol de incendiu sau de electrocutare).

ⓘ Dacă temperatura exterioră este mai mică de 0° C, este posibil ca timpii de încărcare să fie mai mari. Dacă temperatura exterioră este mai mică de -25° C, este posibil ca încărcarea să fie imposibil de realizat.

ⓘ **Imobilizarea vehiculului pentru o perioadă îndelungată**
Dacă vehiculul urmează să fie imobilizat o perioadă de timp indefinită, efectuați o încărcare completă a bateriei principale din trei în trei luni (respectând procedura de încărcare normală). Înainte de încărcare, asigurați-vă că bateria auxiliară nu este deconectată și nici complet descărcată. Pentru mai multe informații despre **bateria auxiliară**, consultați secțiunea corespunzătoare.

Lanțuri pentru zăpadă

Lanțurile pentru zăpadă pot fi montate doar pe roțile din spate (mașină cu tracțiune pe spate).

ⓘ Aveți în vedere reglementările specifice fiecărei țări în ceea ce privește utilizarea lanțurilor pentru zăpadă și viteza maximă autorizată.

Sugestii de montare

- ☞ Dacă doriți să montați lanțurile pe traseu, opriți vehiculul pe o suprafață plană și orizontală, în afara carosabilului.
- ☞ Acționați frâna de staționare și, dacă este necesar, blocați roțile cu o cală, pentru a evita alunecarea vehiculului.
- ☞ Montați lanțurile, respectând instrucțiunile producătorului acestora.
- ☞ Puneți vehiculul ușor în mișcare și conduceți câteva momente, fără a depăși 50 km/h.
- ☞ Opriți vehiculul și verificați dacă lanțurile pentru zăpadă sunt strânse corect.

ⓘ Se recomandă cu insistență să exersați montarea lanțurilor pe un teren orizontal și uscat, înainte de plecare.

! Evitați să mergeți cu lanțuri pentru zăpadă pe drumuri dezzăpezite, pentru a nu deteriora pneurile vehiculului și carosabilul. Dacă vehiculul are jante din aluminiu, asigurați-vă că nicio parte a lanțului sau a pieselor de fixare nu le atinge.

Utilizați numai lanțurile pentru zăpadă concepute pentru a fi montate pe tipul de roți cu care este echipat vehiculul dvs.:

Dimensiunea pneurilor originale	Dimensiune maximă za de lanț
175/55 R15	9 mm
145/65 R15	nu pot fi echipate cu lanțuri

i Pentru mai multe informații despre lanțurile pentru zăpadă, contactați un dealer CITROËN sau un service autorizat.

Capotă

Protejează și asigură accesul la componentele din compartimentul din față, pentru verificarea nivelului diferitelor lichide, încărcarea bateriilor auxiliare, schimbarea siguranțelor fuzibile etc.

Deschiderea

☞ Deschideți ușa din dreapta față.

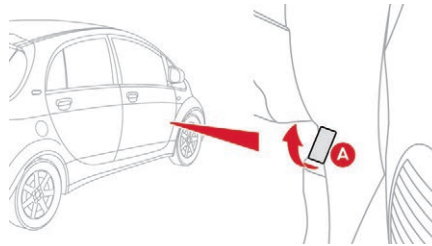

☞ Trageți de maneta interioară de deblocare a capotei **A**, amplasată în partea inferioară a ramei ușii.

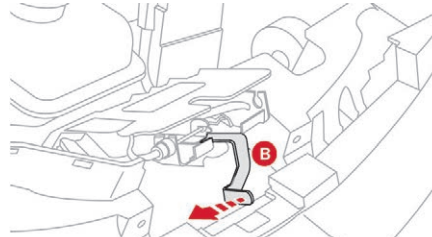

☞ Împingeți spre stânga siguranța exterioră **B** și ridicați capota.

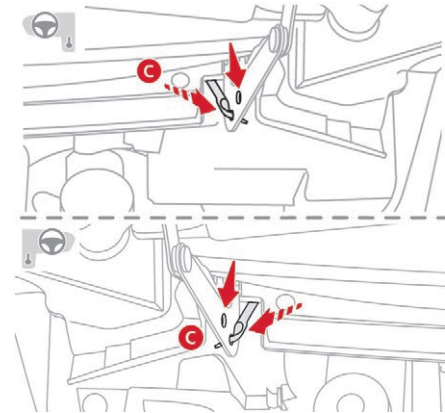

- ☞ Ridicați complet capota și scoateți din locaș tija de susținere **C**, amplasată în dreapta.
- ☞ Introduceți tija de susținere **C** într-una dintre cele trei locașe de susținere pentru a ține capota deschisă.

i Poziția manetei interioare de deblocare împiedică deschiderea capotei cât timp ușa din dreapta față este închisă.

Închiderea

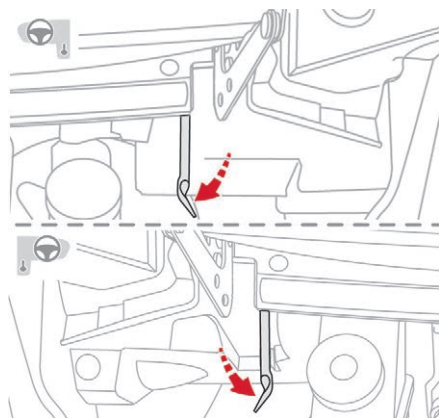

- ☞ Scoateți tija de susținere din locașul de susținere.
- ☞ Prindeți tija în locașul său.
- ☞ Coborâți capota și dați-i drumul la sfârșitul cursei.
- ☞ Trageți de capotă pentru a verifica dacă s-a blocat corect.

! Nu apăsați pe centrul capotei dacă nu s-a blocat corect: se poate deforma. Redeschideți complet capota și închideți-o din nou.

Compartiment fata

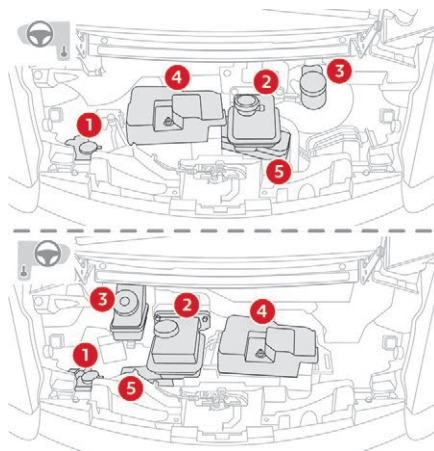

1. Rezervor de lichid de spălare geamuri.
2. Rezervor de lichid pentru sistemul de încălzire.
3. Rezervor de lichid de frână.
4. Baterie pentru accesorii.
5. Cutie de siguranțe.

! Pentru a evita deteriorarea subansamblor electrice, este în mod expres interzisă spălarea la presiune mare a compartimentului din fata.

Compartiment spate

Localizat sub podeaua portbagajului, acest compartiment asigură accesul la rezervorul pentru lichidul de răcire.

- ☞ Deschideți portbagajul.

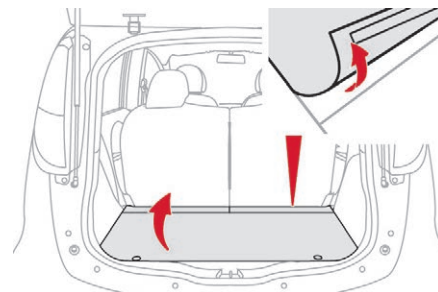

- ☞ Desprindeți banda adezivă care fixează covorul.
- ☞ Îndepărtați covorul din portbagaj.

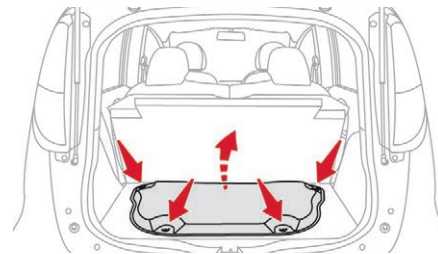

- ☞ Îndepărtați cele patru șuruburi „fluture”.
- ☞ Îndepărtați capacul de protecție.

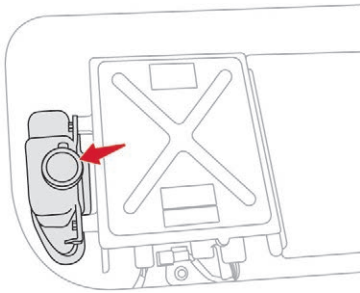

☞ Verificați nivelul lichidului de răcire și completați, dacă este necesar.

! Pentru mai multe informații despre **Verificarea nivelurilor**, consultați rubrica corespunzătoare.
În timpul efectuării unor operațiuni în acest compartiment, trebuie să respectați instrucțiunile de siguranță de pe etichete.

Verificare niveluri

Verificați toate aceste niveluri la intervale regulate, conform planului de întreținere al constructorului. Faceți completări dacă este necesar, cu excepția cazurilor când există indicații contrare.

Înainte de completare, asigurați-vă că uleiul este conform cu recomandările producătorului.

În cazul unor pierderi importante de lichid, apelați la un dealer CITROËN sau la un service autorizat, pentru verificarea sistemului corespunzător.

! Nu lucrați niciodată în compartimente dacă mărtoare „Ready” (Gata) este aprins. Dacă lucrați în compartimentele față și spate, aveți grijă: unele zone pot fi foarte fierbinți (pericol de arsuri!). Dacă trebuie să lucrați în zonele respective, așteptați cel puțin o oră după oprirea vehiculului sau terminarea procesului.

Produce uzate

! Evitați orice contact prelungit al lichidelor uzate cu pielea.
Majoritatea acestor lichide sunt nocive pentru sănătate sau foarte corozive.

☘ Nu deversați lichidele uzate în sistemul de canalizare sau pe pământ.
Duceți lichidele uzate la un dealer CITROËN sau la un service autorizat și eliminați-le în containerele puse la dispoziție în acest scop.

Compartiment fata

Nivelul lichidului de frână



Nivelul lichidului de frână trebuie să se situeze între reperele „MIN” și „MAX”. În caz contrar, verificați uzura plăcuțelor de frână.

Nivelul lichidului în circuitul de încălzire

Nivelul acestui lichid trebuie să se situeze între marcasele „L” (MIN) și „F” (MAX).

Înlocuirea lichidului de frână

Lichidul de răcire nu trebuie schimbat la intervențiile de service de rutină.

Nivelul lichidului de spălare geamuri



Completați nivelul atunci când este necesar.

Caracteristicile lichidului

Pentru a asigura o curățare optimă și pentru a evita înghețarea, completarea până la nivelul maxim sau înlocuirea acestui lichid nu trebuie făcută cu apă.

Nivelul de electrolit în bateria auxiliară

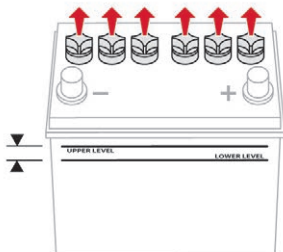

Pentru a verifica nivelul, trebuie să îndepărtați capacul bateriei.

Pentru mai multe informații despre **bateria auxiliară**, consultați secțiunea corespunzătoare.

Nivelul acestui lichid trebuie să fie între marcajele „LOWER LEVEL” (MIN) și „UPPER LEVEL” (MAX).

Dacă este cazul, completați cu apă distilată: scoateți dopurile din compartimentele corespunzătoare ale bateriei.

i Verificați nivelul de electrolit cel puțin o dată pe lună.

Compartiment spate

Nivelul lichidului de răcire



Nivelul acestui lichid trebuie să fie între marcajele „L” (MIN) și „F” (MAX).

Întrucât circuitul de răcire este sub presiune, așteptați cel puțin o oră după decuplarea contactului pentru a interveni.

Pentru a evita orice risc de arsuri, deșurubați bușonul cu două ture pentru a reduce presiunea. Când presiunea a scăzut, scoateți bușonul și completați nivelul.

Înlocuirea lichidului de frână

Lichidul de răcire nu trebuie schimbat la intervențiile de service de rutină.

Verificări

Dacă nu există indicații contrare, verificați aceste componente conform indicațiilor din documentul plan de întreținere al constructorului.

În caz contrar, apelați la un dealer CITROËN sau la un service autorizat, pentru verificare.

Filtru de habitacul



În funcție de mediu (de exemplu: atmosferă cu praf etc.) și de utilizarea vehiculului (de exemplu: conducere în mediu urban), **schimbați-l, dacă este necesar, de două ori mai des.**

Un filtru de habitacul îmbăcsit poate deteriora performanțele sistemului de aer condiționat și poate genera mirosuri neplăcute.

Plăcuțe de frână



Uzura frânelor depinde de stilul de condus, mai ales pentru vehiculele folosite în orașe, pe distanțe scurte. Verificarea stării frânelor se poate impune chiar și între revizii.

Dacă nu există scurgeri, scăderea nivelului lichidului de frână indică o uzură a plăcuțelor de frână.

Uzura discului/tamburului de frână



Pentru orice informație referitoare la verificarea uzurii discurilor/tamburului de frână, contactați un dealer CITROËN sau un service autorizat.

Frână de staționare



Dacă observați că frâna de staționare are cursa prea lungă sau a pierdut din eficacitate, se impune o verificare, chiar și între două revizii.

Acest sistem trebuie verificat de un dealer CITROËN sau un service autorizat.

- ! Nu utilizați decât produse recomandate de CITROËN sau produse de calitate și caracteristici echivalente.
- În scopul optimizării funcționării componentelor la fel de importante ca sistemul de frânare, CITROËN selectează și propune produse cu totul specifice.
- După spălarea vehiculului, când umiditatea este crescută, sau în condiții de iarnă, se poate forma gheață pe discurile și plăcuțele de frână; eficacitatea sistemului de frânare poate fi redusă.
- Efectuați ușoare manevre de frânare, pentru a usca sau a dezgheța frânele.

Înlocuirea unei lamele de ștergător

Îndepărtarea ștergătoarelor de parbriz sau de lunetă

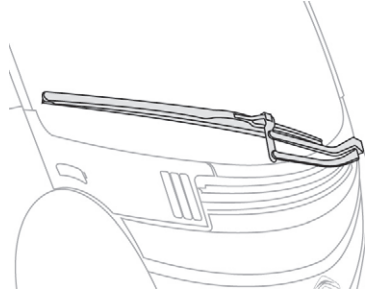

- ☞ Ridicați brațul ștergătorului corespunzător.
- ☞ Glisați ștergătorul spre exterior pentru a-l îndepărta.

Montarea ștergătoarelor de parbriz sau de lunetă

- ☞ Montați noua lamă de ștergător și fixați-o.
- ☞ Coborâți cu atenție brațul ștergătorului.

Măsurile de precauție la spălarea

! Nu spălați vehiculul în timpul încărcării bateriei.

! Înainte de orice spălare a vehiculului, verificați dacă trapele de acces și capacul fiecărei prize de încărcare (normală și rapidă) sunt închise în mod corespunzător.

! Pentru a evita deteriorarea subsansamblurilor electrice, spălarea vehiculului cu apă la înaltă presiune este strict interzisă:

- sub capota motorului,
- sub șasiu.

i La spălarea caroseriei, nu utilizați un jet de înaltă presiune care depășește 80 bari.

Baterie pentru accesorii

Toate componente electrice ale vehiculului dumneavoastră (cu excepția motorului electric, a sistemului de încălzire și de aer condiționat) sunt alimentate de la bateria pentru accesorii. Aceasta este amplasată în compartimentul din față, sub capotă și este încărcată de bateria principală în timpul fazelor de funcționare (martorul luminos „Ready” este aprins pe tabloul de bord) și de încărcare.

! Dacă bateria pentru accesorii este descărcată, motorul electric nu mai poate fi pornit și bateria principală nu mai poate fi încărcată.

i Nu se recomandă deconectarea bateriei. Totuși, pentru perioade prelungite mai mari de o lună fără să folosiți vehiculul, poate fi necesar, cel puțin în timpul iernii, să deconectați bateria și să o depozitați, pentru a preveni înghețarea electrolitului.

! După deconectarea prelungită a bateriei, trebuie să contactați un dealer CITROËN sau un service autorizat pentru a reseta calculatorul electronic.

Acces la baterie

- ☞ Deschideți capota folosind maneta interioară, iar apoi maneta exterioră de siguranță.
- ☞ Fixați tija de susținere a capotei.

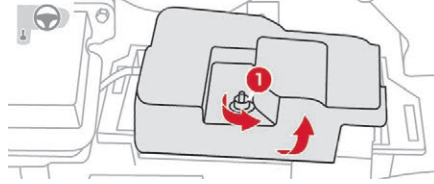
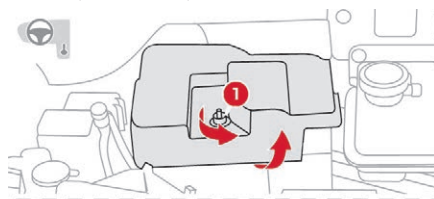

- ☞ Slăbiți piulița 1.
- ☞ Scoateți capacul de protecție al bateriei, pentru a avea acces la cele două borne.

Pornire cu ajutorul altei baterii

! Aveți grijă ca electrolitul să nu fie înghețat. Verificați nivelul apei distilate și completați, dacă este necesar. Pentru mai multe informații despre **Verificarea nivelurilor**, consultați secțiunea corespunzătoare.

! Asigurați-vă că bateria de rezervă este de 12 V.

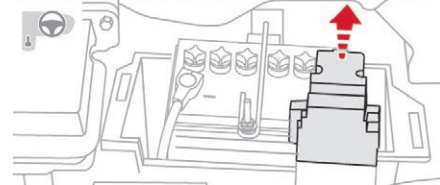
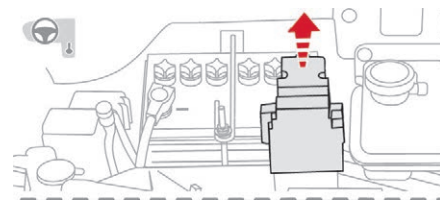

- ☞ Scoateți capacul de protecție a bornei (+).

Încărcarea bateriei cu un redresor

- ☞ Îndepărtați capacul de protecție al bateriei.

! Aveți grijă ca electrolitul să nu fie înghețat. Verificați nivelul apei distilate și completați, dacă este necesar. Pentru mai multe informații despre **Verificarea nivelurilor**, consultați secțiunea corespunzătoare.

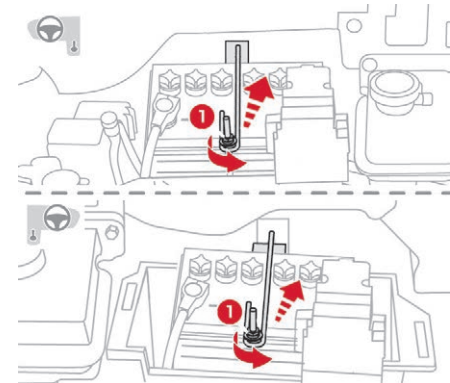

- ☞ Deșurubați piulița 1 și scoateți clema de fixare.

- ☞ Porniți motorul vehiculului de depanare, apoi lăsați-l să meargă câteva minute.
- ☞ Atunci când martorul „Ready” (Pregătit) se aprinde în vehiculul dvs., acționați contactorul.
- ☞ Deconectați cablurile în ordine inversă.
- ☞ Remontați capacul de protecție al bateriei și strângeți piulița de fixare.

Dacă martorul de avertizare „Ready” (Pregătit) nu se aprinde, procedați după cum urmează:

- ☞ lăsați cablurile conectate,
- ☞ treceți contactorul vehiculului dvs. în poziția „LOCK”,
- ☞ încărcați bateria principală conform proceduri normale,
- ☞ când martorul de încărcare se aprinde și luminează continuu pe tabloul de bord, deconectați cablurile.
- ☞ Lăsați bateria să se încarce timp de cel puțin o oră.
- ☞ Acționați contactorul vehiculului propriu până la aprinderea martorului „Ready”.

Dacă problema persistă, contactați un dealer CITROËN sau un service autorizat.

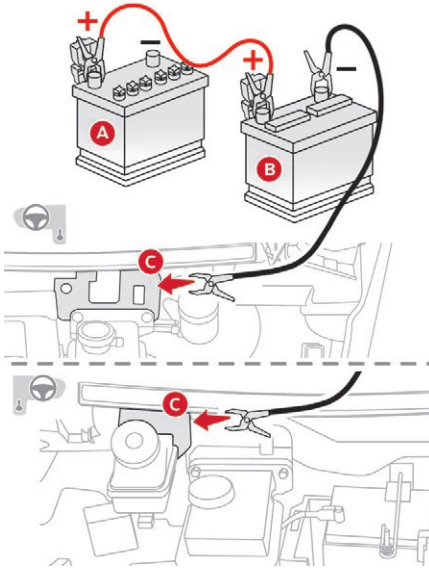

- ☞ Conectați un capăt al cablului roșu la borna (+) a bateriei descărcate **A**, apoi celălalt capăt la borna (+) a bateriei externe **B**.
- ☞ Conectați un capăt al cablului verde sau negru la borna (-) a bateriei de rezervă **B**.
- ☞ Conectați celălalt capăt al cablului verde sau negru la punctul de masă **C** al vehiculului în pană.

În caz de pană

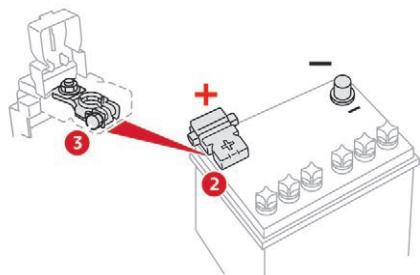

- ☞ Deconectați cablul de la borna (-).
- ☞ Scoateți capacul de protecție al bornei (+) 2.
- ☞ Slăbiți piulița 3.
- ☞ Deconectați cablul de la borna (+).
- ☞ Scoateți bateria.
- ☞ Încărcați bateria, respectând instrucțiunile de utilizare furnizate de producătorul încărcătorului.
- ☞ Reconectați bateria, începând cu cablul bornei (+).

! Verificați starea de curățenie a bornelor și a conexiunilor. Dacă sunt acoperite cu sulfat (depunere de culoare albicioasă sau verzuie), demontați-le și curățați-le.

! Nu reîncărcați bateria înainte de a deconecta bornele și de a scoate din compartimentul din față.

Nu deconectați bornele dacă acest indicator de avertizare este aprins, sau dacă vehiculul este la încărcat.

Înainte de deconectare

După decuplarea contactului, așteptați 2 minute, apoi debransați bateria.

Înainte de reconectare

După reconectarea bateriei, cuplați contactul și așteptați 1 minut înainte de a porni, pentru a permite inițializarea tuturor sistemelor electronice. Dacă după această operație persistă unele perturbări ușoare, consultați un dealer CITROËN sau un service autorizat.

Nu uitați să reinițializați personal presetările radioului.



Bateriile conțin substanțe nocive, cum ar fi acidul sulfuric și plumbul. Acestea trebuie eliminate cu respectarea prevederilor legale locale. Nu se aruncă în niciun caz la gunoiul menajer. Predați bateriile uzate de orice tip la un punct de colectare specializat.

Kit de depanare provizorie pneu

! Scanați codul QR de la pagina 3 pentru a viziona înregistrările video explicative.

Compus dintr-un compresor și un recipient cu material de etanșare, acesta permite o **depanare temporară** a pneului, pentru a putea ajunge la cel mai apropiat atelier auto.

Kitul este conceput pentru a repara majoritatea fisurilor din banda de rulare sau din talonul pneului.

Accesul la kit

Acest kit se păstrează în caseta de depozitare de sub scaunul din dreapta, spate.

Drept urmare, pentru a ajunge la kit, trebuie să scoateți scaunul din spate.

Demontarea scaunului din spate

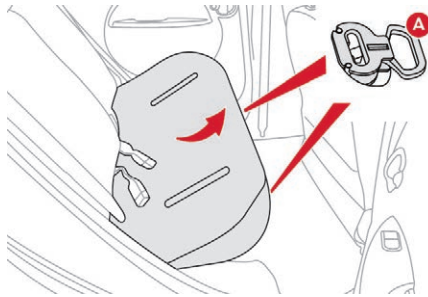

- ☞ Trageți înainte comanda **A** pentru a debloca cele două sisteme de blocare ale scaunului.

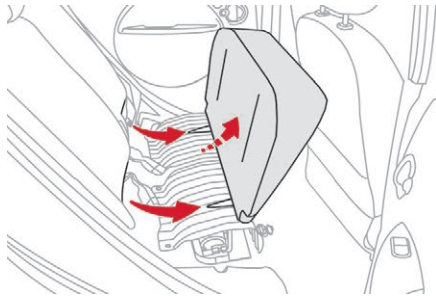

- ☞ Ridicați partea din față a scaunului și ridicați-o în sus pentru a o demonta.

Demontarea plăcii din metal

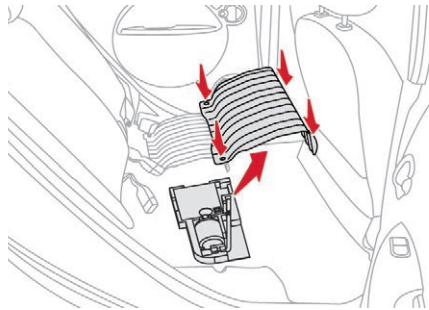

- ☞ Slăbiți cele patru șuruburi „fluture”.
 - ☞ Demontați placa din metal.
- Apoi veți putea avea acces la kitul de depanare.

Așezarea la loc a scaunului din spate

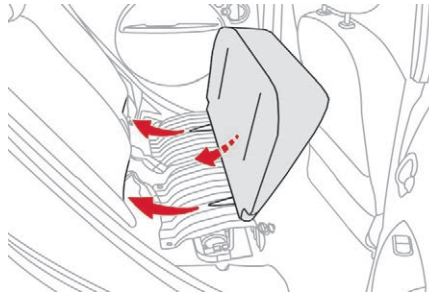

- ☞ Puneți la loc placa din metal.
- ☞ Strângeți din nou cele patru șuruburi „fluture”.

- ☞ Introduceți cârligele din metal în spătarul banchetei.
- ☞ Aplecați în jos scaunul și apăsați pentru a bloca cele două sisteme de blocare.
- ☞ Verificați blocarea corectă a scaunului.

! La reînstalarea scaunului, fiți atenți să nu prindeți dispozitivele de cuplare.

Componența kitului

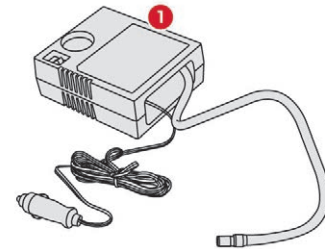

1. Compresorul de 12 V permite controlul și ajustarea presiunii din pneu.

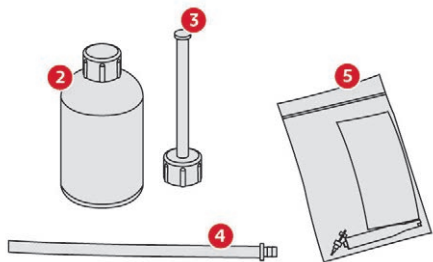

2. Recipientul de material de etanșare pentru repararea provizorie a pneului.
3. Furtunul de injectare.
4. Furtun de aspirație, dacă trebuie să extrageți materialul de etanșare.
5. Sac care conține un miez de ventil de rezervă, un instrument pentru dezasambarea/reasambarea miezului de ventil și un autocolant cu limita de viteză.

! Autocolantul cu limita de viteză I trebuie lipit pe volanul vehiculului, pentru a vă aduce aminte că o roată este în utilizare temporară.
Nu depășiți viteza de 80 km/h în timpul rulării cu un pneu reparat prin folosirea acestui tip de kit.

Procedura de reparare

Etanșarea

- ☞ Decuplați contactul.
- ☞ Marcați pe autocolant ce roată necesită reparații, apoi pe volan, pentru a vă aduce aminte că o roată este în utilizare temporară.

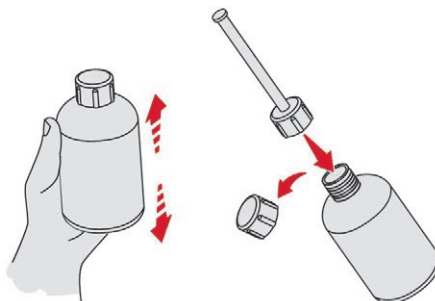

- ☞ Scuturați recipientul cu material de etanșare, scoateți capacul și înșurubați furtunul de injectare.

i Evitați îndepărtarea eventualelor corpuri străine care au străpuns pneul.

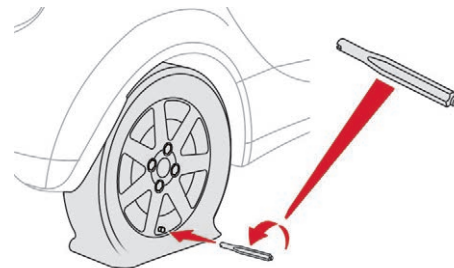

- ☞ Scoateți capacul ventilului pneului ce trebuie reparat.
- ☞ Deșurubați miezul de ventil cu ajutorul instrumentului de dezasambare și țineți-l într-un loc curat.
- ☞ Racordați tubul de injectare la ventilul pneului ce trebuie reparat.

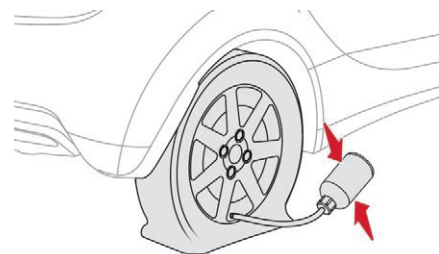

- ☞ Apăsați cu mâna, de mai multe ori, pe recipientul de material de etanșare (întors cu capul în jos) pentru a injecta **întregul conținut** al acestuia în pneu.

- ☞ Îndepărtați furtunul de injecție.
- ☞ Montați la loc miezul de valvă, cu ajutorul instrumentului.

! Atenție, acest produs este nociv în caz de ingerare și irită ochii.

Nu lăsați acest produs la îndemâna copiilor.

Data limită de utilizare a produsului este înscrisă pe recipient.

După utilizare, nu aruncați recipientul în mediul înconjurător. Predați-l unui dealer CITROËN sau unei organizații care se ocupă cu recuperarea acestor recipiente. Nu uitați să cumpărați un nou recipient de la un dealer CITROËN sau de la un service autorizat.

Umflarea

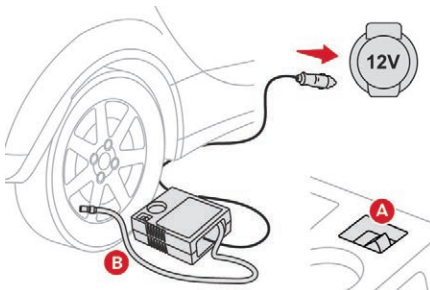

- ☞ Asigurați-vă că întrerupătorul **A** al compresorului este în poziția „OFF” (oprit).
- ☞ Derulați complet tubul de compresor **B**.
- ☞ Racordați tubul la ventilul roții.
- ☞ Conectați fișa compresorului la priza de 12 V a vehiculului (contactor în poziția „ON” sau „ACC”).
- ☞ Porniți compresorul: treceți întrerupătorul **A** în poziția „ON”.
- ☞ Ajustați presiunea cu ajutorul compresorului, conform indicațiilor de pe eticheta cu presiunile din pneuri, situată în cadrul ușii șoferului. O pierdere ulterioară considerabilă de presiune indică faptul că fisura din pneu nu a fost complet etanșată, consultați un dealer CITROËN sau un service autorizat pentru reparații.
- ☞ Îndepărtați compresorul, apoi depozitați kitul complet.
- ☞ Rulați cu viteză redusă (maximum 80 km/h), pe o distanță de cel mult 200 km.

! Dacă după aproximativ cinci până la șapte minute presiunea nu atinge valoarea necesară, pneul nu mai poate fi reparat; consultați un dealer CITROËN sau un service autorizat pentru asistență.

! Contactați cât mai curând un dealer CITROËN sau un service autorizat. Este imperativ să informați tehnicianul despre utilizarea kitului. După diagnosticare, tehnicianul vă va informa dacă pneul poate fi reparat sau trebuie înlocuit.

Roată de rezervă

i Scanați codul QR de la pagina 3 pentru a vizualiza înregistrările video explicative.

! Parcarea vehiculului

Opriti într-un loc în care nu deranjați circulația: terenul trebuie să fie orizontal, stabil și nealunecos.

Acționați frâna de staționare, decuplați contactul și treceți selectorul de viteze în poziția **P** pentru a bloca roțile.

Blocați roata diametrală opusă cu cea pe care doriți să o înlocuiți, cu o cală.

Asigurați-vă că toți pasagerii au părăsit vehiculul și așteaptă într-o zonă sigură. Nu vă așezați niciodată sub un vehicul ridicat numai pe cric. Utilizați un suport fix, rigid.

Scule necesare

- Un cric: permite ridicarea vehiculului.
 - O cheie pentru demontarea roților: permite demontarea prezoanelor.
 - Mâner: permite acționarea cricului.
- Aceste scule nu se livrează cu vehiculul.

I Roată cu capac

La demontarea roții, îndepărtați întâi capacul roții, trăgând cu cheia pentru demontarea roților în dreptul deschiderii valvei.

La montarea roții, strângeți prezoanele și remontați capacul de roată: pentru început, așezați deschiderea în dreptul valvei, apoi apăsați cu palma pe toată circumferința.

Demontarea unei roți

- ☞ Deblocați prezoanele, numai cu ajutorul cheii de demontare a roților.

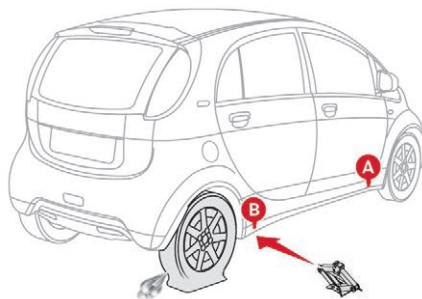

- ☞ Poziționați talpa cricului pe sol și aveți grijă ca aceasta să fie exact sub punctul de ridicare **A** în față sau **B** în spate, prevăzute pe vehicul. Alegeți punctul mai apropiat de roata de schimbat.

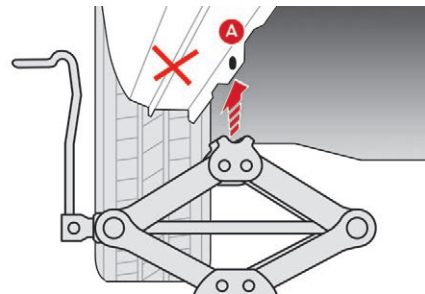
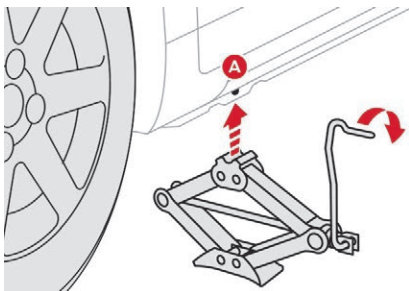

- ☞ Ridicați cricul până când capul acestuia atinge punctul **A** sau **B** utilizat. Zona de sprijin **A** sau **B** a vehiculului trebuie să intre corect în partea centrală a capului cricului.
- ☞ Ridicați vehiculul până când se creează un spațiu suficient între roată și sol.

- !** Asigurați-vă că cricul este perfect stabil. Pe suprafețe alunecoase sau instabile cricul poate aluneca sau se poate prăbuși. Pericol de rănire!
Așezați cricul numai în punctele **A** sau **B** de sub vehicul. Centrați corect zone de contact de pe vehicul în capului cricului. În caz contrar, vehiculul se poate deteriora și/sau cricul se poate prăbuși. Pericol de rănire!

Înlocuirea unui bec

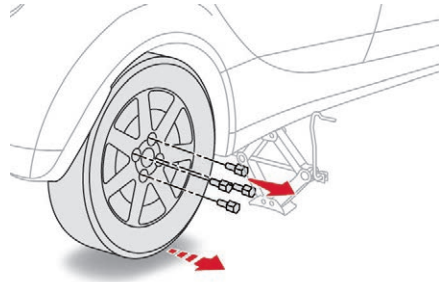

- ☞ Scoateți prezoanele și așezați-le într-un loc curat.
- ☞ Îndepărtați roata.

Remontarea unei roți

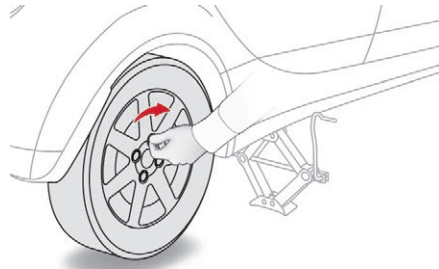

- ☞ Așezați roata pe butuc.
- ☞ Înșurubați prezoanele cu mâna, până la capăt.
- ☞ Strângeți provizoriu prezoanele, cu cheia pentru demontarea roților.

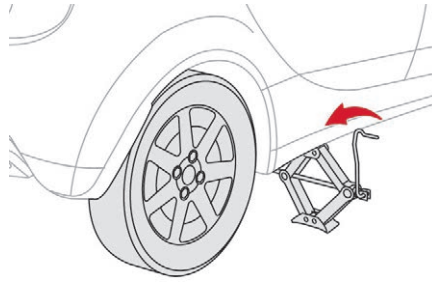

- ☞ Coborâți complet vehiculul pe sol.
- ☞ Pliăți cricul și îndepărtați-l.

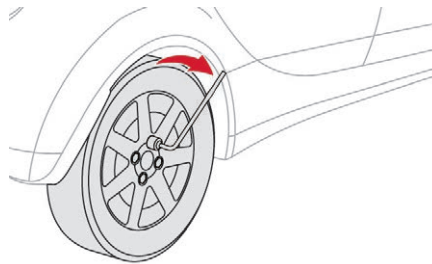

- ☞ Strângeți prezoanele cu cheia pentru demontarea roților.

! După înlocuirea unei roți

Verificați cât mai curând dacă șuruburile sunt strânse corect, precum și presiunea roții de rezervă, apelând la un dealer CITROËN sau la un service autorizat.

! Proiectoarele sunt dotate cu geamuri din policarbonat, acoperite cu lac de protecție:

- ☞ **nu le curățați cu lavete uscate sau abrazive, nici cu produse pe bază de detergenți sau solvenți,**
- ☞ utilizați un burete și soluție de apă cu săpun sau un produs cu pH neutru,
- ☞ utilizând sistemul de spălare de înaltă presiune pentru a curăța petele persistente, nu îndreptați mult timp pistolul spre proiectoare sau marginile acestora pentru a evita deteriorarea lacului de protecție și a garniturii de etanșare.

! Înlocuirea unui bec trebuie efectuată cu farul stins de mai multe minute (pericol de arsuri grave).

- ☞ Nu atingeți direct becul cu degetele, utilizați lavete fără scame.

Este absolut necesară utilizarea exclusivă a lămpilor anti-ultraviolet (UV), pentru a nu deteriora farul.

Înlocuiți întotdeauna un bec defect cu altul nou având aceleași repere și aceleași caracteristici.

În caz de pană

Lumini față

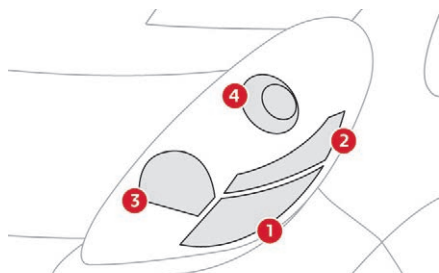

1. Lumini semnalizatoare de direcție (W21W – 21 W).
2. Lumini de poziție (W5W – 5 W).
3. Lumini de drum (HB3 – 60 W).
4. Lumini de întâlnire (H11 – 55 W).

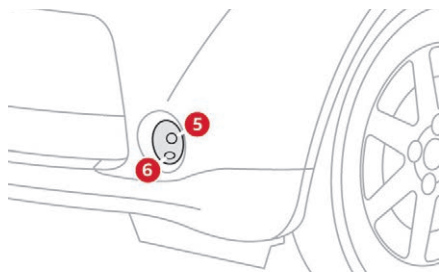

5. Proiectoare anticeață (H8 – 35 W).
6. Lumini de zi (P13W – 13 W).

Acces la becuri

Pentru a putea înlocui un bec ars, trebuie să scoateți blocul optic.

Pentru a scoate blocul optic:

- ☞ Deschideți capota motorului.

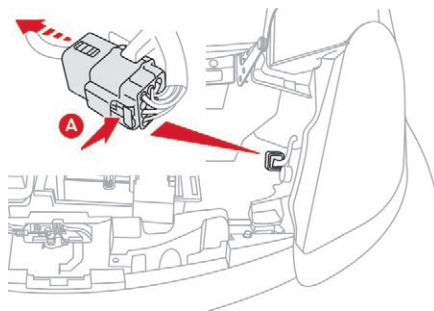

- ☞ Apăsați agățătoarea A pentru a scoate conectorul.

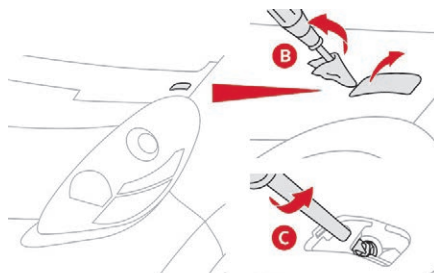

- ☞ Ridicați capacul B cu o șurubelniță înfășurată într-o cărpă.

- ☞ Desfaceți piulița de montare C până când capul șurubului atinge garnitura.

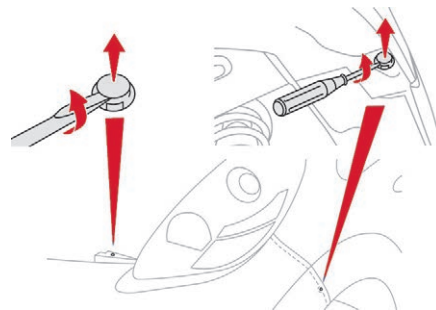

- ☞ Îndepărtați clemele care fixează bara de protecție, cu o șurubelniță.
- ☞ Ridicați cu grijă bara de protecție.

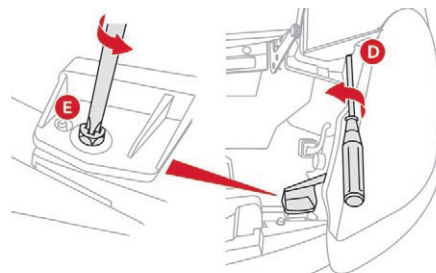

- ☞ Țineți bara de protecție departată și desfaceți piulița de montare D.
- ☞ Desfaceți piulița de montare E.

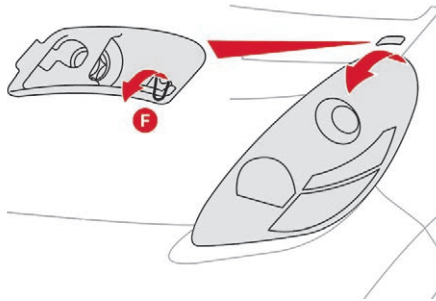

- ☞ Trageți blocul optic spre dvs. și eliberați agățătoarea **F** pentru a-l scoate complet.

Lumini semnalizatoare de direcție

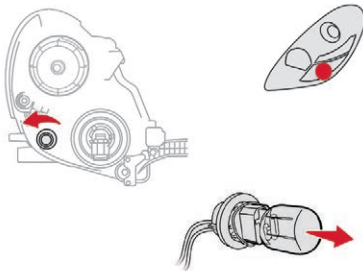

- ☞ Rotiți suportul becului către stânga și scoateți-l.
 - ☞ Scoateți becul și înlocuiți-l.
- Pentru remontare, executați aceste operații în ordine inversă.

i Becurile portocalii, de exemplu, cele din semnalizatoarele de direcție, trebuie înlocuite cu becuri cu caracteristici și culoare identice.

Lumini de poziție

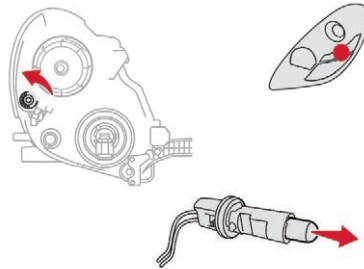

- ☞ Rotiți suportul becului către stânga și scoateți-l.
 - ☞ Scoateți becul și înlocuiți-l.
- Pentru remontare, executați aceste operații în ordine inversă.

Luminile de drum

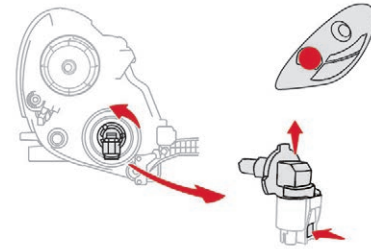

- ☞ Rotiți suportul becului către stânga și scoateți-l.
 - ☞ Scoateți becul apăsând pe proeminență.
 - ☞ Înlocuiți becul.
- Pentru remontare, executați aceste operații în ordine inversă.

În caz de pană

Luminile de întâlnire

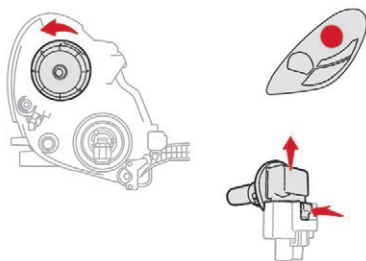

- ☞ Rotiți suportul becului către stânga și scoateți-l.
- ☞ Scoateți becul apăsând pe proeminență.
- ☞ Înlocuiți becul.

Pentru remontare, executați aceste operații în ordine inversă.

Proiectoare anticeață față/lumini de zi

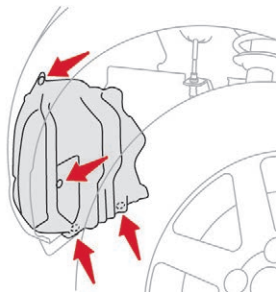

- ☞ Brăcați roțile pentru acces mai facil.
- ☞ Îndepărtați clemele care fixează capacul de protecție al suportului de bec.
- ☞ Scoateți capacul.

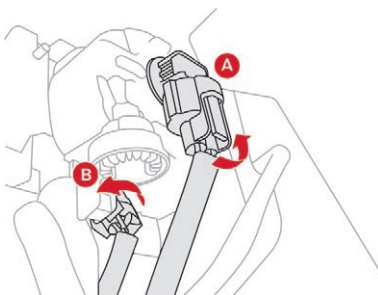

- ☞ Rotiți spre stânga suportul becului (A la luminile de ceață, B la luminile de zi), apoi scoateți-l.
 - ☞ Scoateți becul și înlocuiți-l.
- Pentru remontare, executați aceste operații în ordine inversă.

Semnalizatoare de direcție laterale integrate (WY5W – 5 W)

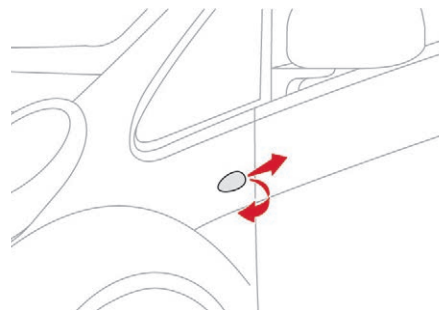

- ☞ Împingeți semnalizatorul înapoi și îndepărtați-l.
 - ☞ Rotiți suportul becului către stânga și scoateți-l.
 - ☞ Scoateți becul și înlocuiți-l.
- Pentru remontare, executați aceste operații în ordine inversă.

Lumini spate

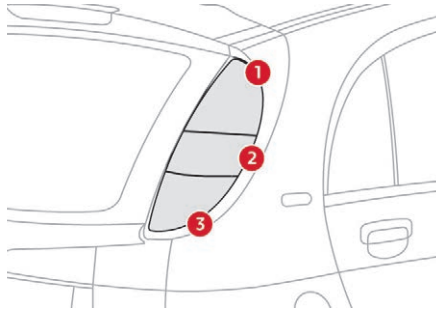

1. **Lumini de stop/lumini de poziție (21 W/15 W sau LED-uri).**
2. **Lumini semnalizatoare de direcție (WY21W – 21 W).**
3. **Lumini de mers înapoi (W21W – 21 W).**

În unele condiții climatice (temperatură scăzută, umiditate), prezența condensului pe suprafața interioară a proiecteurului și pe sticla lămpii spate este normală; acesta dispare la câteva minute după aprinderea luminilor.

Acces la becuri

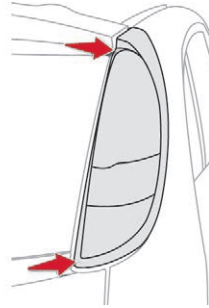

- ☞ Scoateți cele două șuruburi.
- ☞ Trageți blocul optic spre dvs. pentru a-l scoate.

Becurile portocalii, cum sunt cele de la semnalizatoarele de direcție, trebuie înlocuite cu altele cu caracteristici și culoare identice.

Lumini de stop/lumini de poziție (21 W/15 W)

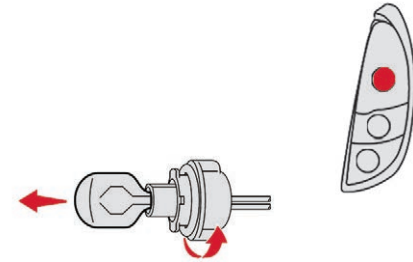

- ☞ Rotiți suportul becului către stânga și scoateți-l.
 - ☞ Scoateți becul și înlocuiți-l.
- Pentru reasamblare, efectuați aceleași operații în ordine inversă.

Luminile de stop/de poziție (LED)

Orice intervenție asupra luminilor cu LED trebuie realizată exclusiv de un dealer CITROËN sau un service autorizat.

În caz de pană

Lumini semnalizatoare de direcție

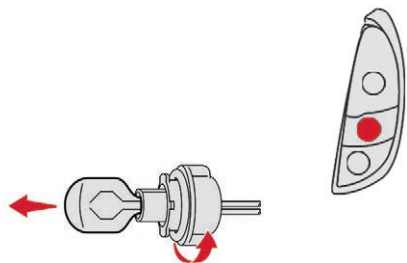

- ☞ Rotiți suportul becului către stânga și scoateți-l.
 - ☞ Scoateți becul și înlocuiți-l.
- Pentru reasamblare, efectuați aceleași operații în ordine inversă.

Lumini de marșarier

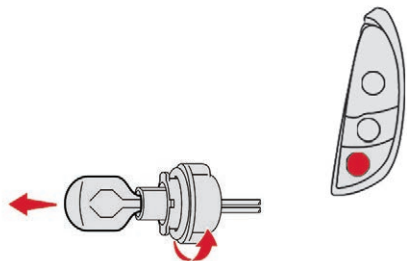

- ☞ Rotiți suportul becului către stânga și scoateți-l.
 - ☞ Scoateți becul și înlocuiți-l.
- Pentru reasamblare, efectuați aceleași operații în ordine inversă.

Lumini de ceață spate (W21W – 21W)

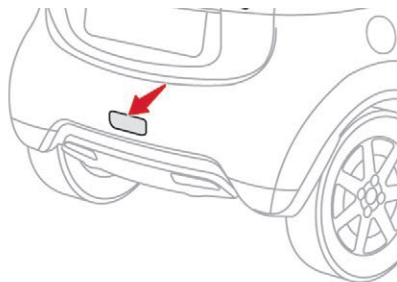

- ☞ Scoateți capacul.
 - ☞ Rotiți suportul becului către stânga și scoateți-l.
 - ☞ Scoateți becul și înlocuiți-l.
- Pentru remontare, executați aceste operații în ordine inversă.

Al treilea stop (W5W – 5 W)

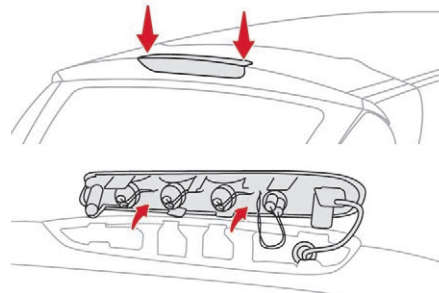

- ☞ Scoateți cele două șuruburi.
 - ☞ Retrageți suportul becului.
 - ☞ Scoateți becul și înlocuiți-l.
- Pentru remontare, executați aceste operații în ordine inversă.

Lumini plăcuță de înmatriculare (W5W – 5W)

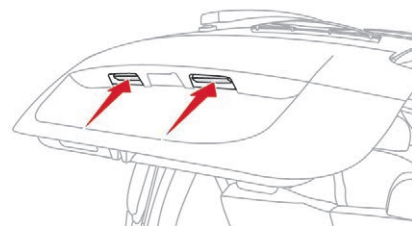

- ☞ Împingeți capacul înăuntru.

- ☞ Rotiți suportul becului și scoateți-l.
- ☞ Scoateți becul și înlocuiți-l.

Pentru remontare, executați aceste operații în ordine inversă.

Înlocuirea unei siguranțe Acces la instrumente

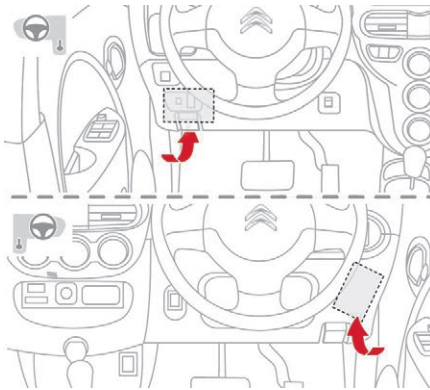

Pensetele de extracție sunt fixate pe spatele capacului casei cu siguranțe din planșa de bord.

Pentru a avea acces la acestea:

- ☞ Desprindeți capacul tabloului de siguranțe trăgându-l spre dvs.
- ☞ Scoateți penseta.

Înlocuirea unei siguranțe

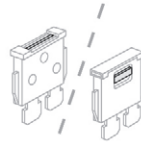

Funcțională

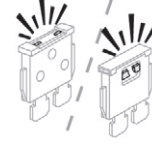

Defectă



Pensetă

Înainte de a înlocui o siguranță, trebuie să aflați ce defect a dus la arderea acesteia.

- ☞ Asigurați-vă că cheia de contact este în poziția „LOCK”.
- ☞ Identificați siguranța defectă verificând starea filamentului.
- ☞ Utilizați penseta specială pentru a extrage siguranța din locașul său.
- ☞ Înlocuiți întotdeauna siguranța defectă cu alta având același amperaj.
- ☞ Verificați dacă numărul marcat pe caseta cu siguranțe și amperajul marcat pe siguranță corespund celor din tabelele de mai jos.

❗ Sistemul electric al vehiculului este conceput pentru a funcționa cu echipamente standard sau opționale. Înainte de a instala alte echipamente sau accesorii electrice pe vehicul, contactați un dealer CITROËN sau un service autorizat.

❗ CITROËN își declină orice responsabilitate privind cheltuielile ocazionate de aducerea în stare de funcționare a vehiculului sau de remediere a defecțiunilor rezultate din instalarea accesoriilor nefurnizate, nerecomandate de CITROËN și neinstalate conform specificațiilor, mai ales atunci când consumul tuturor aparatelor suplimentare conectate este mai mare de 10 miliamperi.

În caz de pană

Siguranțe în planșa de bord

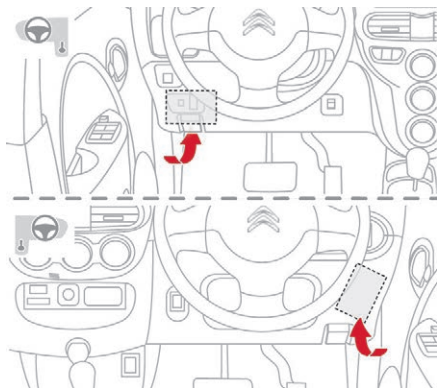

Tabloul de siguranțe se află în partea de jos a tabloului de bord.

Accesul la siguranțele fuzibile

- Desprindeți capacul tabloului de siguranțe trăgându-l spre dvs.

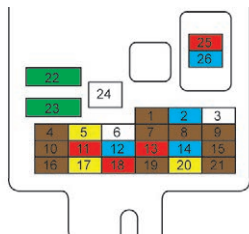

Nr. siguranță	Valoare nominală	Funcții
1	7,5 A	Lumini de poziție față și spate stânga.
2	15 A	Priză auxiliară.
3	-	Neutilizată.
4	7,5 A	Demaror.
5	20 A	Sistem audio.
6	-	Neutilizată.
7	7,5 A	Echipamente de bord, lumini de poziție față și spate dreapta.
8	7,5 A	Retrovizoare electrice.
9	7,5 A	Supervizor.
10	7,5 A	Aer condiționat.
11	10 A	Lumini de ceață spate.
12	15 A	Mecanisme de încuiere a ușilor.
13	10 A	Plafonieră.

Nr. siguranță	Valoare nominală	Funcții
14	15 A	Ștergător de lunetă.
15	7,5 A	Tablou de bord.
16	7,5 A	Încălzire.
17	20 A	Scaune încălzite.
18	10 A	Opțiune.
19	7,5 A	Degivrare retrovizoare laterale.
20	20 A	Ștergătoare de parbriz.
21	7,5 A	Airbaguri.
22	30 A	Degivrare lunetă.
23	30 A	Încălzire.
24	-	Neutilizată.
25	10 A	Radio.
26	15 A	Siguranță fuzibilă de habitacul.

Siguranțele fuzibile din compartimentul față

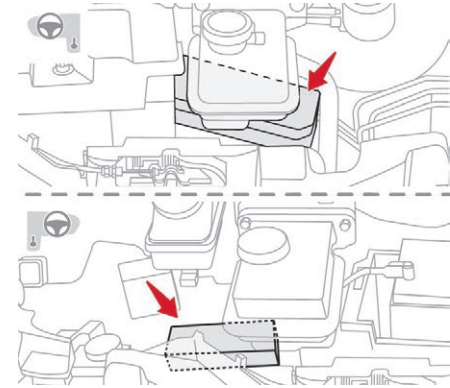

Tabloul de siguranțe este în compartimentul din față, sub rezervorul de lichid al sistemului de încălzire. Doar aceste siguranțe se pot înlocui.

i Înlocuirea siguranțelor din celelalte tablouri (pompa cu vid și bateria auxiliară) necesită intervenția unui dealer CITROËN sau a unui service autorizat.

Accesul la siguranțele fuzibile

- ☞ Deschideți capota motorului.
- ☞ Desprindeți capacul tabloului de siguranțe trăgându-l spre dvs.
- ☞ Înlocuiți siguranța.
- ☞ După intervenție, închideți cu grijă capacul, pentru a asigura etanșeitatea tabloului de siguranțe.

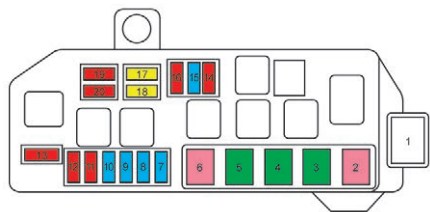

Nr. siguranță	Valoare nominală	Funcții
1	-	Neutilizată.
2	30 A	Siguranță internă.
3	40 A	Motor electric.
4	40 A	Ventilator de răcire.
5	40 A	Geamuri electrice.
6	30 A	Pompă cu vid.
7	15 A	Calculator al bateriei principale.
8	15 A	Al treilea stop.
9	15 A	Lumini anticeață față.
10	15 A	Pompă de apă.
11	10 A	Încărcător imbarcat.
12	10 A	Lumini semnalizatoare de direcție.
13	10 A	Claxon.
14	10 A	Lumini de zi.
15	15 A	Ventilator de baterie.
16	10 A	Compresor de climatizare.
17	20 A	Lumină de întâlnire dreapta.
18	20 A	Lumină de întâlnire stânga, reglarea proiectoarelor pe verticală.
19	10 A	Lumină de drum dreapta.
20	10 A	Lumină de drum stânga.

Recuperarea vehiculului

Procedura de remorcare a vehiculului cu un dispozitiv mecanic fix.

! Recomandări generale

Respectați legislația în vigoare din țara dumneavoastră.

Verificați ca greutatea vehiculului tractor să fie mai mare decât cea a vehiculului tractat.

Șoferul trebuie să rămână la volanul vehiculului tractat și trebuie să aibă un permis de conducere valabil.

Dacă se efectuează tractarea cu cele patru roți pe sol, utilizați întotdeauna o bară de remorcare omologată; corzile și chingile sunt interzise.

Vehiculul tractor trebuie să pornească ușor.

Când vehiculul este tractat cu motorul oprit, frânarea și direcția asistată sunt inactice.

În următoarele cazuri, este imperativ să apelați la un profesionist pentru remorcare:

- vehicul în pană pe autostradă sau pe un drum expres,
- vehicule cu tracțiune pe patru roți,
- imposibilitatea trecerii cutiei de viteze la punctul mort, deblocării direcției sau eliberării frânei de staționare,
- tractare cu numai două roți pe sol,
- lipsa unei bare de remorcare omologate etc.

Remorcarea vehiculului dvs.

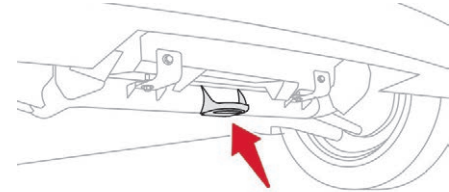

Inelul de remorcare este sudat pe șasiu, sub bara față.

- ☞ Instalați bara de tractare.
- ☞ Porniți vehiculul (se aprinde martorul „Ready”).
- ☞ Deplasați selectorul în poziția **N**.
- ☞ Eliberați frâna de parcare.
- ☞ Aprindeți luminile de avarie ale vehiculului.
- ☞ Vehiculul nu trebuie să fie tractat **pe distanțe de peste 30 km, nici la viteze de peste 30 km/h**.

! Nerespectarea acestor indicații poate duce la deteriorarea subansamblurilor de frânare și a motorului electric.

! Remorcarea altui vehicul

Vehiculul dvs. nu poate fi folosit în niciun caz la remorcarea altui vehicul.

Motorizare și baterie principală

Tip, variantă, versiune:	1 N ZKY Z
Motorizare electrică	Y51
Tehnologie	Sincron cu magneți permanenți din neodim
Putere maximă: standard CEE (kW)	49
Turație de putere maxima (rot/min)	4.000-8.800
Cuplu maxim: standard CEE (Nm)	196
Turație la cuplu maxim (rot/min)	0-300
Baterie principală	Litiu – ion
Capacitate în kWh a bateriei noi	14,5
Încărcare normală	
Tensiune (V) c.a.	230
Timp de reîncărcare (**)(**): - 16 A - 14 A - 10 A - 8 A	Aproximativ 6 ore 6 ore 8 ore 11 ore
Încărcare rapidă	
Tensiune (V) c.c.	300
Timp de încărcare (până la 80%)**	30 de minute

* În funcție de rețeaua electrică a țării.

** Timp măsurat în exterior, la temperaturi cuprinse între 20 și 25° C. În funcție de utilizarea echipamentelor radio și/sau a aerului condiționat, timpii de reîncărcare pot crește.

Autonomia depinde de condițiile climatice exterioare, de stilul de conducere al șoferului, de utilizarea sistemelor electrice, de frecvența încărcărilor normale, respectiv rapide, precum și de vechimea bateriei principale.

Greutate (kg)

Motorizare electrică	Y51
Baterie principală	Litiu – ion
Tip, variantă, versiune:	1 N ZKY Z
Masa la gol	1.065
Masa în ordine de mers	1.140
Masa maximă tehnic admisibilă încărcat (MTAC)	1.450
Masa totală rulantă autorizată (MTRA)	1.450
Masa maximă autorizată pe acoperiș (inclusiv barele):	43

! Vehiculul nu poate fi echipat cu dispozitiv de remorcare. Nu poate tracta o remorcă.

Dimensiuni (în mm)

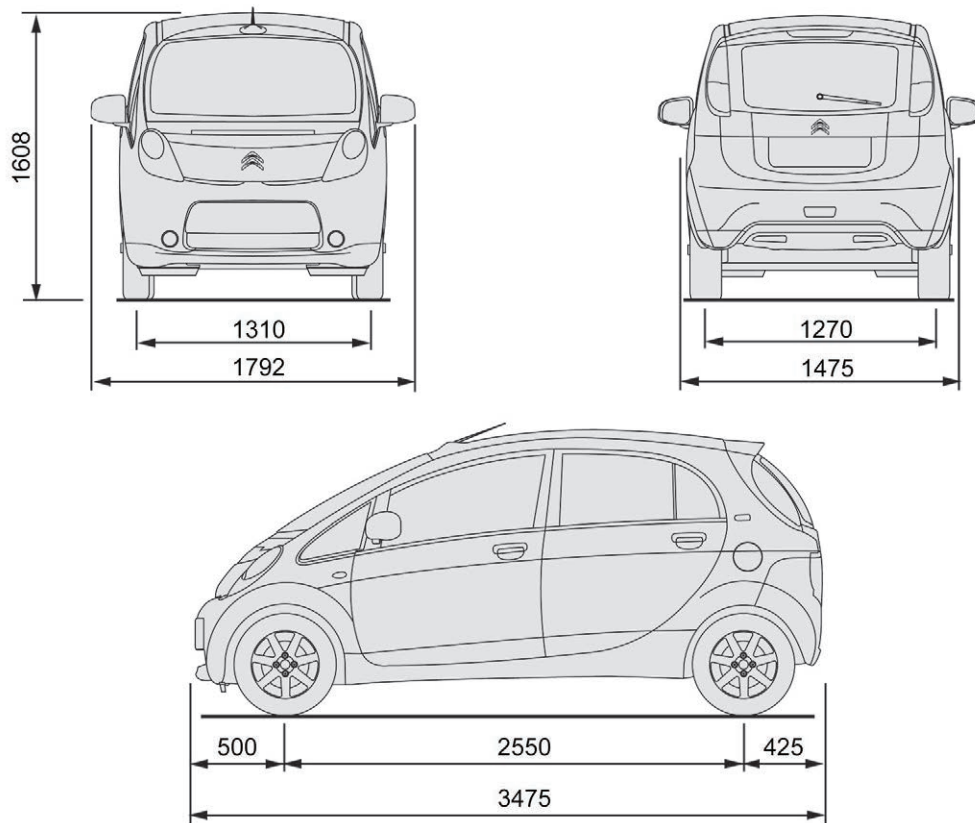

Marcaje de identificare

Diferite marcaje vizibile pentru identificarea vehiculului.

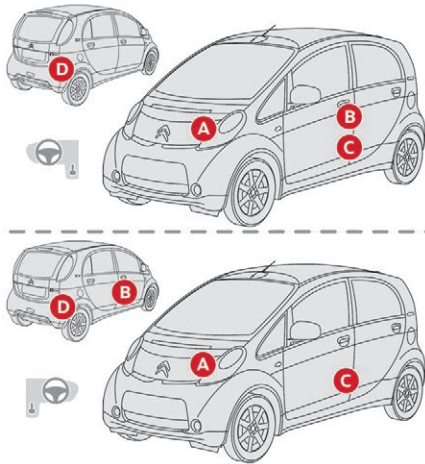

A. Placă de identificare – piese de schimb.

Această plăcuță este fixată cu nituri în interiorul capotei față.

Conține informațiile următoare:

- modelul vehiculului,
- referința culorii vopselei,
- tipul, varianta, versiunea, etc.

B. Etichetă de identificare a pneurilor.

Această etichetă este lipită pe stâlpul central, pe partea șoferului.

Conține următoarele informații:

- presiunile de umflare a pneurilor (în bari),
- specificațiile pneurilor,
- tipul pneurilor.

C. Plăcuța constructorului.

Această etichetă este fixată cu nituri pe coloana centrală din stânga.

D. Numărul de identificare a vehiculului, VIN (Vehicle Identification Number).

Acest număr este gravat în pasajul roții, în partea din dreapta față a portbagajului.

- i** Este posibil ca vehiculul să fie echipat inițial cu pneuri cu indici de sarcină și de viteză superiori celor indicați pe etichetă, fără a afecta presiunea de umflare.

Controlul presiunii

Controlul presiunii de umflare trebuie efectuat la rece, cel puțin o dată pe lună.

Presiunile indicate pe etichetă sunt valabile pentru pneurile reci. Dacă ați rulat mai mult decât 10 minute sau 10 kilometri cu peste 50 km/h, pneurile sunt calde; va trebui să adăugați 0,3 bari (30 kPa) la presiunile indicate pe etichetă.

! Nu dezumflați niciodată un pneu cald.



Presiunea insuficientă crește consumul de energie electrică al vehiculului și îi reduce autonomia.

Sistem audio/Bluetooth®



Cuprins

Primii pași	1
Radio	2
Media	3
Telefon	6
Setări audio	8
Configurare	8
Întrebări frecvente	9

! Din motive de siguranță, vehiculul trebuie imobilizat înainte ca șoferul să efectueze anumite operații care necesită atenție sporită.

Când motorul este oprit, sistemul audio se poate întrerupe după activarea modului economie de energie, pentru a conserva bateria.

! După deconectarea bateriei, pentru accesarea funcțiilor sistemului audio, trebuie să introduceți un cod. Puteți să încercați de cel mult cinci ori acest lucru. Există un timp de așteptare de aproximativ cincisprezece minute între fiecare dintre ultimele două încercări. Verificați ultima parte a acestui document pentru a recupera eticheta cu codul:



Primii pași



Pornire/oprire, reglare volum.



Reglare setări audio: ambianță sonoră, sunete înalte, sunete joase, volum, distribuție, balans stânga/dreapta, balans față/spate, volum automat.



Căutare automată a frecvenței radio inferioare.

Selectare piesă precedentă de pe CD, USB.

Defilare într-o listă.

Apăsare continuă: derulare rapidă înapoi.

LIST

Afișarea listei cu posturile recepționate, a pieselor sau listei pieselor de pe CD/USB.

Apăsare continuă: actualizare a listei cu posturi radio recepționate.



Anulare operație în curs.

Urcare în ramificație (menu sau agendă).



Căutare automată a frecvenței radio superioare.

Selectare piesă următoare de pe CD, USB.

Defilare într-o listă.

Apăsare continuă: derulare rapidă înainte.

MENU

Acces la meniul general.



Selectarea postului de radio presetat.
Radio, apăsare continuă:
memorarea unui post de radio.
Dacă sursa nu e radio: vezi rubricile corespunzătoare.



Scoatere CD.



Selectarea sursei:
Radio: FM1, FM2, CD, USB, AUX,
Streaming.
Telefon: acceptarea unui apel primit.
Telefon, apăsare continuă:
încheierea unui apel, acces la
jurnalul de apeluri al telefonului
conectat.

Radio

Memorarea unui post de radio



Apăsați de mai multe ori pe tasta **SRC/TEL** pentru a selecta gama de frecvențe FM1, FM2 sau AM.



Efectuați o apăsare continuă pe o tastă pentru a memora stația curentă. Numele stației este afișat și un semnal sonor confirmă memorarea.



Mediul exterior (dealuri, imobile, tuneluri, parcuri, subsol etc.) poate bloca recepția, inclusiv în modul RDS. Acesta este un efect normal al modului de propagare a undelor radio și nu indică nicio defecțiune a aparatului de recepție.

Selectarea unui post de radio



Apăsați un buton pentru a asculta postul radio memorat corespondent.

Administrare listă



Apăsați **LIST** pentru a afișa lista posturilor recepționate, clasate în ordine alfabetică.



Selectați postul de radio dorit cu ajutorul unuia dintre butoane.



Confirmați cu „**OK**”.



Apăsați scurt pe unul din butoane pentru a trece la litera următoare sau precedentă.



Efectuați o apăsare continuă pe **LIST**, pentru a genera sau actualiza lista posturilor. Recepția radio se întrerupe momentan.

Introducerea unei frecvențe

MENU Apăsați **MENU**.



Selectați „**Radio**”.



Selectați „**Write freq.**”.



Apăsați pe **+**,

sau



apăsați pe **-** pentru a selecta frecvența dorită.



Confirmați cu „**OK**”.

RDS



Dacă RDS este activat, sistemul permite ascultarea aceluiași post datorită urmăririi automate a frecvenței. Totuși, în anumite condiții, urmărirea postului RDS nu este asigurată în întreaga țară, posturile radio neacoperind 100% din teritoriul. Aceasta explică pierderea recepției unui post în momentul parcurgerii unui traseu.



Când sursa audio este FM1 sau FM2, apăsați pe **MENU**.



Selectați „**Radio**”.

 Bifați sau debifați „RDS” pentru a activa sau dezactiva sistemul RDS.

OK Confirmați cu „OK” pentru a înregistra alegerea.

Ascultarea mesajelor TA

i Funcția TA (Trafic Announcement) cedează prioritatea mesajelor de avertizare TA. Pentru a fi activă, această funcție necesită recepția corectă a unui post de radio care emite acest tip de mesaje. Imediat ce s-a emis o informație de trafic, programul în curs de redare (Radio, CD, USB, ...) se întrerupe automat, pentru a permite difuzarea unui mesaj TA. La terminarea mesajului respectiv, aparatul revine la redarea programului ascultat anterior.

MENU Apăsați **MENU**.

 Selectați „Radio”.

 Bifați sau debifați „TA” pentru activarea sau dezactivarea recepției anunțurilor de trafic.

OK Confirmați cu „OK” pentru a înregistra alegerea.

Afișare RADIO TEXT

i Informațiile de tip radio TEXT sunt informații transmise de postul de radio și se referă la emisiunea sau la melodia în curs de ascultare.

MENU Când postul de radio este afișat pe ecran, apăsați pe **MENU**.

 Selectați „Radio”.

 Bifați sau debifați „TXT” pentru a activa sau dezactiva afișarea radiotextelor.

OK Confirmați cu „OK” pentru a înregistra alegerea.

Media

Port USB

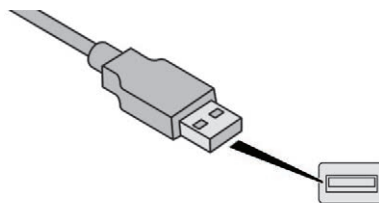

Această unitate se compune dintr-un port USB și o priză jack, în funcție de model.

! Sistemul își formează liste de redare (în memoria temporară), a căror creare putând dura la prima conectare de la câteva secunde până la câteva minute. Limitarea numărului de fișiere de altă natură decât muzicale și a numărului de foldere reduce timpul de așteptare. Listele de redare sunt actualizate la fiecare decuplare a contactului sau la fiecare conectare a unei memorii USB. Listele sunt memorate: dacă nu se efectuează nicio modificare în liste, timpul de încărcare ulterioară va fi mai redus.

Conectați memoria USB în portul USB sau conectați dispozitivul USB la portul USB cu ajutorul unui cablu potrivit (nefurnizat).

! Pentru a proteja sistemul, nu utilizați multiplicatoare de port USB.

SRC / Efectuați mai multe apăsări succesive pe butonul **SRC/TEL** pentru a selecta „USB”.

◀▶ Apăsați unul dintre aceste butoane pentru a trece la piesa anterioară sau următoare din listă.



Apăsați unul dintre aceste butoane pentru a selecta folderul precedent sau următor în ordinea aleasă.



Apăsați și țineți apăsat unul dintre aceste butoane pentru a derula rapid înainte sau înapoi.

LIST

Apăsați **LIST** pentru afișarea structurii folderelor din compilație.



Selecțați un rând din listă.

OK

Confirmați apăsând „**OK**”.



Urcați cu un nivel în meniu.

MENU

Apăsați **MENU**.



Selecțați „**Media**”.



Bifați sau debifați „**TA**” pentru activarea sau dezactivarea recepției anunțurilor de trafic.



Selecțați modul de redare: „**Normal**”, „**Random**”, „**Random all**” sau „**Repeat**”.

CD player

Introduceți un CD în player; redarea pornește imediat.

Introduceți o compilație MP3 în CD player.

Înainte de a începe redarea, sistemul audio caută toate piesele muzicale, ceea ce poate dura de la câteva secunde la câteva zeci de secunde.

SRC / TEL

Apăsați succesiv pe butonul **SRC/TEL** pentru a selecta „**CD**”.



Apăsați unul dintre aceste butoane pentru a trece la piesa anterioară/următoare din listă.



Apăsați pe unul dintre aceste butoane pentru a selecta directorul precedent sau următor, în funcție de clasificarea aleasă.



Pentru derularea rapidă înainte sau înapoi, apăsați continuu unul dintre aceste butoane.

LIST

Apăsați pe **LIST**, pentru afișarea ramificației de fișiere ale compilației.



Selecțați un rând din listă.

OK

Confirmați cu „**OK**”.

Urcați în ramificație până la primul nivel, pentru a alege clasificarea pieselor.

- După **Folders** (Director) (CD sau USB): toate directoarele ce conțin fișiere audio recunoscute în periferic, în ordine alfabetică, fără respectarea structurii arborescente.
- După **Artist** (Numai USB): toate numele artiștilor, din ID3 Tag, clasate în ordine alfabetică.
- După **Genre** (Gen) (Numai USB): toate genurile muzicale, din ID3 Tag.
- După **Playlist** (CD sau USB): în funcție de listele de redare înregistrate.

Informații și recomandări

Sistemul audio nu citește decât fișierele cu extensie „.mp3”, „.wma”, „.wav” pe suport CD și în plus față de acestea, fișiere cu extensia „.ogg” doar în modul USB.

Se recomandă ca denumirea fișierelor să aibă mai puțin de 20 de caractere și să nu includă caractere speciale (de exemplu: „?”; „ù”) pentru a evita orice problemă de redare sau de afișare.

Pentru a putea citi un CDR sau un CDRW inscripționat, selecțați de preferință, la tipul de inscripționare, standardele ISO 9660 nivel 1,2 sau Joliet.

Dacă CD-ul este inscripționat în alt format, este posibil ca redarea să nu fie corectă.

Pe același disc este recomandat să folosiți același standard de inscripționare, cu o viteză cât mai mică posibilă (4x maxim) pentru o calitate acustică optimă.
În cazul special al CD-urilor multisesiune, se recomandă standardul Joliet.

Listele de redare acceptate pe CD, MP3, Ipod și conexiunea USB sunt de tip „.m3u” și „.wpl”. Numărul de fișiere recunoscute este limitat la 5.000 în 500 de foldere, pe maximum 8 niveluri.

Pe un singur CD, CD playerul poate citi până la 255 de fișiere MP3 repartizate pe 8 niveluri cu maximum 192 foldere. Totuși, este recomandată limitarea la două niveluri, pentru a reduce timpul de accesare și redare a CD-ului.

Pe durata redării, arborescența folderelor nu este respectată.

Nu conectați la portul USB hard discuri sau dispozitive USB, altele decât playere audio. Acestea ar putea deteriora echipamentul.

Utilizați doar memorii USB cu formatul FAT32 (File Allocation Table).

! Pentru a proteja sistemul, nu utilizați multiplicatoare de port USB.

i Se recomandă utilizarea cablurilor USB originale Apple® pentru a garanta o funcționare corespunzătoare.

Streaming audio prin Bluetooth®

Funcția de streaming permite ascultarea fișierelor audio din telefon prin difuzoarele vehiculului.

Conectați telefonul: consultați secțiunea „**Telefon**”.

Selectați în meniul „**Bluetooth: Audio**” telefonul pe care doriți să-l conectați. Sistemul audio se conectează automat la un telefon nou cuplat.

SRC / Activați sursa streaming apăsând pe butonul **SRC/TEL**.
În unele cazuri, redarea fișierelor audio trebuie inițiată de la tastatură.

Controlul pieselor comune se poate realiza prin intermediul butoanelor de control ale sistemului audio și a butoanelor de pe volan, dacă telefonul este compatibil cu această funcție. Informațiile contextuale pot fi afișate pe ecran.

Calitatea redării depinde de calitatea transmisiei realizate de telefon.

Conectarea playerelor Apple®

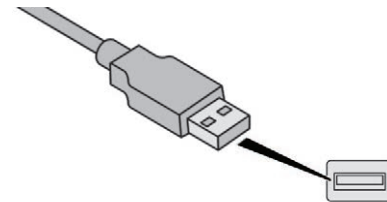

Conectați playerul Apple® la priza USB cu ajutorul unui cablu adecvat (se cumpără separat). Redarea începe automat.

Gestionarea dispozitivului se face prin comenzile sistemului audio.

Clasificarea disponibilă este cea a echipamentului portabil conectat (artist/album/gen/listă de redare/cărți audio/podcast-uri).

Versiunea de soft a sistemului audio poate fi incompatibilă cu generația echipamentului Apple®.

Telefon

Asocierea unui telefon Bluetooth®

! Din motive de siguranță și pentru că necesită o atenție susținută din partea șoferului, operațiile de asociere a unui telefon mobil Bluetooth cu sistemul „mâini libere” Bluetooth al sistemului dumneavoastră audio trebuie realizate cu vehiculul oprit și contactul cuplat.

Conectați-vă la www.citroen.ro pentru mai multe informații (compatibilitate, ajutor suplimentar etc.).

Activați funcția Bluetooth a telefonului și asigurați-vă că acesta este „vizibil pentru toți” (consultați manualul de utilizare al telefonului).

MENU Apăsăți butonul **MENU**.



Selecțaiți **„Bluetooth”**.



Selecțaiți **„Search”**.

Se afișează o fereastră cu **„Searching device”** (Căutare dispozitiv).

i Serviciile disponibile sunt dependente de rețea, de cartela SIM și de compatibilitatea telefonului Bluetooth folosit.
Consultați manualul telefonului și operatorul de telefonie mobilă pentru a afla care sunt serviciile la care aveți acces.



Selecțaiți din listă telefonul pe care doriți să-l asociați.

OK

Confirmați cu **„OK”**.

Nu se pot asocia mai multe telefoane simultan.

În unele cazuri, în locul numelui telefonului poate apărea adresa Bluetooth.



Pe ecran se afișează o tastatură virtuală: formați un cod din 4 cifre.

OK

Confirmați cu **„OK”**.

Pe ecranul telefonului este afișat un mesaj: introduceți același cod și confirmați.

Dacă asocierea eșuează, numărul de încercări este nelimitat.

Un mesaj apare pe ecran, pentru a confirma reușita conectării.

i Conectarea poate fi inițiată și de pe telefon, căutând echipamentele Bluetooth detectate.

i Agenda și lista apelurilor sunt accesibile după un interval de timp necesar pentru sincronizare (dacă telefonul este compatibil).
Conectarea automată trebuie să fie configurată în telefon, pentru a permite conectarea la fiecare pornire a vehiculului.

Gestionarea conexiunilor

MENU Apăsăți butonul **MENU**.



Selecțaiți **„Bluetooth”**.



Selecțaiți **BT management** (Gestionare conexiuni) și validați. Lista telefoanelor conectate se afișează.



Indică profilul audio conectat.



Indică profilul mâini-libere al telefonului.



Selecțaiți din listă telefonul pe care doriți să-l asociați.

OK

Confirmați cu **„OK”**.



Selecțiați sau deselecțiați:

- „Tel.”: conectare mâini-libere
- „Audio”: redare fișiere audio

OK

„OK” permite confirmarea alegerii.



„Delete” pentru a suprima asocierea.



Nu este posibilă conectarea unui număr mai mare de 5 telefoane. Apăsati pe **MENU** și selecțiați **Bluetooth**. Selecțiați **BT management**. Dacă au fost conectate deja 5 telefoane, selecțiați telefonul pe care doriți să-l ștergeți apăsând pe „OK” și selecțiați **Delete** (consultați paragraful „Gestionarea conexiunilor”).

Efectuarea unui apel

Din agendă

MENU

Apăsati butonul **MENU**.



Selecțiați „Telephone”.



Selecțiați „Call”.



Selecțiați „Directory”.



Selecțiați numărul dorit.

OK

Confirmați apăsând pe „OK” pentru a efectua apelul.

Efectuarea unui apel

Numere apelate recent

(În funcție de compatibilitatea telefonului)

SRC /

O apăsare prelungită pe **SRC/TEL** permite afișarea listei de apeluri.



Accesarea listei de apeluri se poate face și prin apăsarea butonului **MENU**, selectarea opțiunii „Telephone”, apoi selectarea opțiunii „Call” și în final selectarea opțiunii „Calls list”.



În lista de apeluri, selecțiați una din opțiunile: „Missed calls”, „Dialed calls” sau „Answered calls”.



Navigați în lista de apeluri.

OK

Confirmați cu „OK”.



Apăsati pe unul dintre aceste butoane pentru a accesa pagina precedentă sau următoare din listă.

OK

„OK” inițiază apelul.



Lista de apeluri include apelurile efectuate și primite în vehicul folosind telefonul conectat. Este posibil să efectuați un apel direct de pe telefon; ca măsură de siguranță, parcați mai întâi vehiculul.

Primirea unui apel

Un apel primit este indicat printr-un semnal sonor și prin suprapunerea pe ecran a unui afișaj.

SRC /

Apăsati **SRC/TEL**.

sau



selecțiați „DA” pentru a accepta apelul,

sau



selecțiați „NU” pentru a respinge apelul.

Sistem audio Bluetooth®



O apăsare continuă pe butonul Înapoi,

sau



SRC/TEL permite de asemenea refuzarea unui apel.

Gestionarea apelurilor

Închidere



Din meniul contextual, selectați „**Închidere**” pentru a termina apelul.



O apăsare continuă pe **SRC/TEL** termină de asemenea apelul.

Secret – Mut

(astfel încât interlocutorul să nu audă)

Din meniul contextual:



Selectați „**Micro OFF**” pentru a dezactiva microfonul.



Selectați „**Micro OFF**” pentru a reactiva microfonul.

Mod combinat

(pentru a părăsi vehiculul fără încheierea apelului)

Din meniul contextual:



Selectați „**Mod combinat**” pentru a trece comunicarea pe telefon.





Selectați „**Mod combinat**” pentru a trece comunicarea pe vehicul.

În unele cazuri, modul combinat trebuie activat de pe telefon. Conexiunea Bluetooth se va reactiva automat dacă a fost întrerupt contactul apoi pornit din nou (în funcție de compatibilitatea telefonului).

Setări audio



Apăsați pe  pentru afișarea meniului de setări audio.

Apăsați pe  pentru a trece la următorul set de reglaje.

Setările disponibile sunt:

- AMBIANCE: BASS (joase), TREBLE (înalte) și LOUDNESS (Intensitate sonoră).
- BALANCE (balans stânga/dreapta), FADER (balans față/spate)

- SOUND DIST. (conducător auto sau pasager).
- VOLUM AUTOMAT.

Repartiția sau spațializarea sunetului este un efect audio care permite ameliorarea calității sonore în funcție de reglaje alese, corespunzător poziției auditorilor în vehicul.

Reglajele audio AMBIANCE (Ambianță), TREBLE (Frecvențe înalte) și BASS (Frecvențe joase) sunt diferite și independente pentru fiecare sursă sonoră.

Configurare

Setare afișaj și limbă

MENU Apăsați butonul **MENU**.



Selectați „**Config.**”.



Selectați „**Displaying**”, pentru activarea sau dezactivarea derulării textului.



Selectați „**Language**”, pentru modificarea limbii de afișare.



Selectați „**V**ersion”, pentru afișarea informațiilor despre software.



Selectați „**S**ystem”, când doriți instalarea unei actualizări. Informațivă în rețeaua CITROËN.



Selectați „**U**nit” pentru a schimba unitatea pentru temperatură (Celsius, Fahrenheit).

Întrebări frecvente

Următoarele informații grupează răspunsurile la întrebările cele mai frecvente referitoare la sistemul audio.

ÎNTREBARE	RĂSPUNS	SOLUȚIE
Există o diferență de calitate a sunetului între diferite surse audio (radio, CD etc.).	Pentru a permite ascultarea în condiții optime, reglajele audio (volum, sunete grave, ascuțite, ambianță, loudness) pot fi adaptate la diferite surse sonore, ceea ce poate duce la diferențe de sunet în cazul schimbării sursei (radio, CD, etc.).	Verificați dacă setările audio (volum, grave, înalte, ambianță, intensitate) sunt adaptate la sursele ascultate. Se recomandă configurarea funcțiilor AUDIO (grave, înalte, balans față-spate, balans stânga-dreapta) în poziția din mijloc; selectați „Lipsă” mediu sonor și configurați corectarea intensității sonore în poziția „Activ” în modul CD sau în poziția „Inactiv” în modul radio.
Schimbând reglajele pentru sunete joase și sunete înalte, ambianța este deselectedată. Schimbând ambianța, reglajele pentru sunete joase și sunete înalte revin la zero.	Alegerea unei ambiante impune un anumit reglaj al înaltelor și joaselor. Modificarea uneia fără a o afecta pe cealaltă nu este posibilă decât în ambianța personalizată	Modificați reglajele pentru sunete joase și sunete înalte sau reglajul de ambianță, pentru a obține sonoritatea dorită.
Schimbând reglajele de balans, repartizarea este deselectedată.	Alegerea unei repartizări „conducător” impune reglarea balansului.	Modificați setările de balans sau distribuție pentru a obține calitatea sunetului dorită.
Calitatea de recepție a postului radio ascultat se degradează progresiv sau posturile radio memorate nu funcționează (lipsă sunet, se afișează 87,5 Mhz etc.).	Vehiculul este prea departe de emițătorul postului de radio sau niciun emițător nu există în zona geografică respectivă.	Activați funcția RDS și lansați o nouă căutare a postului, pentru a permite sistemului să verifice dacă nu există un emițător mai puternic în zona geografică respectivă.
	Relieful (dealuri, clădiri, tunel, parcare subterană etc.) blochează recepționarea, inclusiv modul de urmărire RDS.	Acest fenomen este normal și nu se traduce ca fiind o defecțiune a echipamentului audio.
	Antena lipsește sau este deteriorată (de exemplu la trecerea printre perile din spălătorie sau la intrarea în parările subterane).	Verificați antena în cadrul rețelei CITROËN.

Înteruperi de sunet de 1 – 2 secunde în modul radio.	Sistemul RDS caută pe durata acestei scurte întreruperi a sunetului o eventuală frecvență care ar putea permite o mai bună recepție a postului.	Dezactivați funcția RDS dacă fenomenul este prea frecvent și se întâmplă mereu pe același traseu.
Anunțul trafic TA este afișat. Nu primesc nicio informație rutieră.	Postul radio nu difuzează informații despre trafic.	Treceți pe un post radio care difuzează informații despre trafic.
Posturile memorate nu sunt găsite (lipsă sunet, se afișează 87,5 MHz etc.).	Este selectată o bandă de frecvență incorectă.	Apăsați tasta SRC/TEL, pentru a regăsi gama de unde (FM1 sau FM2) în care sunt memorate posturile.
CD-ul este scos de fiecare dată sau nu este redat.	CD-ul este inversat, nu se poate citi, nu conține fișiere audio sau conține fișiere audio cu un format neacceptat de sistemul audio. CD-ul este protejat printr-un sistem anti-piratare care nu este recunoscut de sistemul audio.	<ul style="list-style-type: none"> - Verificați dacă CD-ul este introdus în player cu partea corectă în sus. - Verificați starea CD-ului: acesta nu poate fi redat dacă este prea deteriorat. - În cazul unui CD inscripționat, verificați conținutul acestuia: consultați recomandările din secțiunea „AUDIO”. - Datorită unei calități insuficiente unele CD-uri scrise nu sunt citite de sistemul audio. - Din cauza unei calități insuficiente, unele CD-uri scrise nu sunt redade de sistemul audio.
Sunetul CD-ului este de calitate slabă.	CD-ul este zgâriat sau de calitate slabă.	Folosiți CD-uri de calitate bună și păstrați-le în condiții corespunzătoare.
	Reglajele audio (sunete joase, înalte, ambianța) sunt nepotrivite.	Reduceți nivelul sunetelor joase sau înalte la 0, fără a selecta ambianța.
Conexiunea Bluetooth se întrerupe.	Bateria dispozitivului periferic poate să fie insuficient încărcată.	Încărcați bateria dispozitivului periferic.
Mesajul „Eroare periferic USB” sau „Periferic nerecunoscut” se afișează pe ecran.	Memoria USB nu este recunoscută.	Utilizați doar memorii USB în format FAT 32 (Files Allocation Table 28 biți).

Un telefon se conectează automat, deconectând un alt telefon.	Conectarea automată anulează conectarea manuală.	Modificați setările telefonului pentru a elimina conectarea automată.
Playerul iPod nu este recunoscut la conectarea la portul USB.	Playerul iPod face parte dintr-o generație incompatibilă cu conexiunea USB.	
Hard discul sau dispozitivul nu este recunoscut la conectarea la priza USB.	Unele hard discuri sau dispozitive necesită o alimentare electrică superioară celei oferite de sistemul audio.	Conectați dispozitivul periferic la priza de 230 V, de 12 V sau la o sursă de alimentare externă. Atenție! Asigurați-vă că dispozitivul nu transmite o tensiune mai mare de 5 V (risc de distrugere a sistemului).
În redarea streaming, sunetul se întrerupe momentan.	Unele telefoane au prioritară conexiunea cu profilul „mâini-libere”.	Ștergeți conectarea profilului „mâini-libere”, pentru a ameliora redarea streaming.
În modul de redare „Random all” nu sunt redade toate piesele.	În modul de redare „Random all”, sistemul nu poate să ia în considerație decât 999 de piese.	
Cu motorul oprit, sistemul audio se oprește după câteva minute de utilizare.	Când motorul este oprit, timpul de funcționare al sistemului audio depinde de încărcarea bateriei. Oprirea este normală: sistemul audio intră în modul economie de energie și se oprește pentru a proteja bateria vehiculului.	Porniți motorul vehiculului pentru a crește nivelul de încărcare a bateriei.
Mesajul „the audio system is overheated” (sistemul audio este supraîncălzit) apare pe afișaj.	Pentru a proteja instalația în cazul în care temperatura mediului este prea ridicată, sistemul audio trece în modul automat de protecție termică, ceea ce duce la reducerea volumului sau la oprirea redării CD-ului.	Opriți sistemul audio timp de câteva minute pentru a-i permite să se răcească.

KENWOOD – KDC-X7000DAB



! Din motive de siguranță, vehiculul trebuie să fie oprit atunci când șoferul efectuează operațiuni care necesită o atenție susținută.

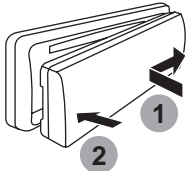

Montarea panoului de comandă.

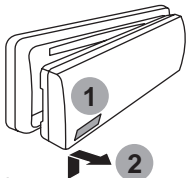

Îndepărtarea panoului de comandă.



Apăsare scurtă: pornire.
Apăsare lungă: oprire.



Rotire: setarea volumului audio, navigarea în listă.
Apăsare: confirmare.

SRC

Schimbarea sursei audio.



Apăsare scurtă: acceptarea unui apel primit, comutarea între două apeluri, intrarea în modul Bluetooth.
Apăsare lungă: comenzile vocale ale smartphone-ului, prin intermediul sistemului.



Apăsare scurtă: găsirea unui serviciu.
Apăsare lungă: actualizarea listei cu posturile recepționate.



Abandonarea operației în curs.
Urcați în meniu.
Respingerea sau încheierea unui apel.

BAND

Selectarea unei benzi analogice: FM1/FM2/FM3/MW/LW.
Selectarea unei benzi digitale: DB1/DB2/DB3.



Navigarea într-o listă.

SEEK

Modificarea metodei de căutare (automată sau manuală).



Apăsare scurtă: găsirea unui post de radio, unei frecvențe sau unui serviciu, găsirea piesei anterioare/următoare sau a fișierului anterior/următor, navigarea într-o listă.
Apăsare lungă: derulare rapidă înainte sau înapoi.

1

Apăsare scurtă: selectarea unui post de radio memorat.
Apăsare lungă: adăugarea unui post de radio la secțiunea de favorite.

Pentru informații suplimentare, consultați instrucțiunile KENWOOD furnizate împreună cu sistemul.

A

ABS	48
Acces la becuri	96, 99
Accesorii	45
Accionare geamuri.....	22
Aeratoare	29
Aer condiționat	30-33
Afișaj	15-16
Airbaguri.....	9, 54, 58-59
Airbaguri cortină	55-56
Airbaguri frontale	54-56, 59
Airbaguri laterale.....	55-56
Al treilea stop	100
Amenajări interioare	27
Antiblocare roți (ABS).....	48
Antidemaraj electronic	19-20
Antipatinare roți (ASR).....	49
Apel de asistență	47-48
Apel de urgență	47-48
Aprindere automată a luminilor	42
Aprindere automată a luminilor de stop	46
Asistență la frânarea de urgență (AFU) ...	48-49
Autonomie	15, 18

B

Baterie	9
Baterie accesorii	85-86, 88-89
Baterie principală	75, 106
Becuri (înlocuire).....	95-96, 99
Becuri (înlocuire, reper)	96, 99
Blocarea/deblocarea unei uși de la interior....	21
Blocare din interior	21
Bluetooth (kit mâini libere)	6

C

Capota față	83-84
Caracteristici tehnice	106-107
Caseta cu siguranțe în compartimentul motorului.....	101
Caseta cu siguranțe în planșa de bord	101
CD MP3.....	3-4
CD player MP3.....	3-4
Centuri de siguranță	51-53, 62
Cheie cu telecomandă	19-20
Citiitor USB	3
Claxon	46
Claxon pentru pietoni.....	46
Climatizare	30-32
Comanda de încălzire scaune	25
Comandă lumini	13, 40
Comandă ștergător geam	42
Compartimente de depozitare	27
Compartimente de ușă	27
Compartiment față	84
Compartiment spate	84
Conector USB	29, 3-4
Contor	7
Controale.....	84, 86-87
Control dinamic al stabilității (CDS).....	49
Control presiune (cu kit).....	90-93
Copii	62-65
Covorașe de podea.....	28
Cric	93-95

D

Deblocare din interior	21
Deblocare uși	21
Degivrare	34
Degivrare față	34
Demontarea unei roți	93-95
Demontare covoraș de podea	28

Deschiderea compartimentului față	83-84
Deschidere portbagaj	21-22
Detectare pneu dezumflat	12, 17-18, 70-72
Detectare pneu dezumflat (detectare).....	70-72
Dezaburire	34
Dezaburire față	34
Dimensiuni	108
Direcție asistată	11
Discuri de frână	86-87

E

Elemente de identificare	109
Etichete de identificare	109

F

Faruri (reglaje).....	42
Filtru habitaculu	86
Frâna de staționare.....	69, 86-87
Frâne	10, 86-87

I

Încărcarea baterie principală.....	75
Încărcare normală	75, 78
Închidere portbagaj	21-22
Închidere uși	21
Indicator de consum/generare de energie	14-15
Indicator de întreținere.....	16-17
Informații trafic (TA)	3
Înlocuirea unei roți	93-95
Înlocuirea unui bec.....	95-96, 99
Înlocuire becuri	95-96, 99

Înlocuire siguranțe fuzibile.....	101-104
ISOFIX	64
ISOFIX (puncte de fixare).....	63, 65

Î

Încălzire.....	29, 31-32
Încărcare rapidă.....	81
Înlocuire filtru habitacul.....	86

K

Kilometraj total.....	15
Kit de depanare provizorie pneu	90-93
Kit mâini libere	6

L

Lamela de ștergător de geam (înlocuire).....	87
Lațuri pentru zăpadă.....	82
Lumini anticeață față	41
Lumini avarie.....	46
Lumini de avarie.....	46
Lumini de ceață spate.....	12, 41, 100
Lumini de drum	13, 97
Lumini de întâlnire.....	98
Lumini de mers înapoi.....	100
Lumini plăcuță de înmatriculare	100
Lumini de stop.....	46, 99
Lumini de zi	41, 98
Lumini față.....	96
Lumini poziție	13, 97, 99

Lumini semnalizatoare de direcție	13, 41, 97, 97-98, 100
Lumini semnalizatoare de direcție laterale.....	98
Lumini spate.....	99
Lumini uitate aprinse.....	41
Luneta (degivrare).....	34

M

Martor de centuri de siguranță	51
Martor de ușă(i) deschis(a)e.....	10
Martori de avertizare.....	8
Martori de funcționare	7-8
Martori luminoși	7-8
Martor sistem de frânare	10
Mase.....	107
Mediu.....	6
Modul de control	77
Motorizare electrică	106
MP3 (CD)	3-4

N

Neutralizare airbag pasager	54-55, 58-59
Nivel de lichid de frână	85-86
Nivel de lichid de spălare geamuri	85-86
Nivel de lichid de spălare proiectoare	85
Nivel de lichid în circuitul de încălzire	85-86
Nivel lichid de răcire.....	85-86
Niveluri și verificări	84-86

O

Oprire vehicul.....	68-70
---------------------	-------

P

Pană pneu.....	90-93
Parasolar	28
Plăcuțe de frână.....	86-87
Plafonieră.....	43-44
Pliere/Depliere retrovizoare.....	27
Pneuri	70-72, 109
Pornirea vehiculului	68-70
Post de radio	2
Presiune în pneuri.....	70-72, 109
Pretensionare protehnică (centuri de siguranță).....	53
Priza de accesorii 12 V	27-28
Proiectoare anticeață față	13, 41, 98
Protecție copii	54, 57-58, 62-65, 67
Puncte de fixare ISOFIX.....	63, 65

R

Radio	2
Recirculare aer.....	31
Recirculare aer/Intrare aer din exterior	31-32
Recomandări de conducere	68
Reglare proiectoare	42
Reglare scaune	24-26
Reglare tetiere	24
Remontarea covorașului de podea	28
Remontarea unei roți	93-95
Remorcarea unui vehicul.....	105
Reostat de iluminat	15-16
Repartitor electronic de frânare (REF).....	48
Retrovizoare exterioare	26
Retrovizor interior	27
Rezervor de spălare geamuri	85-86
Rezervor spălare proiectoare	85
Roată de rezervă	109

S

Scaune copii clasice	62
Scaune față	24
Scaune încălzite	25
Scaune ISOFIX pentru copii	63-65
Scaune pentru copii	53, 57-58, 62
Scaune spate	25-26
Schimbarea unei lamele de ștergător de geam	87
Schimbarea unei siguranțe	101-104
Selector de funcționare	69-70
Serie vehicul	109
Siguranță copii	54, 57-58, 62-63, 62-64, 67
Siguranțe fuzibile	101-104
Sistem asistență la frânarea de urgență	49
Sistem control traiectorie	49
Sistem de asistare la frânare	48
Sisteme ABS și REF	48
Spălător de geamuri	43
Ștergător de geam	42
Ștergător de lunetă	43
Știngere automată a luminilor	42
Streaming audio Bluetooth	5
Suport de pahare	27

T

Tabele cu siguranțe	101
Tablou de bord	7
Telecomandă	20, 34-39
Tetiere	24-26
Tija de susținere a capotei	83-84
Timp de încărcare	106
Trape de încărcare	23

U

Umflare ocazională (cu kit)	90-93
USB	3
Uși	21

V

Ventilație	29-32
Verificare niveluri	85-86
Verificări curente	86-87

Automobiles CITROËN declară, prin aplicarea dispozițiilor reglementării europene (Directiva 2000/53) referitoare la vehiculele scoase din uz, că a atins obiectivele fixate de aceasta și că la fabricarea produselor pe care le comercializează sunt utilizate materiale reciclate.

Reproducerea sau traducerea acestui document, chiar și parțială, este interzisă fără autorizarea scrisă din partea companiei Automobiles CITROËN.

Tipărit în UE
Roumain

07/2017

Automobiles CITROËN

Siège social : 7, rue Henri Sainte-Claire Déville - 92500 RUEIL-MALMAISON

www.citroen.com

Société anonyme au capital de 159 000 000 € - R.C.S.NANTERRE : 642 050 199



